



АЛЬБОМ ТЕХНИЧЕСКИХ РЕШЕНИЙ
СИСТЕМА ОТОПЛЕНИЯ
СИСТЕМА ВОДОСНАБЖЕНИЯ

2018



GIACOMINI SPA

Via per Alzo 39
28017 San Maurizio d'Opaglio (NO)
tel 0322 923111 - fax 0322 96256
info@giacomini.com
www.giacomini.com

Представительство в России

Тел. (495) 604 8396, 604 8079
Факс (495) 604 8397
info.russia@giacomini.com
www.giacomini.ru

Дополнительная информация

Данная брошюра носит информационный характер. Giacomini S.p.A. оставляет за собой право модифицировать упомянутые в брошюре изделия в технических или коммерческих целях без предварительного уведомления. Информация, предоставленная в данной брошюре не освобождает пользователя от строгого соблюдения существующих правил и норм качественного исполнения работ

СОДЕРЖАНИЕ

Раздел 1. Коллекторная разводка системы отопления	
Принципиальные схемы использования коллекторных узлов	1
Коллекторный узел этажный GE553-B1	4
Коллекторный узел этажный GE553-B1 (D2)	5
Коллекторный узел этажный GE553-B2	7
Коллекторный узел этажный GE553-B3	10
Коллекторный узел этажный GE553-B3 (D2)	12
Коллекторный узел этажный GE550-R3	15
Коллекторный узел квартирный GE550-R1	18
Раздел 2. Вертикальная разводка системы отопления	
Вертикальная однотрубная разводка системы отопления	20
Вертикальная двухтрубная разводка системы отопления	21
Раздел 3. Горизонтальная разводка системы отопления	
Горизонтальная однотрубная разводка системы отопления	22
Горизонтальная двухтрубная разводка системы отопления	23
Раздел 4. Гидравлическая балансировка системы отопления	
Принципиальные схемы использования балансировочной арматуры	24
R206B. Клапан статический балансировочный	26
R206B-1. Компактный клапан статический балансировочный	28
R206BF. Фланцевый клапан статический балансировочный	29
R206C-1. Регулятор перепада давлений	30
R206A. Клапан динамический балансировочный	32
R206AM. Клапан динамический балансировочный комбинированный	33
Раздел 5. Узлы подключения отопительных приборов	
Прямой ручной клапан	36
Угловой ручной клапан	37
Прямой микрометрический термостатический клапан	38
Угловой микрометрический клапан	39
Прямой термостатический клапан	40
Угловой термостатический клапан	41
Микрометрическая группа	42
Термостатическая группа	42
Микрометрическая компактная группа	43
Узел нижнего подключения	44
Термостатические головки	45
Раздел 6. Система водоснабжения	
Коллекторные модули GE550-R4 для водоснабжения	46
Поршневые редукторы давления	48
Мембранный редуктор давления	50
Сборные коллекторы для водоснабжения	51
Раздел 7. Универсальная арматура для систем отопления и водоснабжения	
Шаровые краны	52
Грязевой фильтр R74A	56
Дисковый обратный клапан R60	57

В настоящее время большинство современных отопительных систем в многоквартирных зданиях проектируется с учётом горизонтальной разводки теплоносителя от центрального домового или подъездного стояка до каждой квартиры на этаже. Подобная схема позволяет обеспечить эффективно регулируемую систему для каждого потребителя, с возможностью установки приборов индивидуального учёта тепла. Схема поэтажной разводки системы отопления, с применением термостатических клапанов на отопительных приборах, и зональных балансировочных пар для настройки и поддержания параметров системы, с обязательной установкой индивидуальных теплосчётчиков, является наиболее соответствующей концепции энергоэффективных систем.

Компания Giacomini, являясь лидером среди производителей латунных коллекторов, изготавливает уникальные распределительные коллекторы-грёбенки большого диаметра, с увеличенным межосевым расстоянием, что позволяет построить этажный распределительный узел, с возможностью установки приборов учёта со значительными габаритами, на базе фабрично выпускаемой распределительной арматуры. Также Giacomini производит широкий ассортимент квартирных коллекторов со встроенными запорными и балансировочными клапанами. На базе данной продукции Giacomini разработала и предлагает несколько готовых, базовых решений, с возможностью доработки каждого под требование конкретного проекта.

КОЛЛЕКТОРНЫЕ МОДУЛИ GE550, GE553

Коллекторные модули предназначены для распределения теплоносителя в горизонтальных поквартирных системах. Их использование позволяет снизить затраты и избежать ошибок при проектировании, монтаже и эксплуатации.

Коллекторные модули укомплектованы запорной и регулирующей арматурой, также могут быть оборудованы приборами контроля (термометры, манометры) и учёта (теплосчётчики).







Монтаж осуществляется на кронштейнах в коллекторный шкаф, на специальную монтажную шину или на стену.

ПРЕИМУЩЕСТВА ИСПОЛЬЗОВАНИЯ КОЛЛЕКТОРНЫХ МОДУЛЕЙ

- Существенное упрощение проектирования и монтажа, за счёт применения готовых узлов и изделий.
- Повышение качества при фабричной сборке узлов и модулей.
- Индивидуальный поквартирный учёт тепла.
- Поэтажное разделение гидростатического давления.
- Возможность точной гидравлической настройки по зонам и по потребителям.
- Отключение квартир/отопительных приборов для ремонтных работ, без отключения всей системы.
- Возможность полноценного и эффективного использования термостатического регулирования отопительных приборов.

ПРИНЦИПИАЛЬНЫЕ СХЕМЫ ИСПОЛЬЗОВАНИЯ КОЛЛЕКТОРНЫХ УЗЛОВ

Условные обозначения:

	Шаровый кран
	Сетчатый фильтр R74A
	Коллекторная планка
	Ручной балансировочный клапан R206B
	Автоматический регулятор перепада давлений R206C-1
	Теплосчётчик GE552

Горизонтальная разводка системы отопления с использованием этажного коллекторного узла с центральной балансировкой (на этаж) и индивидуальным учётом теплоносителя (по потребителям) GE553 - тип B1 / тип B2 / тип B3

- Коллекторный модуль на этаже, индивидуальный отвод на квартиру к квартирному коллектору

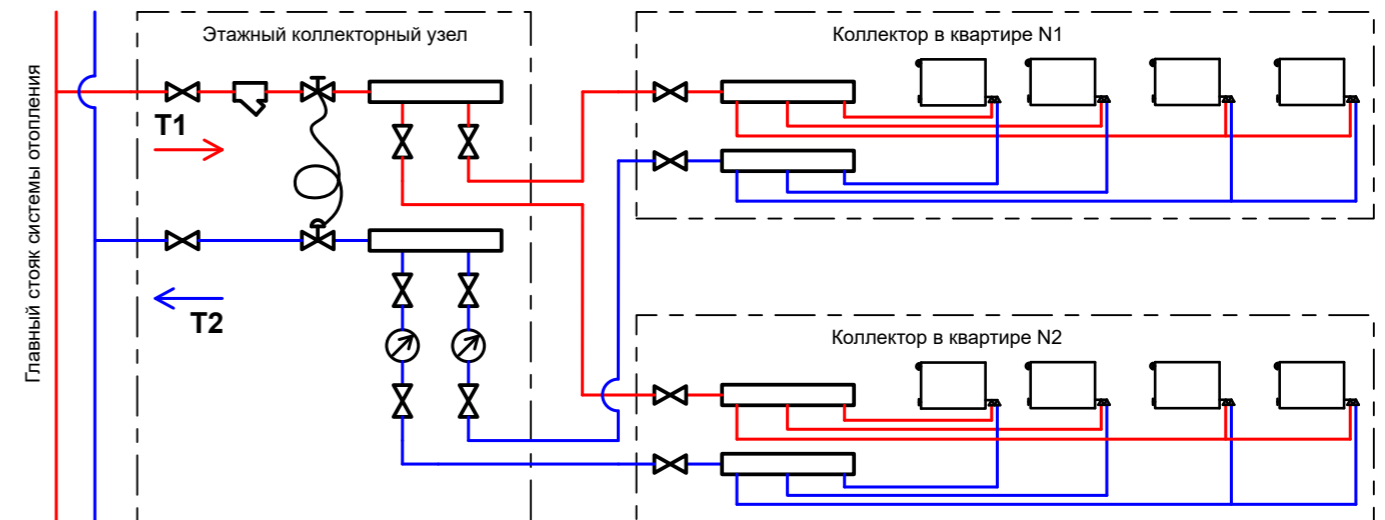

- Коллекторный модуль на этаже, индивидуальный отвод на квартиру к отопительным приборам

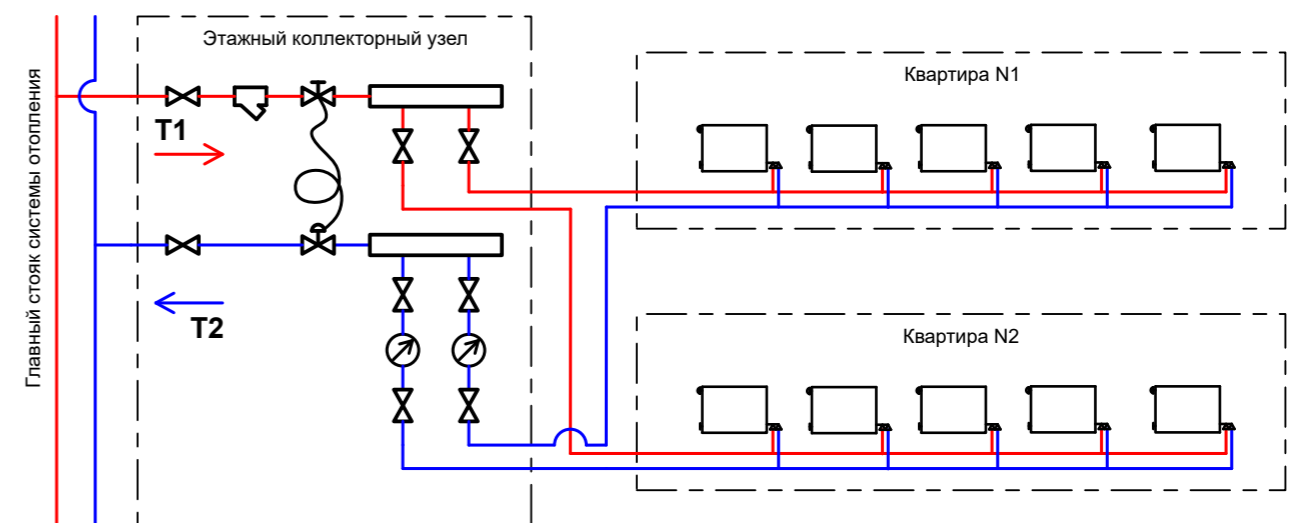

Горизонтальная разводка системы отопления с использованием этажного коллекторного узла с индивидуальной балансировкой и учётом теплоносителя (по потребителям) GE550-R3

- Коллекторный модуль на этаже, индивидуальный отвод на квартиру к коллектору

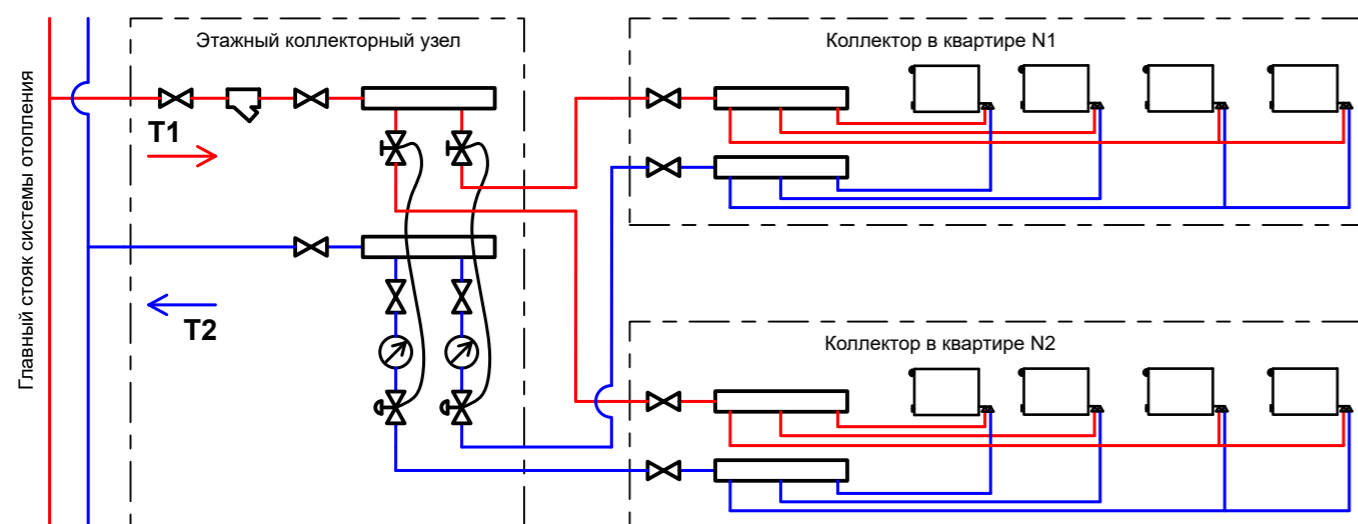

- Коллекторный модуль на этаже, индивидуальный отвод на квартиру к отопительным приборам

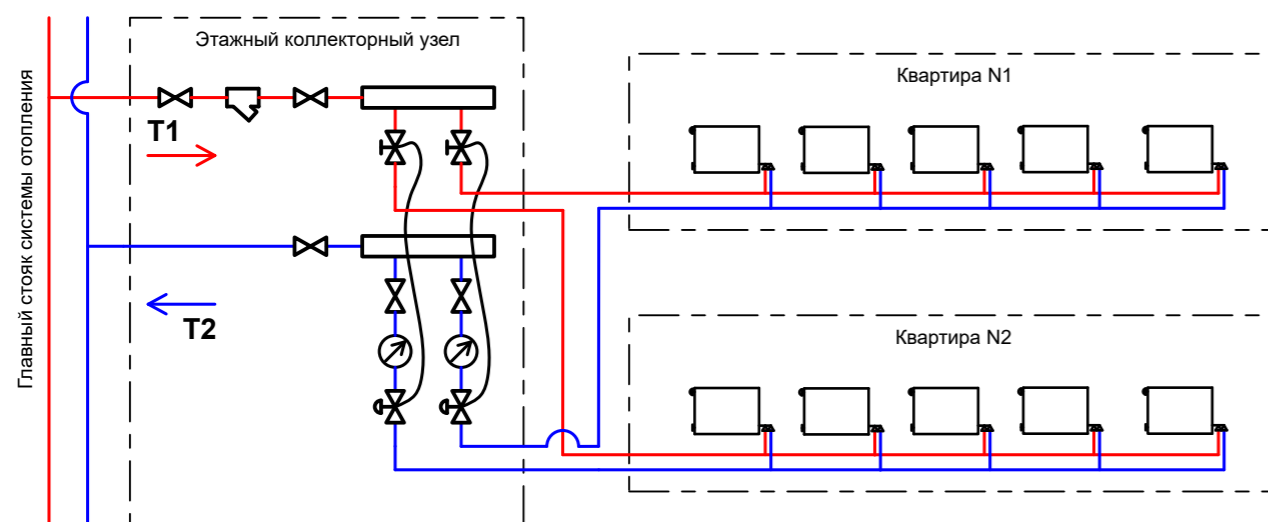

Горизонтальная разводка системы отопления с использованием индивидуального (квартирного) коллекторного узла с индивидуальной балансировкой и учётом теплоносителя GE550-R1

- Квартирный коллекторный модуль, подключаемый к центральному стояку или этажной гребёнке

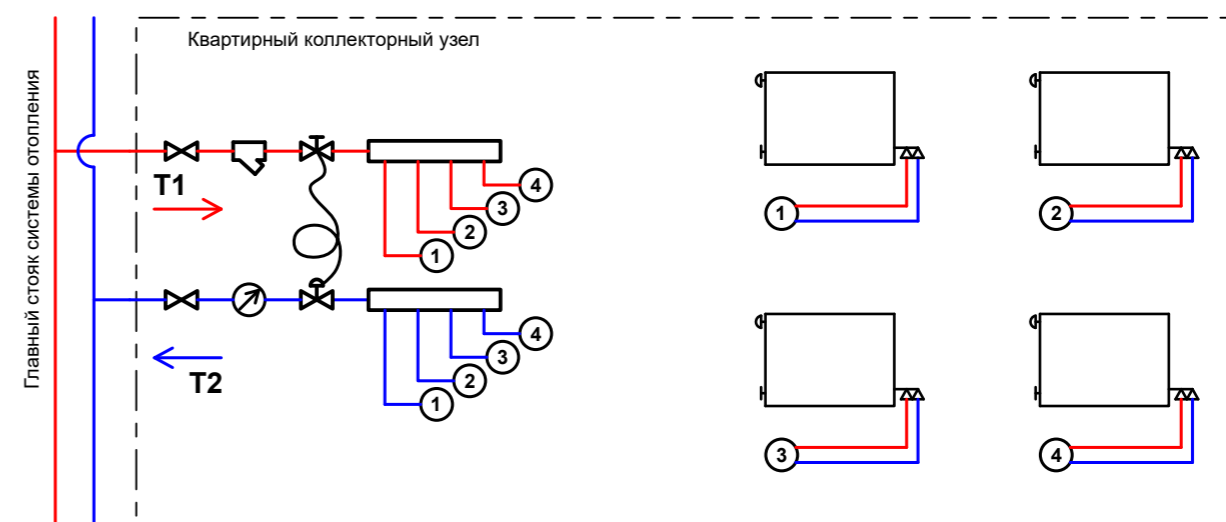
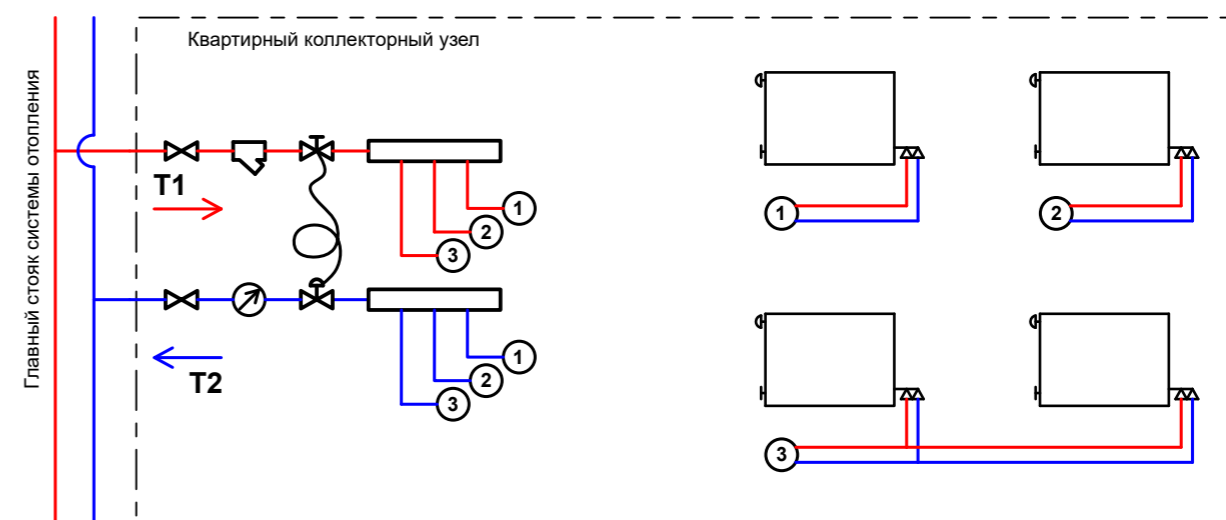

Коллекторный узел этажный GE553 с централизованной гидравлической настройкой (на этаж), индивидуальным учётом (по потребителям)

Исполнение распределительного узла подразумевает возможность подключения к центральному стояку нескольких квартир и реализацию индивидуального учёта тепла. Гидравлическая настройка и поддержание рабочих параметров системы осуществляется централизованно на этаж, при помощи балансировочного клапана и автоматического регулятора перепада давления.

- Рабочее давление с пластиковой вставкой (без теплосчётчика) PN = 10 бар
- Рабочее давление с теплосчётчиком PN = 16 бар (или не более максимального для теплосчётчика)
- Температура подаваемого теплоносителя $T_{max}=110^{\circ}C$
- Температура обратного теплоносителя $T_{max}=90^{\circ}C$ (или не более максимальной для теплосчётчика)

Модельный ряд коллекторных узлов GE553 разделен на три типа, отличающихся арматурой на отводах:

- **Тип В1** - шаровый кран для подключения датчика теплосчётчика, шаровый кран с накидной под теплосчётчик, пластиковая проставка, фитинг с накидной гайкой
- **Тип В2** - шаровый кран для подключения датчика теплосчётчика, два шаровых крана с накидной под теплосчётчик, пластиковая проставка
- **Тип В3** - шаровый кран для подключения датчика теплосчётчика, шаровый кран с накидной под теплосчётчик, пластиковая проставка, ручной балансировочный клапан R206B-1

Модельный ряд коллекторных узлов GE553

Подключение к центральному стояку	Кол-во отводов	Тип В1		Тип В1 (D2)		Тип В2				Тип В3						Тип В3 (D2)			
		Коллекторная планка DN32		Коллекторная планка DN32		Коллекторная планка DN32		Коллекторная планка DN40		Коллекторная планка DN50		Коллекторная планка DN32		Коллекторная планка DN40		Коллекторная планка DN50		Коллекторная планка DN32	
		Отводы		Отводы		Отводы		Отводы		Отводы		Отводы		Отводы		Отводы		Отводы	
		Dn15 - 1/2"	Dn20 - 3/4"	Dn15 - 1/2"	Dn20 - 3/4"	Dn15 - 1/2"	Dn20 - 3/4"	Dn15 - 1/2"	Dn20 - 3/4"	Dn15 - 1/2"	Dn20 - 3/4"	Dn15 - 1/2"	Dn20 - 3/4"	Dn15 - 1/2"	Dn20 - 3/4"	Dn15 - 1/2"	Dn20 - 3/4"	Dn15 - 1/2"	Dn20 - 3/4"
DN20 - 3/4"	2	GE553Y002		GE553Y302		GE553Y022						GE553Y042	GE553Y052					GE553Y342	
	3	GE553Y003		GE553Y303		GE553Y023						GE553Y043	GE553Y053					GE553Y343	
	4	GE553Y004	N/A	GE553Y304	N/A	GE553Y024	N/A	N/A	N/A	N/A	N/A	GE553Y044	GE553Y054	N/A	N/A	N/A	N/A	GE553Y344	N/A
	5	GE553Y005		GE553Y305		GE553Y025						GE553Y045	GE553Y055					GE553Y345	
	6	GE553Y006		GE553Y306		GE553Y026						GE553Y046	GE553Y056					GE553Y346	
DN25 - 1"	2	GE553Y102	GE553Y112	GE553Y402	GE553Y412	GE553Y122	GE553Y132	GE553Y622	GE553Y632	N/A	GE553Y832	GE553Y142	GE553Y152	GE553Y642	GE553Y652	N/A	GE553Y852	GE553Y442	GE553Y452
	3	GE553Y103	GE553Y113	GE553Y403	GE553Y413	GE553Y123	GE553Y133	GE553Y623	GE553Y633		GE553Y833	GE553Y143	GE553Y153	GE553Y643	GE553Y653		GE553Y853	GE553Y443	GE553Y453
	4	GE553Y104	GE553Y114	GE553Y404	GE553Y414	GE553Y124	GE553Y134	GE553Y624	GE553Y634		GE553Y834	GE553Y144	GE553Y154	GE553Y644	GE553Y654		GE553Y854	GE553Y444	GE553Y454
	5	GE553Y105	GE553Y115	GE553Y405	GE553Y415	GE553Y125	GE553Y135	GE553Y625	GE553Y635		GE553Y835	GE553Y145	GE553Y155	GE553Y645	GE553Y655		GE553Y855	GE553Y445	GE553Y455
	6	GE553Y106	GE553Y116	GE553Y406	GE553Y416	GE553Y126	GE553Y136	GE553Y626	GE553Y636		GE553Y836	GE553Y146	GE553Y156	GE553Y646	GE553Y656		GE553Y856	GE553Y446	GE553Y456
	7						GE553Y137						GE553Y147	GE553Y157	GE553Y647				
	8	N/A	N/A	N/A	N/A	N/A	GE553Y138	N/A	N/A	N/A	N/A	GE553Y148	GE553Y158	GE553Y648	N/A	N/A	N/A	N/A	
	9						GE553Y139					GE553Y149	GE553Y159						
	10						GE553Y140					GE553Y150	GE553Y160	N/A					
	DN32 - 1"1/4	2		GE553Y212				GE553Y232		GE553Y732	N/A	GE553Y932	GE553Y242	GE553Y252	GE553Y742	GE553Y752	N/A	GE553Y952	
3			GE553Y213				GE553Y233		GE553Y733	GE553Y933		GE553Y243	GE553Y253	GE553Y743	GE553Y753	GE553Y953			GE553Y553
4			GE553Y214				GE553Y234		GE553Y734	GE553Y934		GE553Y244	GE553Y254	GE553Y744	GE553Y754	GE553Y954			GE553Y554
5			GE553Y215				GE553Y235		GE553Y735	GE553Y935		GE553Y245	GE553Y255	GE553Y745	GE553Y755	GE553Y955			GE553Y555
6		N/A	GE553Y216	N/A	N/A	N/A	GE553Y236	N/A	GE553Y736	GE553Y936		GE553Y246	GE553Y256	GE553Y746	GE553Y756	GE553Y956		N/A	GE553Y556
7			GE553Y217				GE553Y237		GE553Y737	GE553Y937		GE553Y247	GE553Y257	GE553Y747	GE553Y757	GE553Y957			GE553Y557
8			GE553Y218				GE553Y238		GE553Y738	GE553Y938		GE553Y248	GE553Y258	GE553Y748	GE553Y758	GE553Y958			GE553Y558
9			GE553Y219				GE553Y239		GE553Y739	GE553Y939		GE553Y249	GE553Y259	GE553Y749	GE553Y759	GE553Y959			GE553Y559
10			GE553Y220				GE553Y240		GE553Y740	GE553Y940		GE553Y250	GE553Y260	GE553Y750	GE553Y760	GE553Y960			GE553Y560

Для обеспечения возможности подбора диаметров арматуры по требованиям проектов (гидравлических расчетов) конструкция коллектора условно разделена на группы. Группа подключения и балансировки, группа коллекторных гребенок (планок), группа распределения по контурам. Арматура составляющая каждую из этих групп может иметь разные диаметры, гидравлические характеристики и функциональное назначение.

Для выбора доступны коллекторные планки Ду32, Ду40, Ду50 с расстоянием 100мм между отводами.

В зависимости от диаметра труб подключения к стояку и расчетного диаметра балансировочных клапанов можно выбрать диаметр подключения Ду20, Ду25, Ду32. В состав входят запорные шаровые краны с возможностью подключения манометров и установки термометров. Регулятор перепада давлений является двухдиапазонным и может обеспечить постоянный перепад давлений в пределах 5-30 кПа - нижний диапазон "Low" или 25-60 кПа - верхний диапазон "High". Настройку клапана и переключение диапазонов можно проводить на работающей системе отопления без демонтажа клапана и без использования специального инструмента.

На отводах контуров предусмотрена возможность установки приборов индивидуального учёта тепла.

Тип В1

Распределение теплоносителя, возможность индивидуального теплоучёта, перекрытие контуров

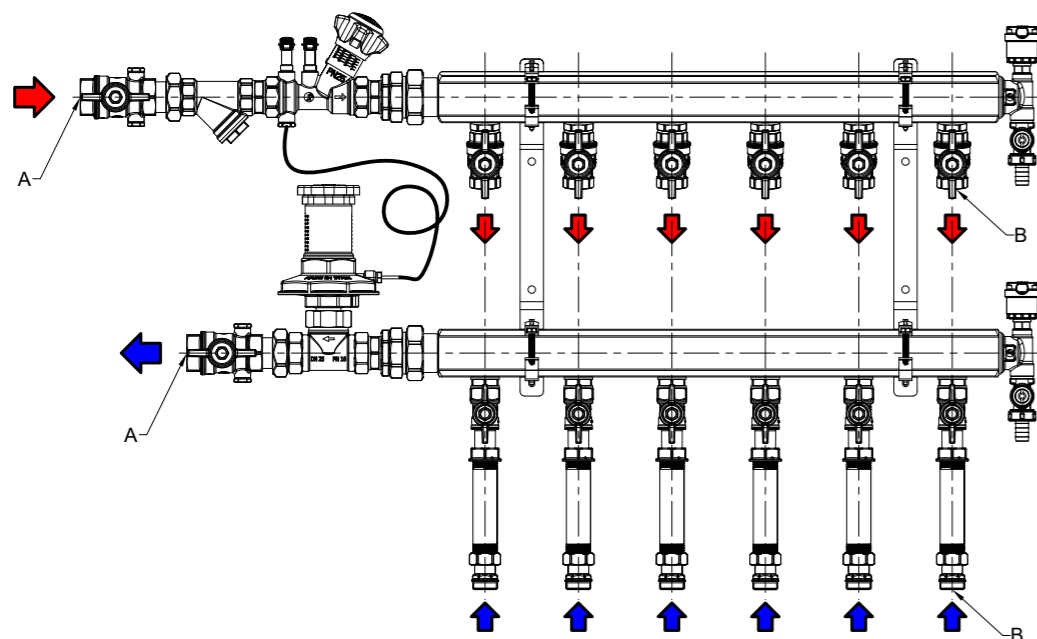
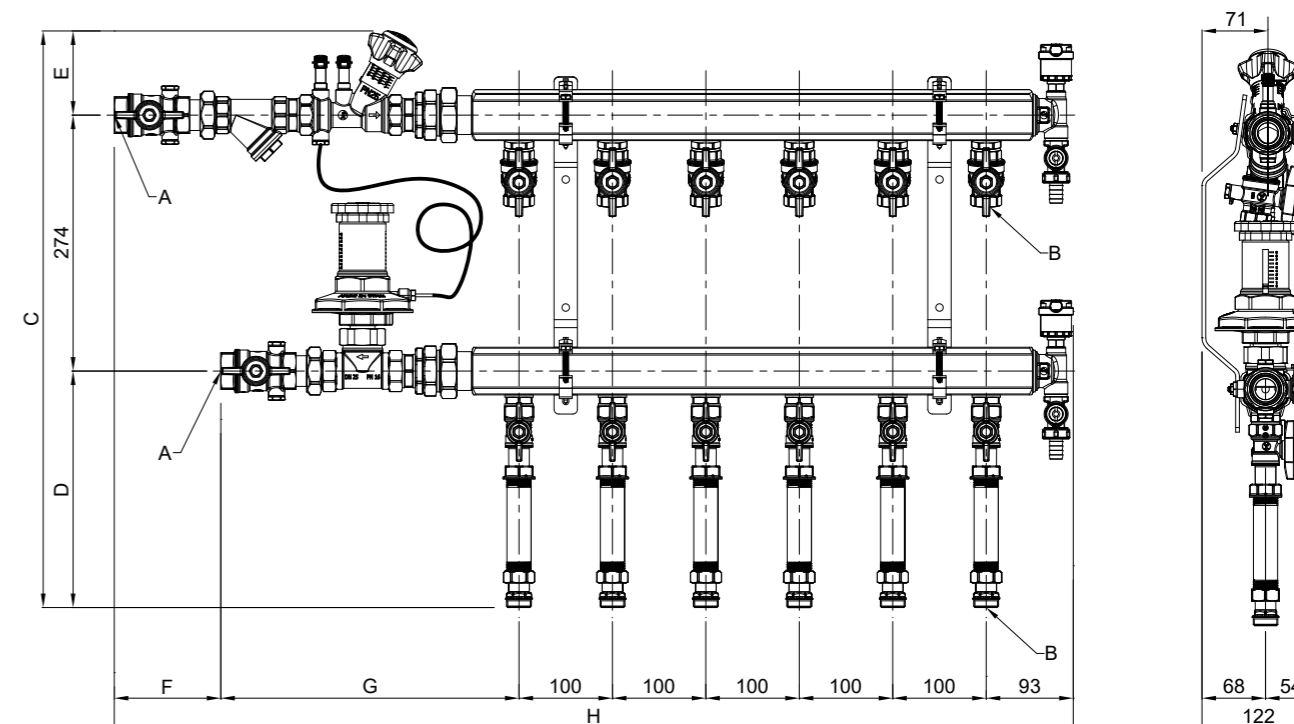
Типовые модели с размерами коллекторного узла GE553-B1

Состав коллекторного узла

- Краны шаровые со штуцерами для установки манометров
- Фильтр сетчатый
- Клапан статический балансировочный со штуцерами для измерения разницы давления
- Клапан автоматический балансировочный регулятор дифференциального давления, в комплекте с импульсной трубкой
- Коллекторные планки, межосевое расстояние отводов 100 мм
- Кронштейны регулируемые для коллекторов
- Конечные элементы коллектора, для воздухоудаления и слива/наполнения системы
- Краны шаровые со штуцером M10 для термодатчика прибора теплоучёта
- Краны шаровые с отводом с накидной гайкой для счётчиков
- Трубка промежуточная для замены прибора учёта
- Фитинги и переходники для соединения элементов коллекторного узла

Типовые модели - тип В1

Размер А	Кол-во отводов	Коллекторная планка DN32	
		Размер В	
		Dn15 - 1/2"	Dn20 - 3/4"
DN20 - 3/4"	2	GE553Y002	N/A
	3	GE553Y003	
	4	GE553Y004	
	5	GE553Y005	
	6	GE553Y006	
DN25 - 1"	2	GE553Y102	GE553Y112
	3	GE553Y103	GE553Y113
	4	GE553Y104	GE553Y114
	5	GE553Y105	GE553Y115
	6	GE553Y106	GE553Y116
DN32 - 1"1/4"	2	N/A	GE553Y212
	3		GE553Y213
	4		GE553Y214
	5		GE553Y215
	6		GE553Y216
	7		GE553Y217
	8		GE553Y218
	9		GE553Y219
	10		GE553Y220

Коллекторная планка DN32

Артикул	Кол-во отводов	Размер (А x В)	С, мм	Д, мм	Е, мм	Ф, мм	Г, мм	Н, мм
GE553Y002	2	3/4" x 1/2"	611	247	90	102	305	595
GE553Y003	3							695
GE553Y004	4							795
GE553Y005	5							895
GE553Y006	6							995
GE553Y102	2	1" x 1/2"	611	247	90	114	319	626
GE553Y103	3							726
GE553Y104	4							826
GE553Y105	5							926
GE553Y106	6							1026
GE553Y112	2	1" x 3/4"	617	253	90	114	319	626
GE553Y113	3							726
GE553Y114	4							826
GE553Y115	5							926
GE553Y116	6							1026
GE553Y212	2	1"1/4 x 3/4"	621	253	94	132	375	699
GE553Y213	3							799
GE553Y214	4							899
GE553Y215	5							999
GE553Y216	6							1099
GE553Y217	7							1215
GE553Y218	8							1315
GE553Y219	9							1415
GE553Y220	10							1515

Коллекторный узел GE553-B1 (D2).
Тип B1 (D2)

Распределение теплоносителя, возможность индивидуального теплоучёта, перекрытие контуров

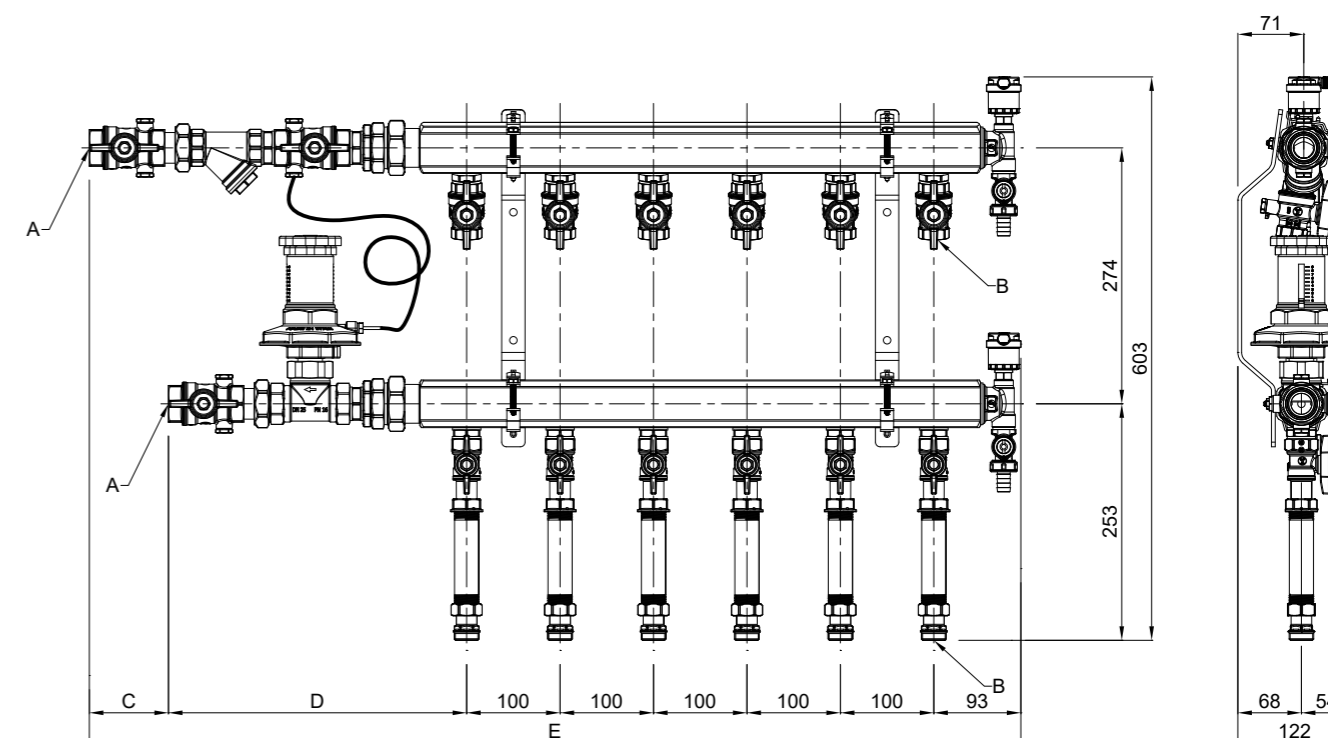
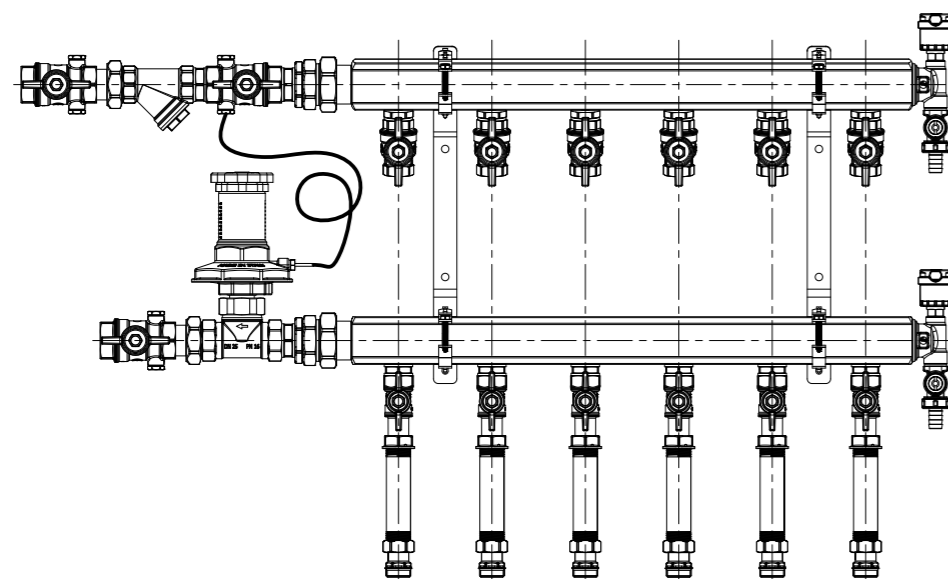
Состав коллекторного узла:

- Краны шаровые со штуцерами для установки манометров
- Фильтр сетчатый
- Клапан автоматический балансировочный регулятор дифференциального давления, в комплекте с импульсной трубкой
- Коллекторные планки, межосевое расстояние отводов 100 мм
- Кронштейны регулируемые для коллекторов
- Конечные элементы коллектора, для воздухоудаления и слива/наполнения системы
- Краны шаровые со штуцером M10 для термодатчика прибора теплоучёта
- Краны шаровые с отводом с накидной гайкой для счётчиков
- Трубка промежуточная для замены прибора учёта
- Фитинги и переходники для соединения элементов коллекторного узла

Типовые модели с размерами. Коллекторная планка DN32.

Артикул	Кол-во отводов	Размер (A x B)	C, мм	D, мм	E, мм
GE553Y302	2	3/4" x 1/2"	69	301	564
GE553Y303	3				664
GE553Y304	4				764
GE553Y305	5				864
GE553Y306	6				964
GE553Y402	2	1" x 1/2"	85	320	597
GE553Y403	3				697
GE553Y404	4				797
GE553Y405	5				897
GE553Y406	6				997
GE553Y412	2	1" x 3/4"	85	320	597
GE553Y413	3				697
GE553Y414	4				797
GE553Y415	5				897
GE553Y416	6				997

Типовая схема применения коллекторного узла GE553-B1

Коллекторный узел этажный GE553-B1

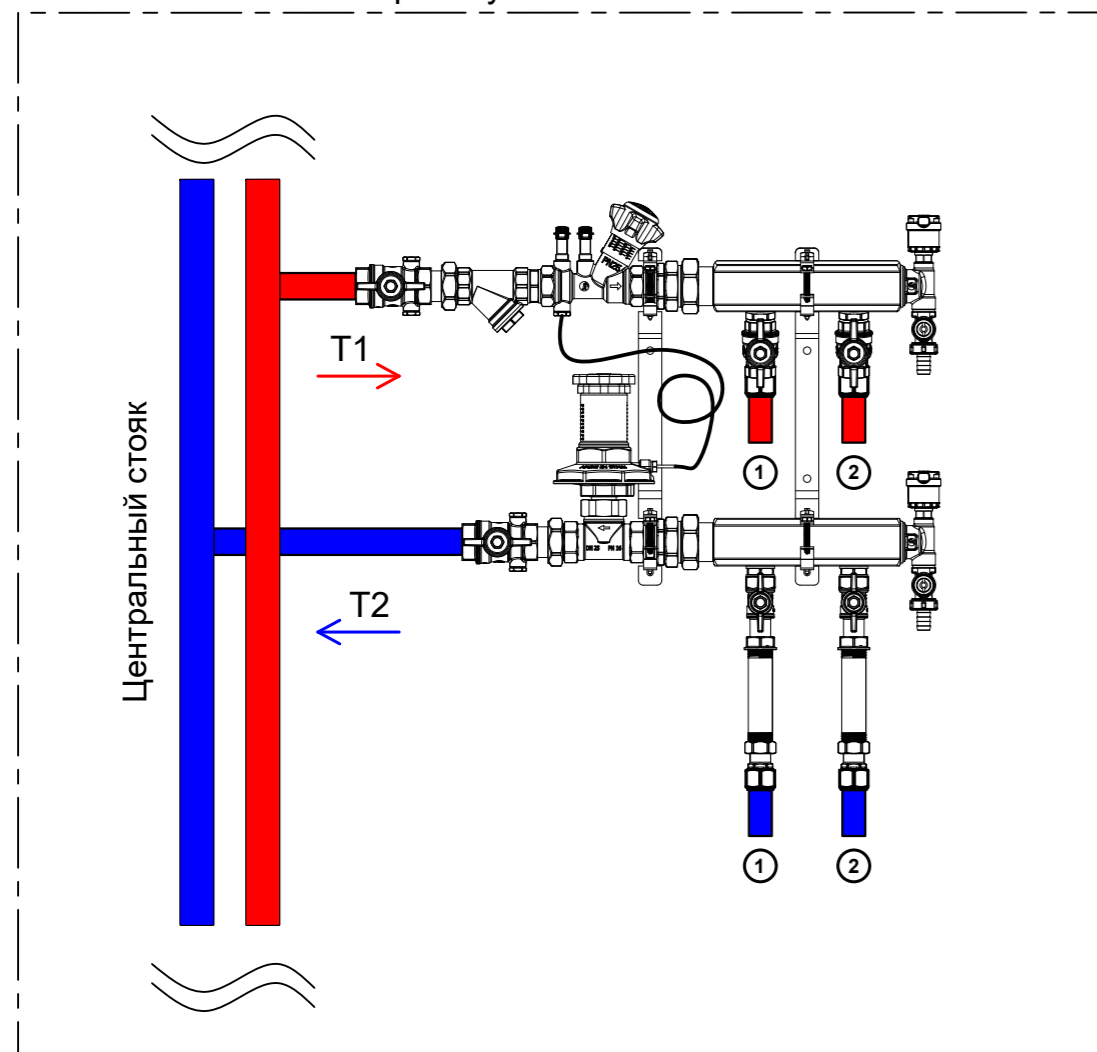

Техническое решение этажной коллекторной разводки системы отопления в многоквартирном доме. На каждом этаже к центральному стояку подключается коллекторный модуль этажный **GE553-B1** с централизованной гидравлической настройкой и индивидуальным учетом тепловой энергии.

Гидравлическая настройка и поддержание рабочих параметров системы отопления осуществляется централизованно на этаже, балансировочным клапаном **R206B** и автоматическим регулятором перепада давления **R206C-1**.

Теплосчётчик **GE552** заказывается дополнительно.

Типовое решение поквартирной разводки №1

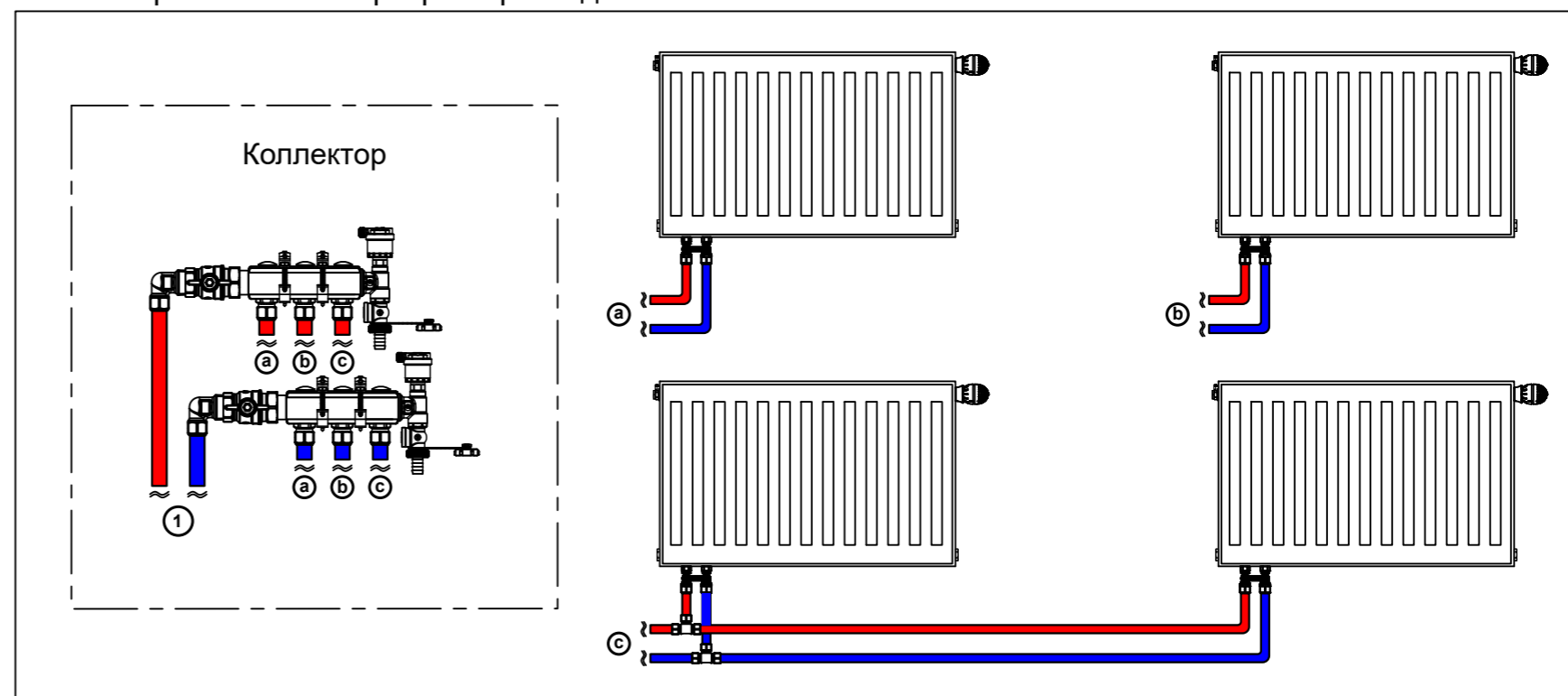

Типовое решение поквартирной разводки №2

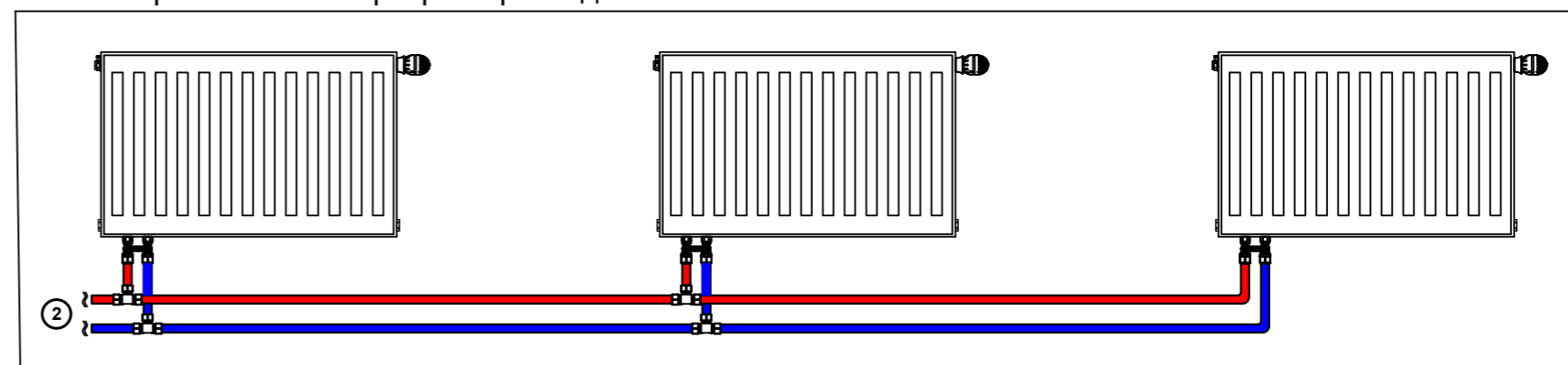

Каждая квартира подключается к отдельному отводу на этажном коллекторном узле **GE553-B1**.

Типовое решение поквартирной разводки №1.

На вводе в квартиру устанавливается компактный коллектор, к которому подключаются приборы отопления. Возможно как отдельное подключение каждого радиатора, так и магистральная разводка. При отсутствии запорно-регулирующей арматуры на радиаторах, это типовое решение позволяет произвести внутриквартирную балансировку приборов отопления и перекрытие потока теплоносителя в отдельные радиаторы, без отключения всей системы целиком.

Типовое решение поквартирной разводки №2.

От ввода в квартиру осуществляется магистральная разводка системы отопления. Для балансировки и отключения отопительных приборов необходима установка запорно-регулирующей арматуры на радиаторах.

Тип В2

Распределение теплоносителя, возможность индивидуального теплоучёта, перекрытие контуров, отключение счётчика для демонтажа

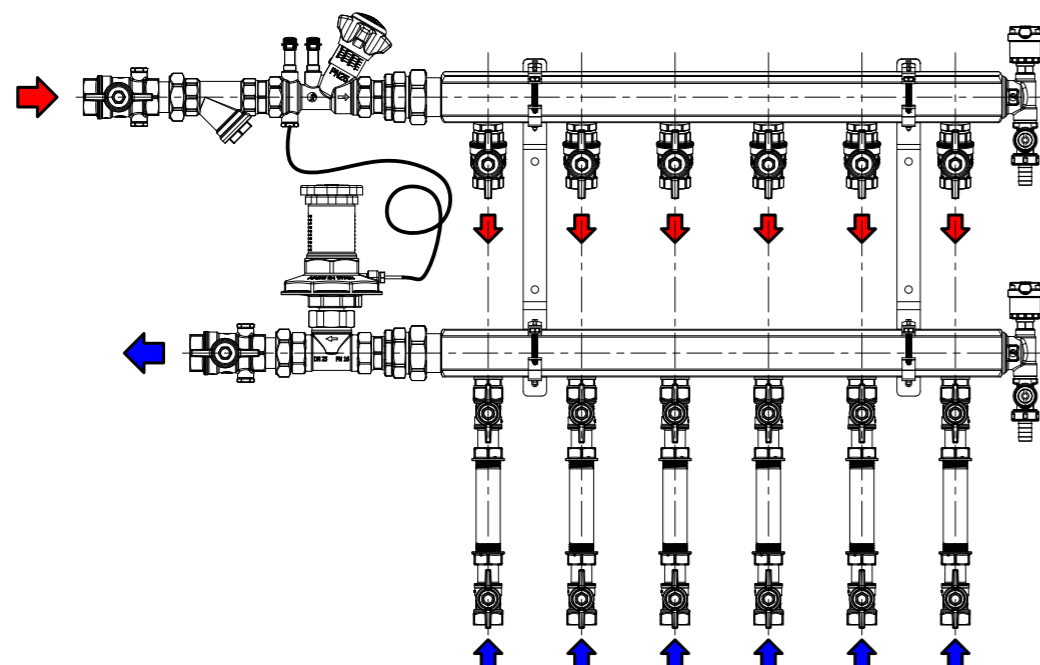

Состав коллекторного узла

- Краны шаровые со штуцерами для установки манометров
- Фильтр сетчатый
- Клапан статический балансировочный со штуцерами для измерения разницы давления
- Клапан автоматический балансировочный регулятор дифференциального давления, в комплекте с импульсной трубкой
- Коллекторные планки, межосевое расстояние отводов 100 мм
- Кронштейны регулируемые для коллекторов
- Конечные элементы коллектора, для воздухоудаления и слива/наполнения системы
- Краны шаровые со штуцером М10 для термодатчика прибора теплоучёта
- Краны шаровые с отводом с накидной гайкой для счётчиков
- Трубка промежуточная для замены прибора учёта
- Фитинги и переходники для соединения элементов коллекторного узла

Типовые модели - тип В2

Размер А	Кол-во отводов	Коллекторная планка DN32		Коллекторная планка DN40		Коллекторная планка DN50	
		Размер В		Размер В		Размер В	
		Dn15 - 1/2"	Dn20 - 3/4"	Dn15 - 1/2"	Dn20 - 3/4"	Dn15 - 1/2"	Dn20 - 3/4"
DN20 - 3/4"	2	GE553Y022	N/A	N/A	N/A	N/A	N/A
	3	GE553Y023					
	4	GE553Y024					
	5	GE553Y025					
	6	GE553Y026					
DN25 - 1"	2	GE553Y122	GE553Y132	GE553Y622	GE553Y632	N/A	GE553Y832
	3	GE553Y123	GE553Y133	GE553Y623	GE553Y633		GE553Y833
	4	GE553Y124	GE553Y134	GE553Y624	GE553Y634		GE553Y834
	5	GE553Y125	GE553Y135	GE553Y625	GE553Y635		GE553Y835
	6	GE553Y126	GE553Y136	GE553Y626	GE553Y636		GE553Y836
	7	N/A	GE553Y137	N/A	N/A	N/A	
	8		GE553Y138				
	9		GE553Y139				
	10		GE553Y140				
	DN32 - 1"1/4	2	N/A	GE553Y232	N/A	GE553Y732	N/A
3		GE553Y233		GE553Y733		GE553Y933	
4		GE553Y234		GE553Y734		GE553Y934	
5		GE553Y235		GE553Y735		GE553Y935	
6		GE553Y236		GE553Y736		GE553Y936	
7		GE553Y237		GE553Y737		GE553Y937	
8		GE553Y238		GE553Y738		GE553Y938	
9		GE553Y239		GE553Y739		GE553Y939	
10		GE553Y240		GE553Y740		GE553Y940	

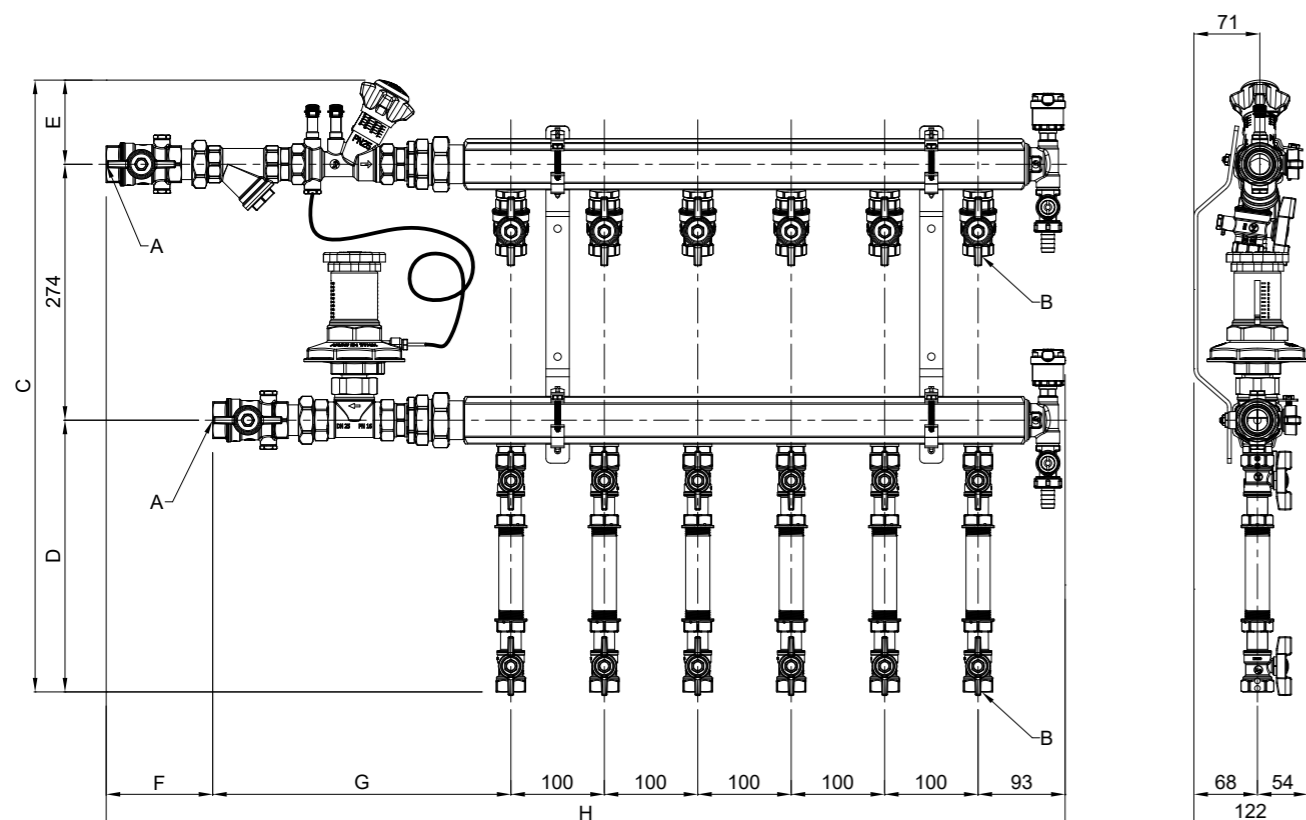
Типовые модели с размерами коллекторного узла GE553-B2



Коллекторная планка DN40

Артикул	Кол-во отводов	Размер (А x В)	С, мм	Д, мм	Е, мм	F, мм	G, мм	Н, мм
GE553Y622	2	1" x 1/2"	645	281	90	114	319	626
GE553Y623	3							726
GE553Y624	4							826
GE553Y625	5							926
GE553Y626	6							1026
GE553Y632	2							1" x 3/4"
GE553Y633	3	726						
GE553Y634	4	826						
GE553Y635	5	926						
GE553Y636	6	1026						
GE553Y732	2	1"1/4 x 3/4"	659	291	94	132	375	
GE553Y733	3							799
GE553Y734	4							899
GE553Y735	5							999
GE553Y736	6							1099
GE553Y737	7							1199
GE553Y738	8							1299
GE553Y739	9							1399
GE553Y740	10							1499

Коллекторная планка DN32

Артикул	Кол-во отводов	Размер (А x В)	С, мм	Д, мм	Е, мм	F, мм	G, мм	Н, мм
GE553Y022	2	3/4" x 1/2"	645	281	90	102	300	595
GE553Y023	3							695
GE553Y024	4							795
GE553Y025	5							895
GE553Y026	6							995
GE553Y122	2							1" x 1/2"
GE553Y123	3	726						
GE553Y124	4	826						
GE553Y125	5	926						
GE553Y126	6	1026						
GE553Y132	2	1" x 3/4"	655	291	90	114	319	
GE553Y133	3							726
GE553Y134	4							826
GE553Y135	5							926
GE553Y136	6							1026
GE553Y137	7							1142
GE553Y138	8							1242
GE553Y139	9							1342
GE553Y140	10							1442
GE553Y232	2							1"1/4 x 3/4"
GE553Y233	3	799						
GE553Y234	4	899						
GE553Y235	5	999						
GE553Y236	6	1099						
GE553Y237	7	1215						
GE553Y238	8	1315						
GE553Y239	9	1415						
GE553Y240	10	1515						

Коллекторная планка DN50

Артикул	Кол-во отводов	Размер (А x В)	С, мм	Д, мм	Е, мм	F, мм	G, мм	Н, мм
GE553Y832	2	1" x 3/4"	655	291	90	114	319	626
GE553Y833	3							726
GE553Y834	4							826
GE553Y835	5							926
GE553Y836	6							1026
GE553Y932	2							1"1/4 x 3/4"
GE553Y933	3	799						
GE553Y934	4	899						
GE553Y935	5	999						
GE553Y936	6	1099						
GE553Y937	7	1215						
GE553Y938	8	1315						
GE553Y939	9	1415						
GE553Y940	10	1515						

Типовая схема применения коллекторного узла GE553-B2

Коллекторный узел этажный GE553-B2

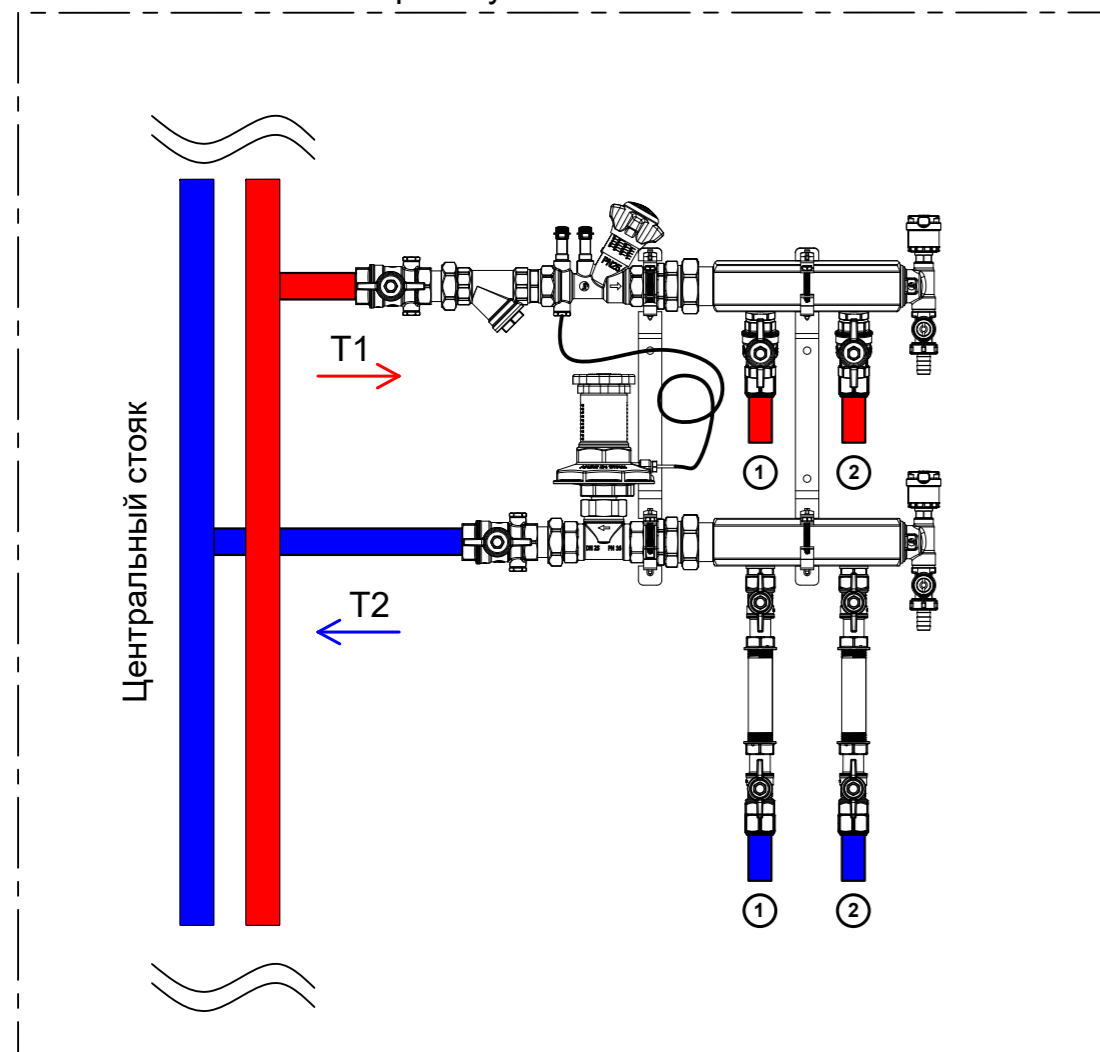

Техническое решение этажной коллекторной разводки системы отопления в многоквартирном доме. На каждом этаже к центральному стояку подключается коллекторный модуль этажный **GE553-B2** с централизованной гидравлической настройкой и индивидуальным учетом тепловой энергии.

Гидравлическая настройка и поддержание рабочих параметров системы отопления осуществляется централизованно на этаже балансировочным клапаном **R206B** и автоматическим регулятором перепада давления **R206C-1**.

Теплосчётчик **GE552** заказывается дополнительно.

Типовое решение поквартирной разводки №1

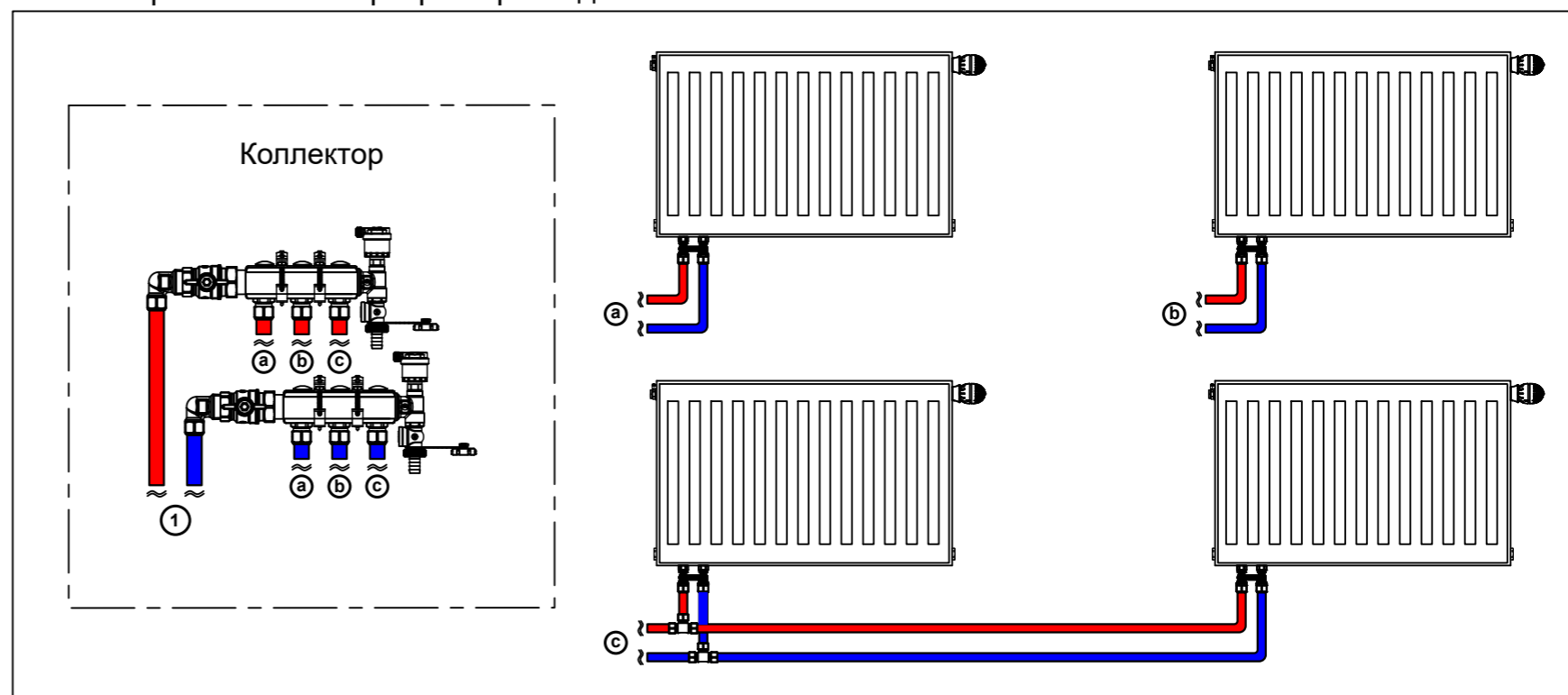

Типовое решение поквартирной разводки №2

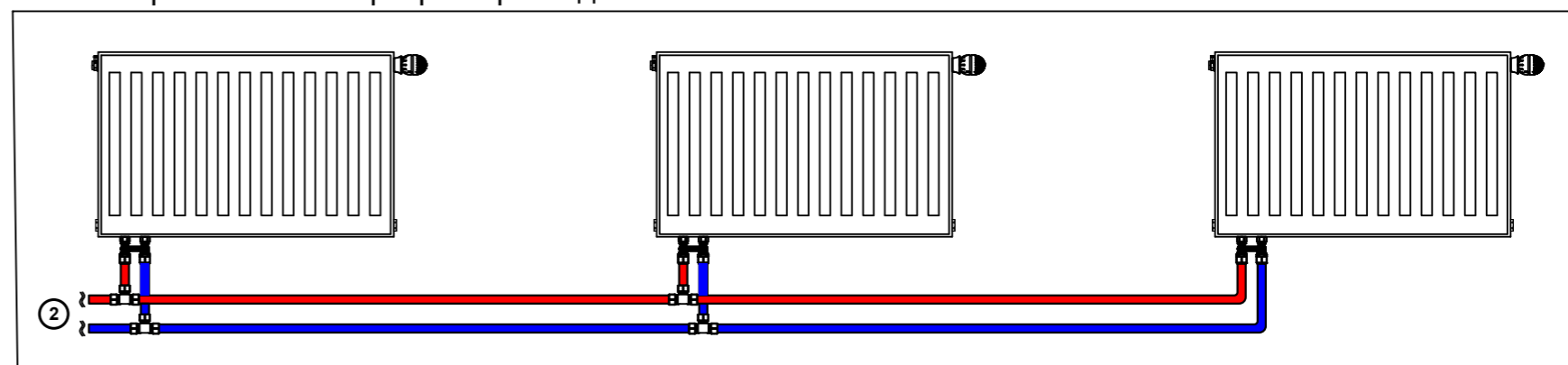

Каждая квартира подключается к отдельному отводу на этажном коллекторном узле **GE553-B2**.

Типовое решение поквартирной разводки №1.

На вводе в квартиру устанавливается компактный коллектор, к которому подключаются приборы отопления. Возможно как отдельное подключение каждого радиатора, так и магистральная разводка. При отсутствии запорно-регулирующей арматуры на радиаторах, это типовое решение позволяет произвести внутриквартирную балансировку приборов отопления и перекрытие потока теплоносителя в отдельные радиаторы, без отключения всей системы целиком.

Типовое решение поквартирной разводки №2.

От ввода в квартиру осуществляется магистральная разводка системы отопления. Для балансировки и отключения отопительных приборов необходима установка запорно-регулирующей арматуры на радиаторах.

Тип В3

Распределение теплоносителя, возможность индивидуального теплоучёта, балансировка (регулирование расхода) по контурам, перекрытие контуров, отключение счётчика для демонтажа

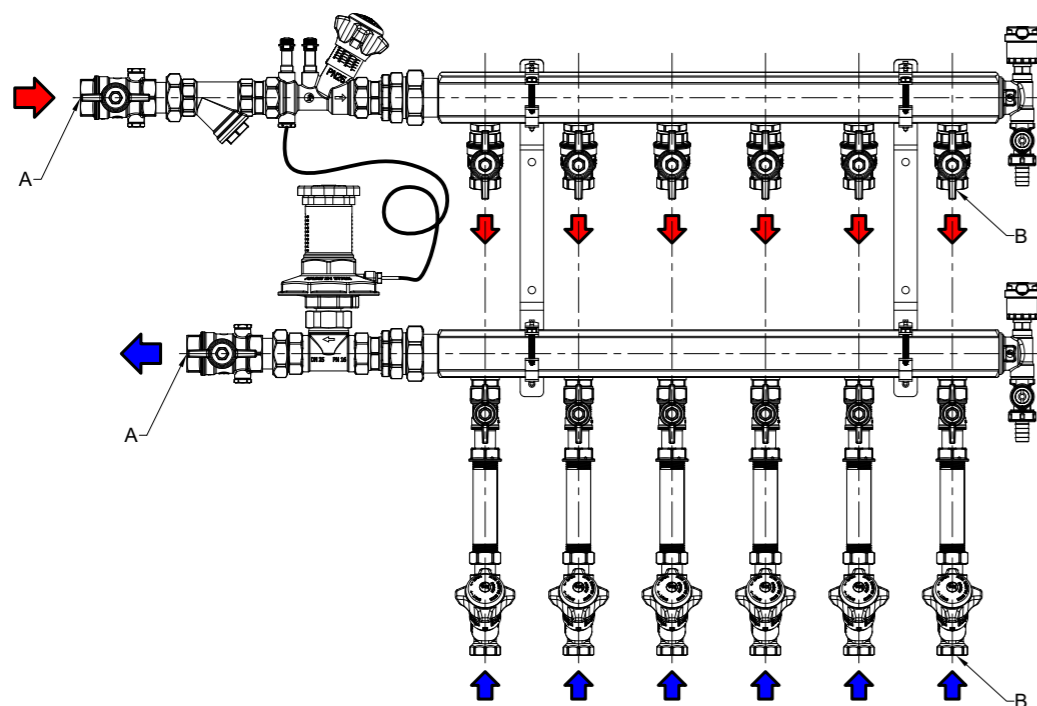

Состав коллекторного узла

- Краны шаровые со штуцерами для установки манометров
- Фильтр сетчатый
- Клапан статический балансировочный со штуцерами для измерения разницы давления
- Клапан автоматический балансировочный регулятор дифференциального давления, в комплекте с импульсной трубкой
- Коллекторные планки, межосевое расстояние отводов 100 мм
- Кронштейны регулируемые для коллекторов
- Конечные элементы коллектора, для воздухоудаления и слива/наполнения системы
- Краны шаровые со штуцером М10 для термодатчика прибора теплоучёта
- Краны шаровые с отводом с накидной гайкой для счётчиков
- Трубка промежуточная для замены прибора учёта
- Фитинги и переходники для соединения элементов коллекторного узла
- Клапаны балансировочные

Типовые модели - тип В3

Размер А	Кол-во отводов	Коллекторная планка DN32		Коллекторная планка DN40		Коллекторная планка DN50	
		Размер В		Размер В		Размер В	
		Dn15 - 1/2"	Dn20 - 3/4"	Dn15 - 1/2"	Dn20 - 3/4"	Dn15 - 1/2"	Dn20 - 3/4"
DN20 - 3/4"	2	GE553Y042	GE553Y052	N/A	N/A	N/A	N/A
	3	GE553Y043	GE553Y053				
	4	GE553Y044	GE553Y054				
	5	GE553Y045	GE553Y055				
	6	GE553Y046	GE553Y056				
DN25 - 1"	2	GE553Y142	GE553Y152	GE553Y642	GE553Y652	N/A	GE553Y852
	3	GE553Y143	GE553Y153	GE553Y643	GE553Y653		GE553Y853
	4	GE553Y144	GE553Y154	GE553Y644	GE553Y654		GE553Y854
	5	GE553Y145	GE553Y155	GE553Y645	GE553Y655		GE553Y855
	6	GE553Y146	GE553Y156	GE553Y646	GE553Y656		GE553Y856
	7	GE553Y147	GE553Y157	GE553Y647	N/A	N/A	
	8	GE553Y148	GE553Y158	GE553Y648			
	9	GE553Y149	GE553Y159	N/A			
	10	GE553Y150	GE553Y160				
	DN32 - 1"1/4	2	GE553Y242	GE553Y252	GE553Y742	GE553Y752	N/A
3		GE553Y243	GE553Y253	GE553Y743	GE553Y753	GE553Y953	
4		GE553Y244	GE553Y254	GE553Y744	GE553Y754	GE553Y954	
5		GE553Y245	GE553Y255	GE553Y745	GE553Y755	GE553Y955	
6		GE553Y246	GE553Y256	GE553Y746	GE553Y756	GE553Y956	
7		GE553Y247	GE553Y257	GE553Y747	GE553Y757	GE553Y957	
8		GE553Y248	GE553Y258	GE553Y748	GE553Y758	GE553Y958	
9		GE553Y249	GE553Y259	GE553Y749	GE553Y759	GE553Y959	
10		GE553Y250	GE553Y260	GE553Y750	GE553Y760	GE553Y960	

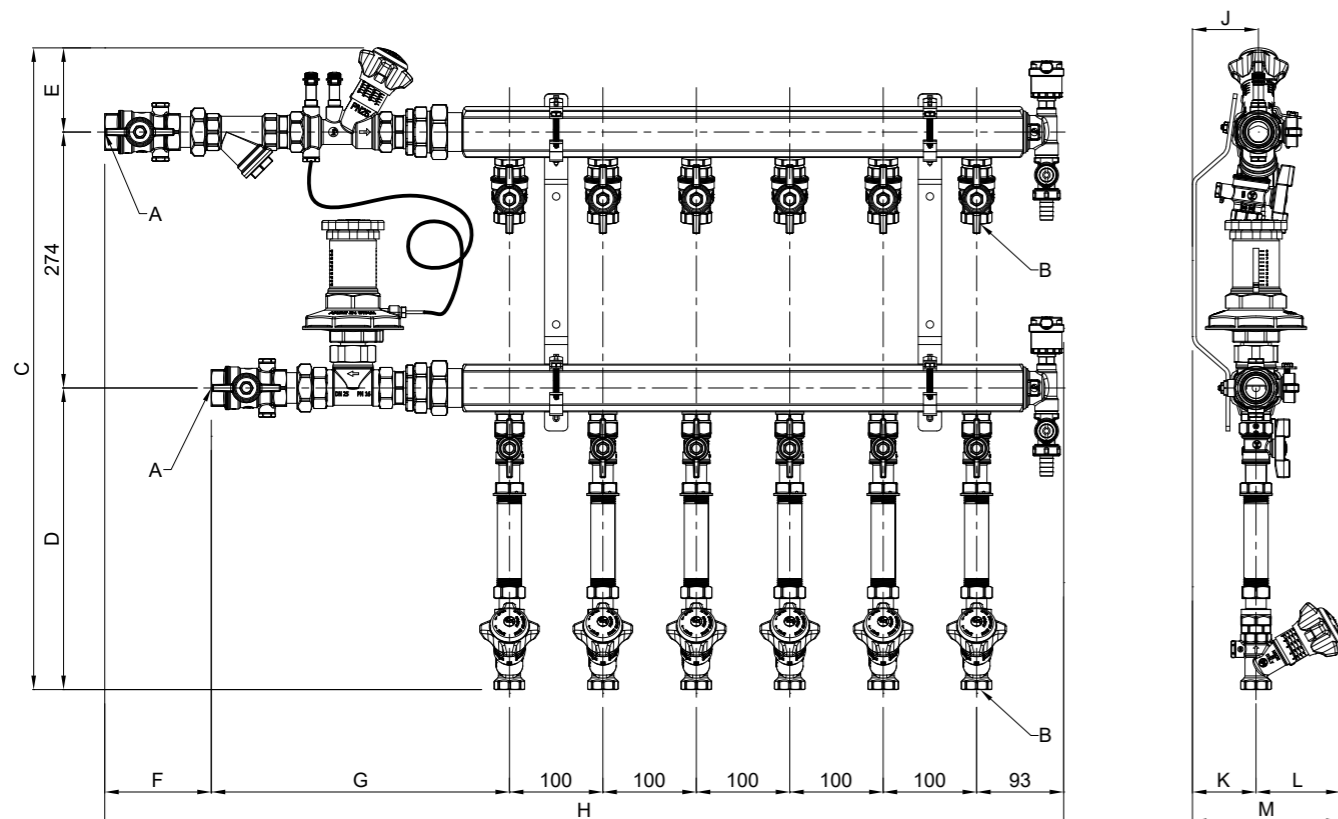
Типовые модели с размерами коллекторного узла GE553-B3



Коллекторная планка DN32

Артикул	Кол-во отводов	Размер (А x В)	С, мм	Д, мм	Е, мм	Г, мм	Н, мм	Н, мм	М, мм	К, мм	Л, мм	М, мм
GE553Y042	2	3/4" x 1/2"	655	291	90	102	304	595	71	68	94	162
GE553Y043	3							695				
GE553Y044	4							795				
GE553Y045	5							895				
GE553Y046	6							995				
GE553Y052	2							3/4" x 3/4"				
GE553Y053	3	695										
GE553Y054	4	795										
GE553Y055	5	895										
GE553Y056	6	995										
GE553Y142	2	1" x 1/2"	655	291	90	114	319		626	71	68	94
GE553Y143	3							726				
GE553Y144	4							826				
GE553Y145	5							926				
GE553Y146	6							1026				
GE553Y152	2							1" x 3/4"	687			
GE553Y153	3	726										
GE553Y154	4	826										
GE553Y155	5	926										
GE553Y156	6	1026										
GE553Y252	2	1"1/4 x 3/4"	691	323	94	132	375			699	71	68
GE553Y253	3							799				
GE553Y254	4							899				
GE553Y255	5							999				
GE553Y256	6							1099				
GE553Y257	7							1215				
GE553Y258	8							1315				
GE553Y259	9							1415				
GE553Y260	10							1515				

Коллекторная планка DN40

Артикул	Кол-во отводов	Размер (А x В)	С, мм	Д, мм	Е, мм	Г, мм	Н, мм	Н, мм	М, мм	К, мм	Л, мм	М, мм
GE553Y642	2	1" x 1/2"	655	291	90	114	319	626	72	69	94	163
GE553Y643	3							726				
GE553Y644	4							826				
GE553Y645	5							926				
GE553Y646	6							1026				
GE553Y647	7							1126				
GE553Y648	8							1226				
GE553Y652	2							1" x 3/4"				
GE553Y653	3	726										
GE553Y654	4	826										
GE553Y655	5	926										
GE553Y656	6	1026										
GE553Y742	2	1"1/4 x 1/2"	659	291	94	132	375		699	72	69	90
GE553Y743	3							799				
GE553Y744	4							899				
GE553Y745	5							999				
GE553Y746	6							1099				
GE553Y747	7							1199				
GE553Y748	8							1299				
GE553Y749	9							1399				
GE553Y750	10							1499				
GE553Y752	2							1"1/4 x 3/4"	691			
GE553Y753	3	799										
GE553Y754	4	899										
GE553Y755	5	999										
GE553Y756	6	1099										
GE553Y757	7	1199										
GE553Y758	8	1299										
GE553Y759	9	1399										
GE553Y760	10	1499										

Коллекторная планка DN50

Артикул	Кол-во отводов	Размер (А x В)	С, мм	Д, мм	Е, мм	Г, мм	Н, мм	Н, мм	М, мм	К, мм	Л, мм	М, мм
GE553Y852	2	1" x 3/4"	687	323	90	114	319	626	78	75	90	165
GE553Y853	3							726				
GE553Y854	4							826				
GE553Y855	5							926				
GE553Y856	6							1026				
GE553Y952	2							1"1/4 x 3/4"				
GE553Y953	3	799										
GE553Y954	4	899										
GE553Y955	5	999										
GE553Y956	6	1099										
GE553Y957	7	1215										
GE553Y958	8	1315										
GE553Y959	9	1415										
GE553Y960	10	1515										

Коллекторный узел GE553-B3(D2)

Тип B3 (D2)

Распределение теплоносителя, возможность индивидуального теплоучёта, балансировка (регулирование расхода) по контурам, перекрытие контуров, отключение счётчика для демонтажа

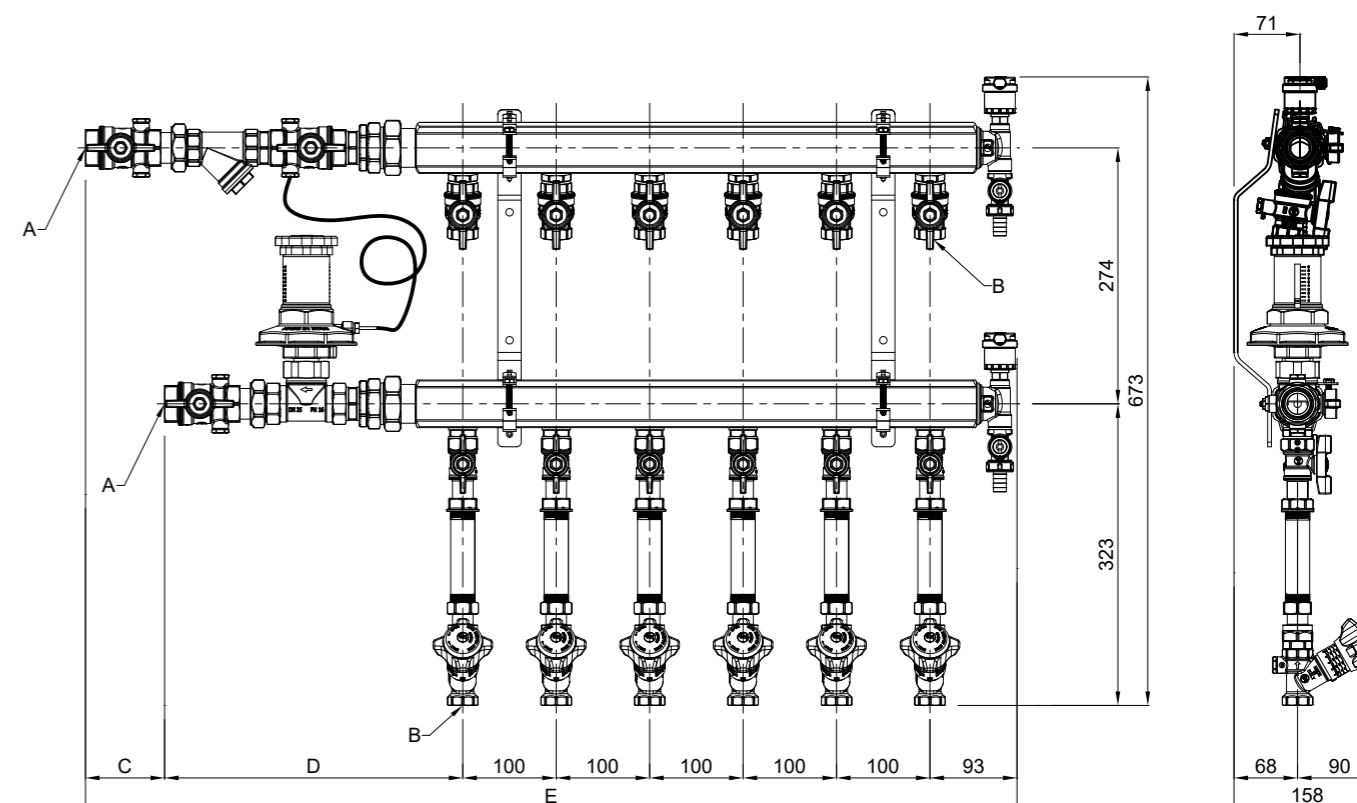
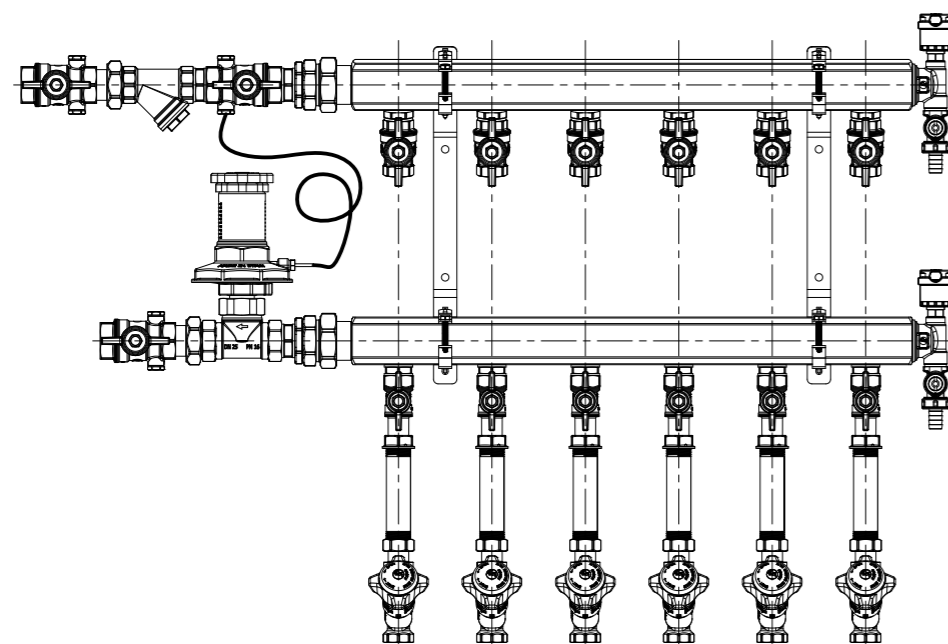
Состав коллекторного узла:

- Краны шаровые со штуцерами для установки манометров
- Фильтр сетчатый
- Клапан автоматический балансировочный регулятор дифференциального давления, в комплекте с импульсной трубкой
- Коллекторные планки, межосевое расстояние отводов 100 мм
- Кронштейны регулируемые для коллекторов
- Конечные элементы коллектора, для воздухоудаления и слива/наполнения системы
- Краны шаровые со штуцером M10 для термодатчика прибора теплоучёта
- Краны шаровые с отводом с накидной гайкой для счётчиков
- Трубка промежуточная для замены прибора учёта
- Клапаны балансировочные
- Фитинги и переходники для соединения элементов коллекторного узла

Типовые модели с размерами. Коллекторная планка DN32.

Артикул	Кол-во отводов	Размер (А x В)	С, мм	Д, мм	Е, мм
GE553Y342	2	3/4" x 1/2"	69	301	564
GE553Y343	3				664
GE553Y344	4				764
GE553Y345	5				864
GE553Y346	6				964
GE553Y442	2	1" x 1/2"	85	320	597
GE553Y443	3				697
GE553Y444	4				797
GE553Y445	5				897
GE553Y446	6				997
GE553Y452	2	1" x 3/4"	85	320	597
GE553Y453	3				697
GE553Y454	4				797
GE553Y455	5				897
GE553Y456	6				997
GE553Y552	2	1"1/4 x 3/4"	109	376	679
GE553Y553	3				779
GE553Y554	4				879
GE553Y555	5				979
GE553Y556	6				1079
GE553Y557	7				1195
GE553Y558	8				1295
GE553Y559	9				1395
GE553Y560	10				1495

Типовая схема применения коллекторного узла GE553-B3

Коллекторный узел этажный GE553-B3

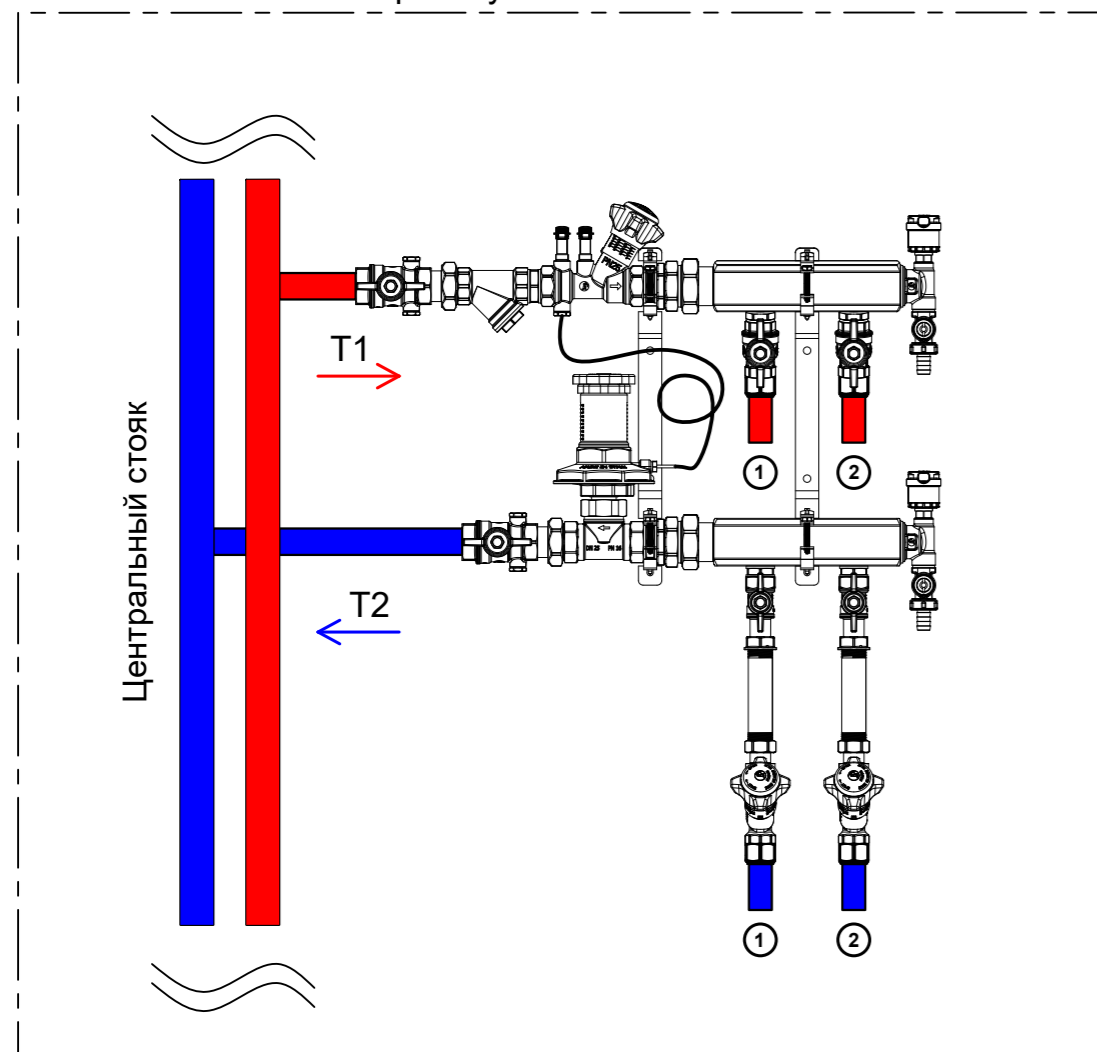

Техническое решение этажной коллекторной разводки системы отопления в многоквартирном доме. На каждом этаже к центральному стояку подключается коллекторный модуль этажный **GE553-B3** с централизованной гидравлической настройкой и индивидуальным учетом тепловой энергии.

Гидравлическая настройка и поддержание рабочих параметров системы отопления осуществляется централизованно на этаже балансировочным клапаном **R206B** и автоматическим регулятором перепада давления **R206C-1**, а также с помощью ручного компактного балансировочного клапана **R206B-1** на каждом отводе.

Теплосчётчик **GE552** заказывается дополнительно.

Гидравлический расчет рекомендовано производить в программе **Giacomini CO**.

Типовое решение поквартирной разводки №1

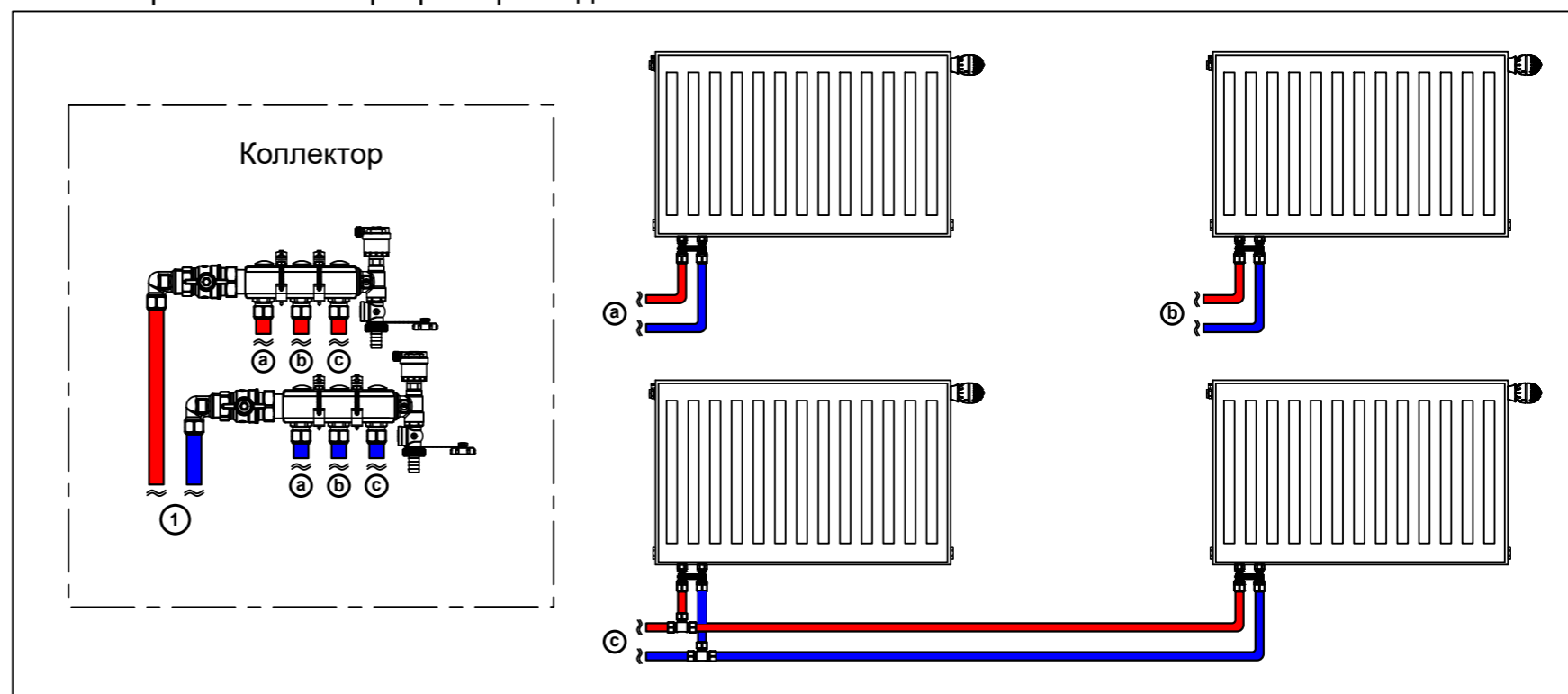

Типовое решение поквартирной разводки №2

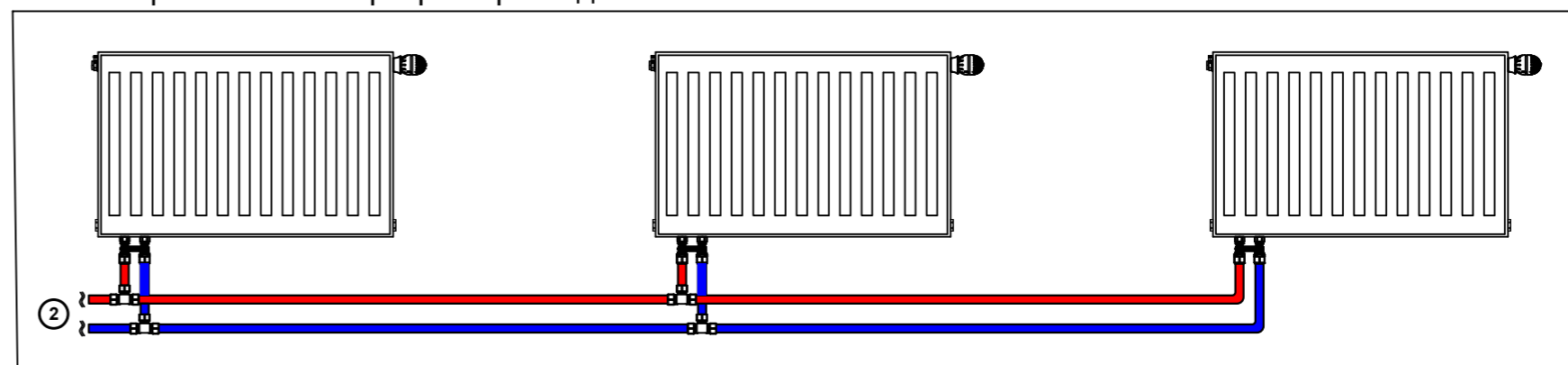

Каждая квартира подключается к отдельному отводу на этажном коллекторном узле **GE553-B3**.

Типовое решение поквартирной разводки №1.

На вводе в квартиру устанавливается компактный коллектор, к которому подключаются приборы отопления. Возможно как отдельное подключение каждого радиатора, так и магистральная разводка. При отсутствии запорно-регулирующей арматуры на радиаторах, это типовое решение позволяет произвести внутриквартирную балансировку приборов отопления и перекрытие потока теплоносителя в отдельные радиаторы, без отключения всей системы целиком.

Типовое решение поквартирной разводки №2.

От ввода в квартиру осуществляется магистральная разводка системы отопления. Для балансировки и отключения отопительных приборов необходима установка запорно-регулирующей арматуры на радиаторах.

Дополнительные опции для коллекторных узлов GE553 - B1 / B2 / B3

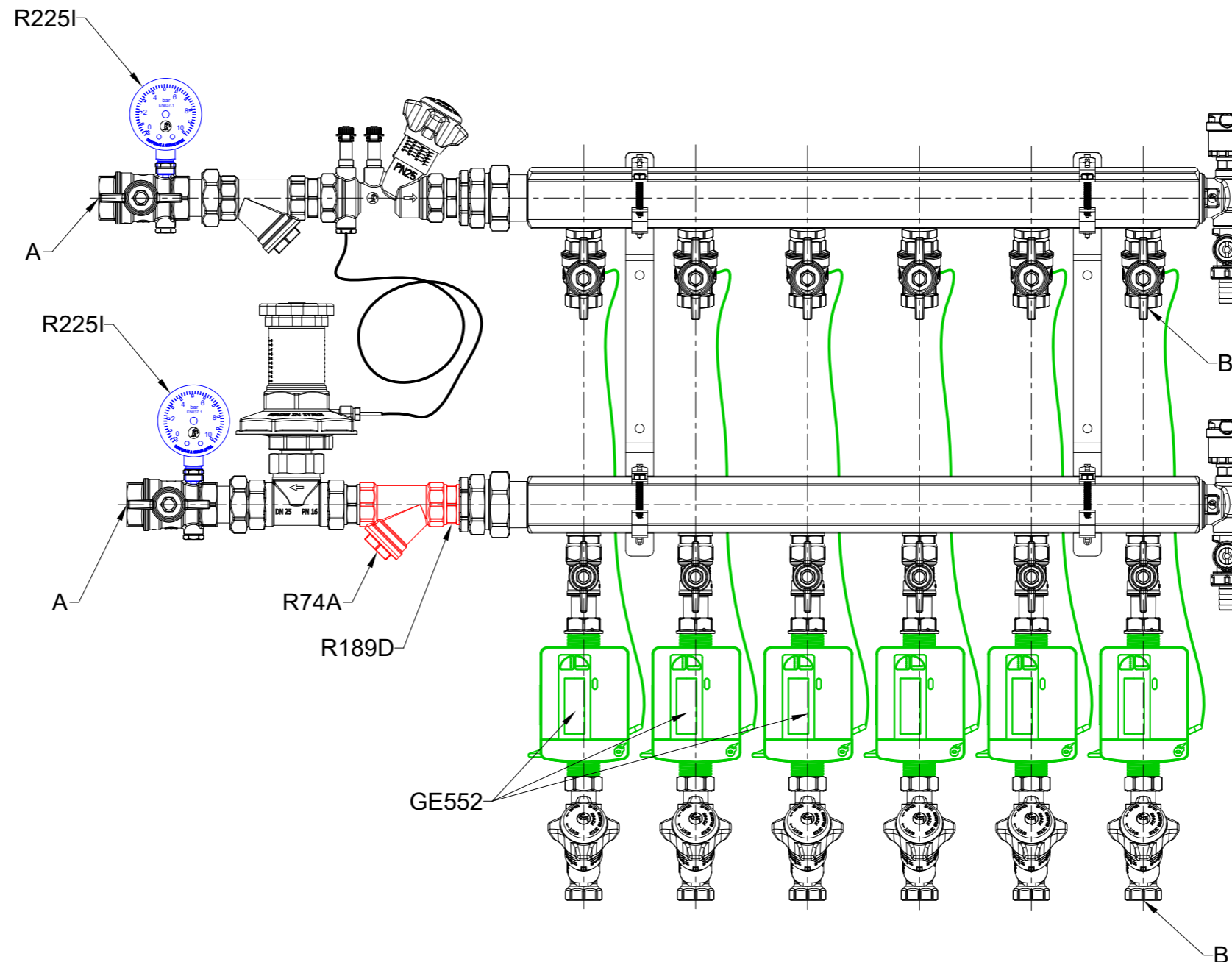

Дополнительные опции

Артикул	Наименование	Размер (A x B)		
		3/4" x 1/2"	1" x 1/2", 1" x 3/4"	1"1/4 x 1/2", 1"1/4 x 3/4"
Теплосчётчик				
GE552Y152	Номинальный расход $Q_{ном} = 0,6 \text{ м}^3/\text{ч}$		Ду15, подключение 3/4" НР	
GE552Y153	Номинальный расход $Q_{ном} = 1,5 \text{ м}^3/\text{ч}$		Ду15, подключение 3/4" НР	
Подключение трубы				
GX107	Прямой фитинг с наружной резьбой для системы GX			
R187M	Фитинги резьбовые для подсоединения полимерных и металлопластиковых труб			
RM107	Фитинги пресс для подсоединения полимерных и металлопластиковых труб			
Манометр на подающую и обратную линии				
R225I	Манометр с тыльным или радиальным подключением	1/4" 0-10 бар	1/4" 0-10 бар	3/8" 0-10 бар
Дополнительный фильтр на обратную линию				
R74A	Косой сетчатый фильтр, нехромированный	3/4"	1"	1"1/4
R189D	Ниппель с герметичной прокладкой	3/4"	1"	1"1/4

Коллекторный узел этажный GE550-R3
с индивидуальной гидравлической настройкой и индивидуальным учётом каждого контура (по потребителям)

Применение данного модуля обеспечивает независимую гидравлическую настройку каждой квартиры или помещения на этаже, и индивидуальный учёт тепла.

- Рабочее давление с пластиковой вставкой (без теплосчётчика) PN = 10 бар
- Рабочее давление с теплосчётчиком PN = 16 бар (или не более максимального для теплосчётчика)
- Температура подаваемого теплоносителя $T_{max}=110^{\circ}C$
- Температура обратного теплоносителя $T_{max}=90^{\circ}C$ (или не более максимальной для теплосчётчика)

Монтаж коллекторных модулей на объекте осуществляется на кронштейнах на стену. Располагать модули необходимо в специальных нишах или предусматривать технические помещения. Важным условием является возможность доступа к коллекторным модулям только для сервисного персонала.

Состав коллекторного узла

- Краны шаровые с накидными гайками
- Фильтр сетчатый
- Клапан статический балансировочный со штуцерами для измерения разницы давления
- Клапан автоматический балансировочный регулятор дифференциального давления, в комплекте с импульсной трубкой
- Коллекторные планки, межосевое расстояние отводов 100 мм
- Кронштейны регулируемые для коллекторов
- Конечные элементы коллектора, для воздухоудаления и слива/наполнения системы
- Краны шаровые со штуцером M10 для термодатчика прибора теплоучёта
- Краны шаровые с отводом с накидной гайкой для счётчиков
- Трубка промежуточная для замены прибора учёта
- Фитинги и переходники для соединения элементов коллекторного узла

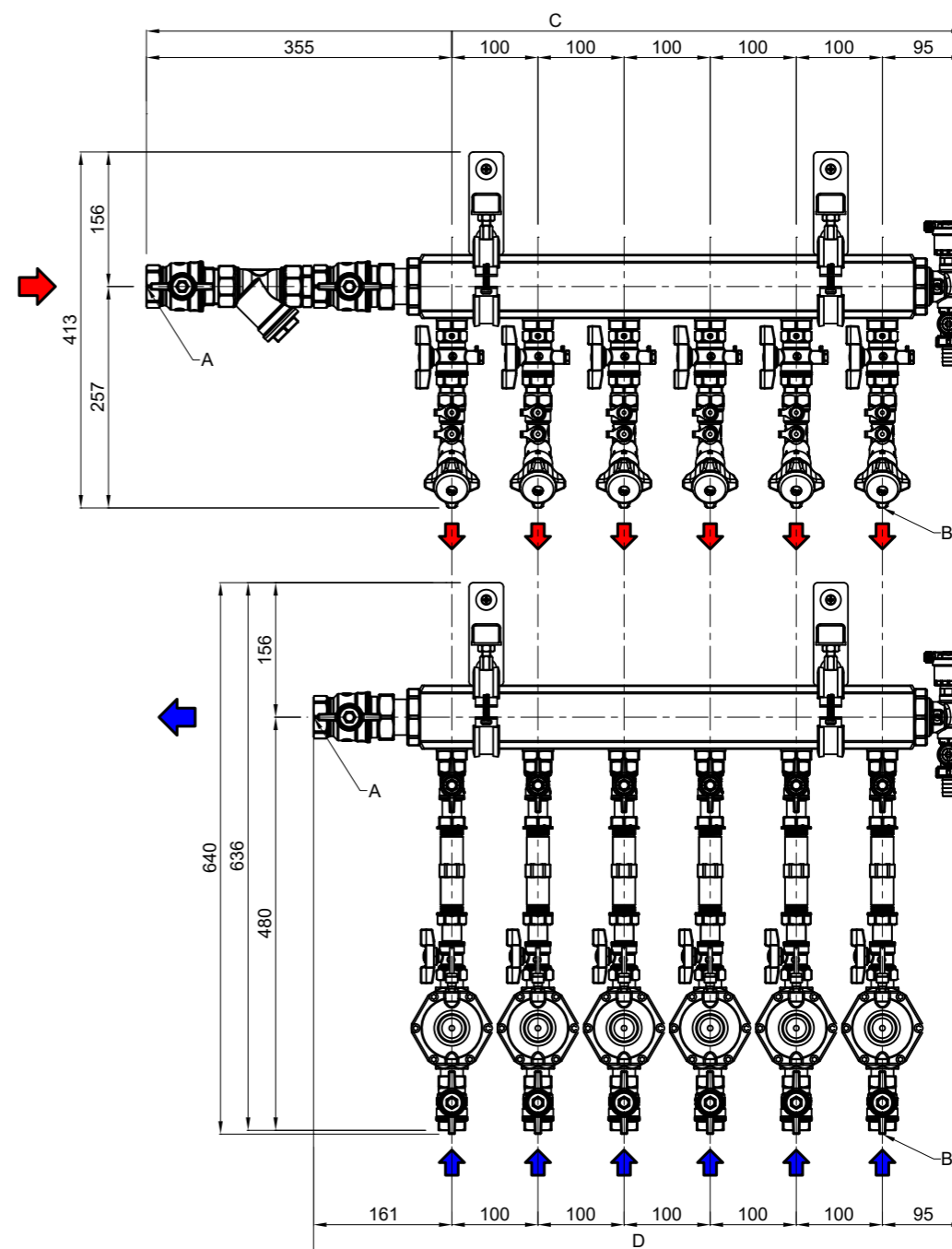

Типовые модели с размерами

Размер (A x B)	Кол-во отводов	Коллекторная планка DN50	C, мм	D, мм
1"1/4" x 3/4"	2	GE550Y172*	750	555
	3	GE550Y173*	750	555
	4	GE550Y174	750	555
	5	GE550Y175	850	655
	6	GE550Y176	950	755

*В коллекторных узлах GE550Y172, GE550Y173 на 2 и 3 отвода установлены коллекторные планки ДУ50 на 4 отвода. На дополнительных выходах установлены заглушки с герметичными прокладками.

Типовая схема применения коллекторного узла GE550-R3

1

Коллекторный узел этажный GE550-R3

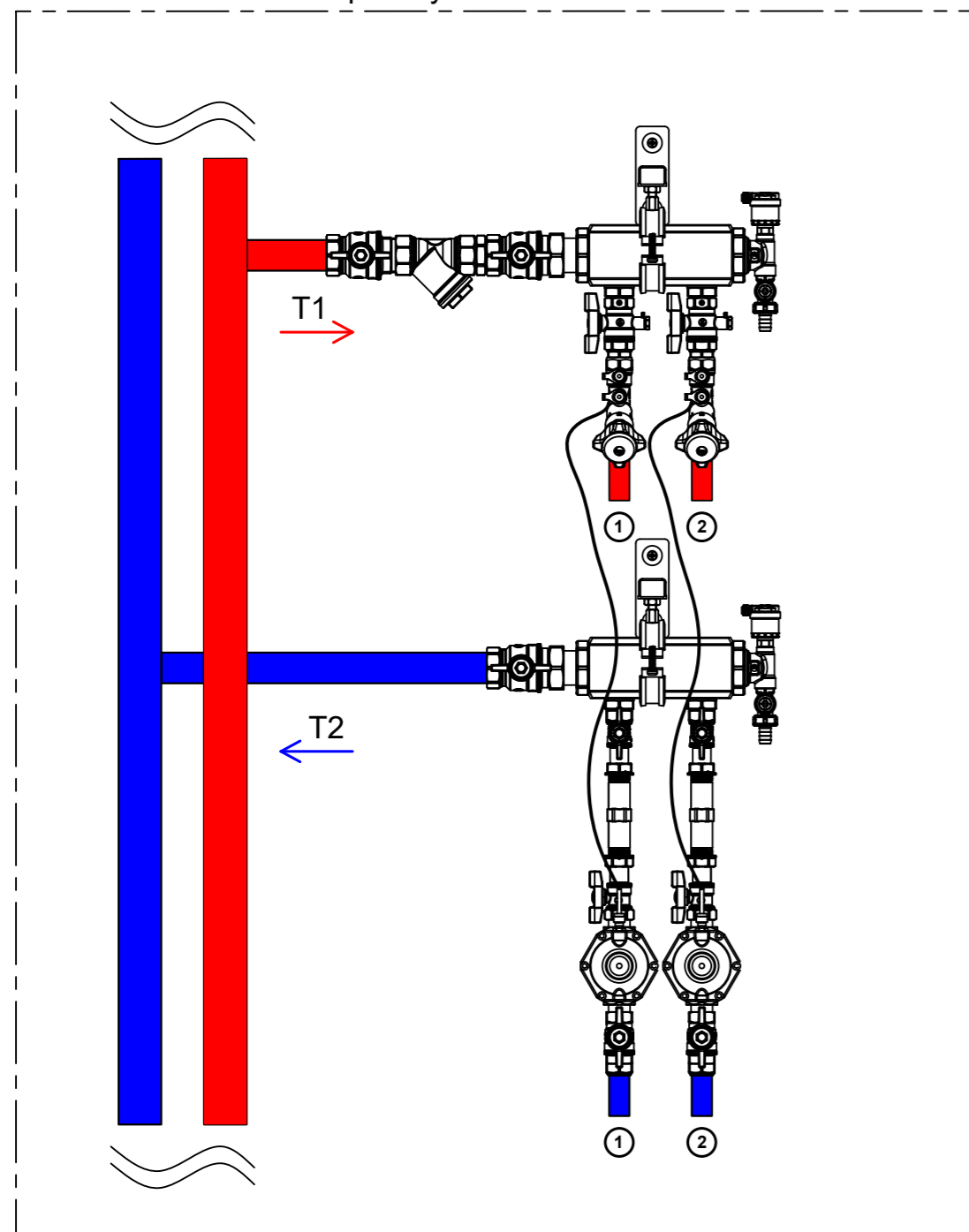

Техническое решение этажной коллекторной разводки системы отопления в многоквартирном доме. На каждом этаже к центральному стояку подключается коллекторный модуль этажный **GE550-R3** с индивидуальной гидравлической настройкой и индивидуальным учётом тепловой энергии.

Гидравлическая настройка и поддержание рабочих параметров системы отопления осуществляется индивидуально на каждом отводе балансировочным клапаном **R206B** и автоматическим регулятором перепада давления **R206C-1**.

Теплосчётчик **GE552** заказывается дополнительно.

Типовое решение поквартирной разводки №1

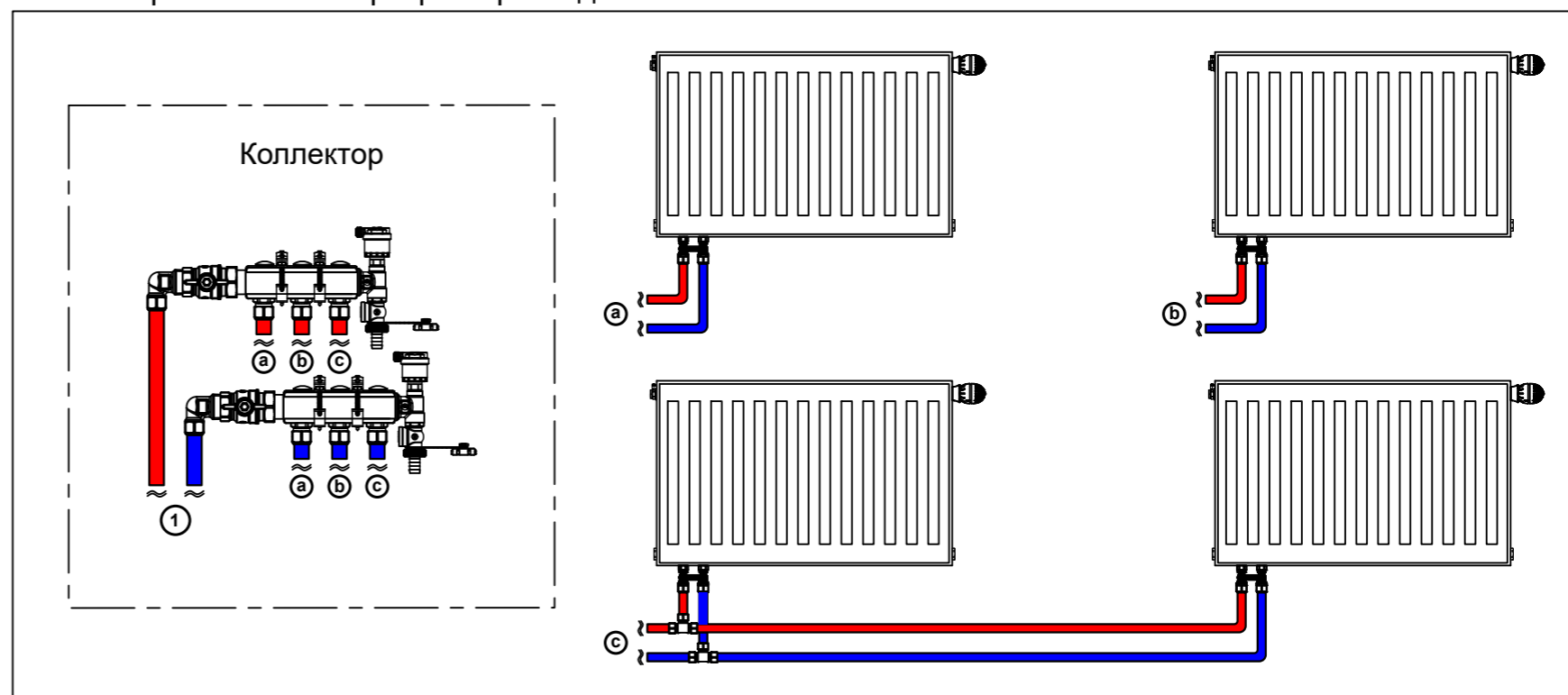

Типовое решение поквартирной разводки №2

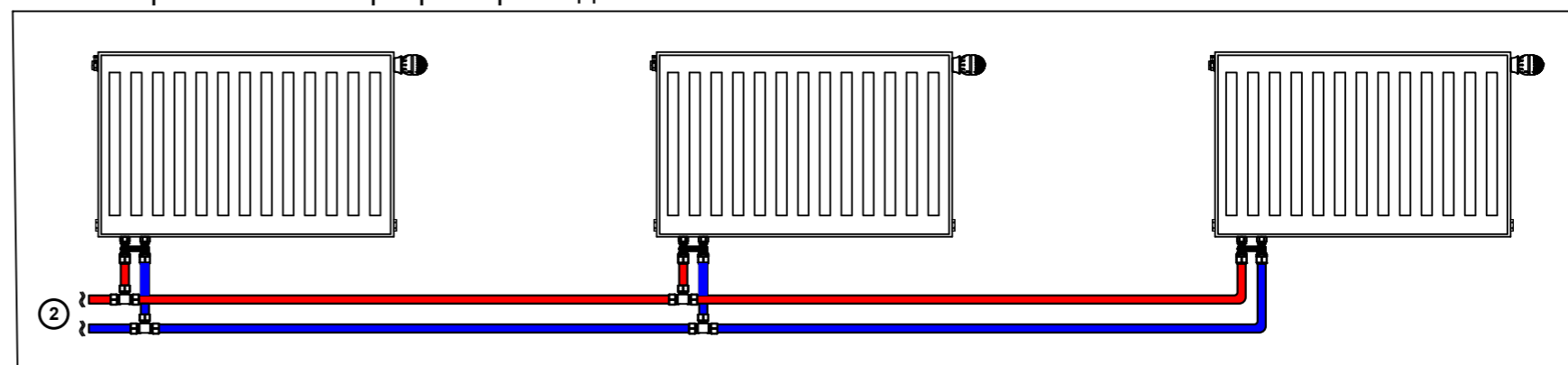

Каждая квартира подключается к отдельному отводу на этажном коллекторном узле **GE550-R3**.

Типовое решение поквартирной разводки №1.

На вводе в квартиру устанавливается компактный коллектор, к которому подключаются приборы отопления. Возможно как отдельное подключение каждого радиатора, так и магистральная разводка. При отсутствии запорно-регулирующей арматуры на радиаторах, это типовое решение позволяет произвести внутриквартирную балансировку приборов отопления и перекрытие потока теплоносителя в отдельные радиаторы, без отключения всей системы целиком.

Типовое решение поквартирной разводки №2.

От ввода в квартиру осуществляется магистральная разводка системы отопления. Для балансировки и отключения отопительных приборов необходима установка запорно-регулирующей арматуры на радиаторах.

Дополнительные опции для этажных коллекторных узлов GE550-R3

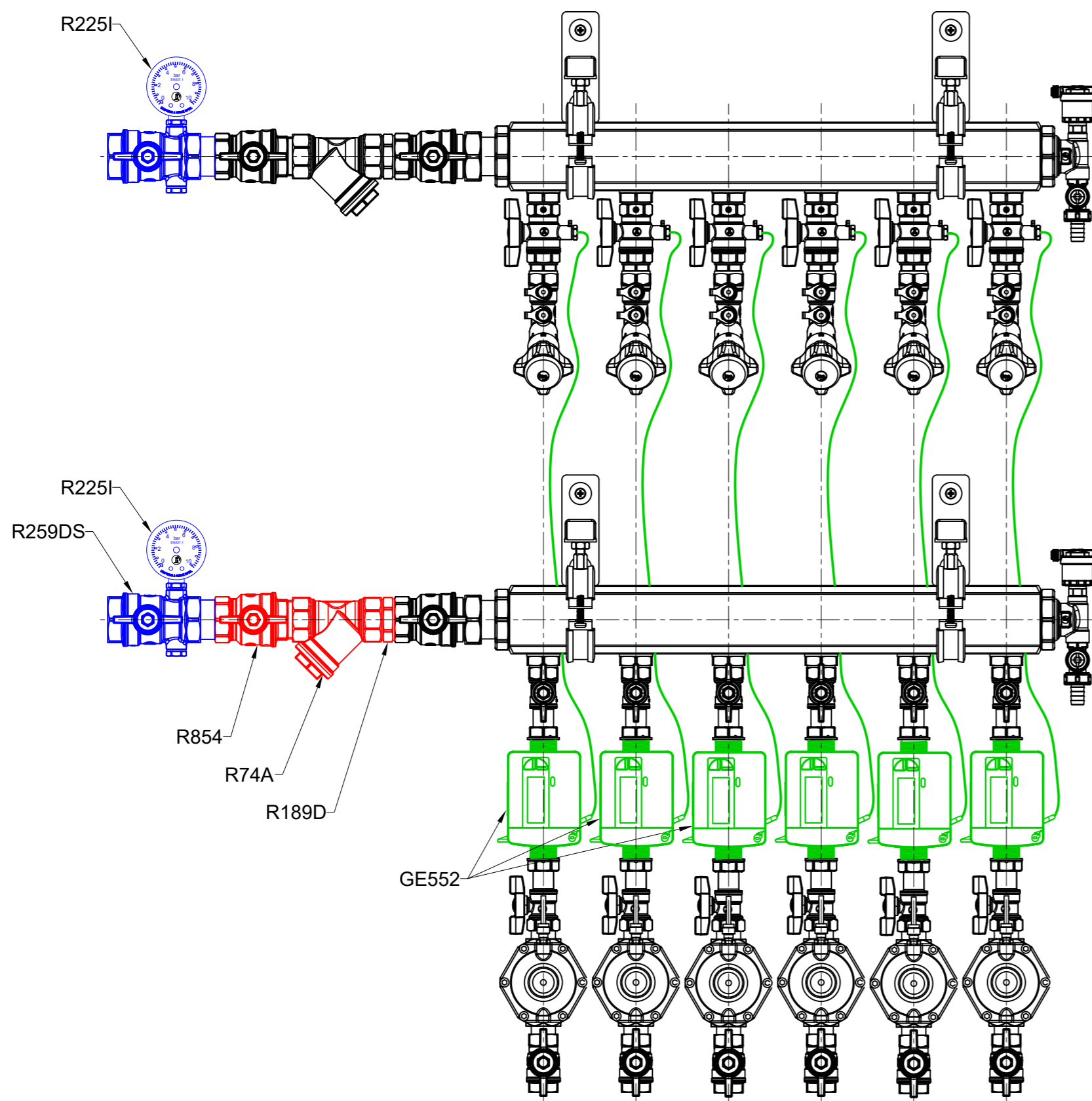

Дополнительные опции

Артикул	Наименование	Размер
Теплосчётчик		
GE552Y152	Номинальный расход $Q_{ном} = 0,6 \text{ м}^3/\text{ч}$	Ду15, подключение 3/4" НР
GE552Y153	Номинальный расход $Q_{ном} = 1,5 \text{ м}^3/\text{ч}$	Ду15, подключение 3/4" НР
Подключение трубы		
GX107	Прямой фитинг с наружной резьбой для системы GX	
R187M	Фитинги резьбовые для подсоединения полимерных и металлопластиковых труб	
RM107	Фитинги пресс для подсоединения полимерных и металлопластиковых труб	
Манометр на подающую и обратную линии		
R225I	Манометр с тыльным или радиальным подключением	3/8" 0-10 бар
R259SX009	Кран шаровый с отводом для подключения манометра	1"1/4
Дополнительный фильтр на обратную линию*		
R74AY006	Косой сетчатый фильтр, нехромированный	1"1/4
R189DY006	Ниппель с герметичной прокладкой	1"1/4
R854X026	Кран шаровый	1"1/4

* При установке дополнительного фильтра и манометра на обратную линию шаровый кран R854 не требуется

Коллекторный узел индивидуальный (квартирный) GE550-R1

Применяется для подключения к системе отопления отдельной квартиры, с возможностью индивидуального учёта тепла, гидравлической настройки контура квартиры при помощи балансировочной пары. Распределительный коллектор со встроенными отсечными/балансировочными клапанами обеспечивает индивидуальное подключение отопительных приборов или их групп, с возможностью регулирования расхода через каждый отопительный прибор и его полное отключение.

- Рабочее давление с пластиковой вставкой (без теплосчётчика) PN = 10 бар
- Рабочее давление с теплосчётчиком PN = 16 бар (или не более максимального для теплосчётчика)
- Температура подаваемого теплоносителя $T_{max}=110^{\circ}\text{C}$
- Температура обратного теплоносителя $T_{max}=90^{\circ}\text{C}$ (или не более максимальной для теплосчётчика)

Для осуществления учёта и хранения данных об использованной тепловой энергии предусмотрен прибор учёта или место (специальная вставка) для его установки. Прибор учёта (теплосчётчик) имеет расходомер с тепловычислителем, установленный на обратном трубопроводе на выходе из коллектора, и два температурных датчика, один из которых установлен в корпус расходомера, второй на подающей магистрали в запорном шаровом кране со штуцером.

Для соединения всех комплектующих между собой применены резьбовые ниппели и переходники.

Трубы для подключения приборов отопления могут быть различными - медными, полимерными или многослойными (металлополимерными). По согласованию с заказчиком модули могут быть укомплектованы адаптерами, переходниками для труб на производстве.

Коллекторные модули для индивидуального подключения располагают в местах, доступных для сервисного персонала как внутри, так и вне квартир в специальных коллекторных шкафах (поставляются дополнительно), желательно вблизи сантехнических шахт и трубопроводных стояков отопления. Крепление осуществляют на кронштейнах, входящих в комплект поставки.

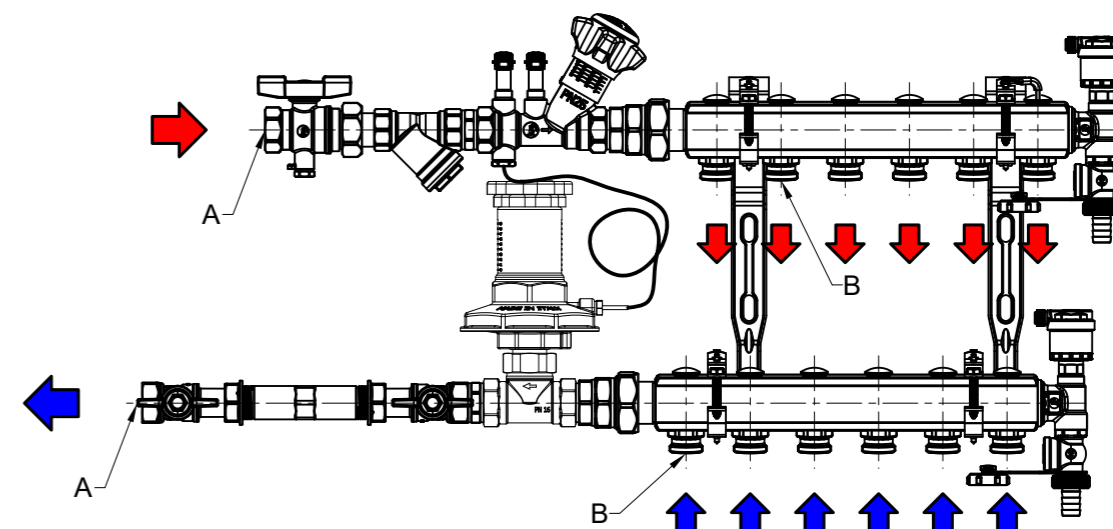

Типовые модели

Размер (A x B)	Кол-во отводов	Коллекторная планка DN25
3/4" x 18 мм	2	GE550Y192
	3	GE550Y193
	4	GE550Y194
	5	GE550Y195
	6	GE550Y196
	7	GE550Y197
	8	GE550Y198
	9	GE550Y199
	10	GE550Y200

Состав коллекторного узла

- Краны шаровые с отводом с накидной гайкой для счётчиков
- Фильтр сетчатый
- Клапан статический балансировочный со штуцерами для измерения разницы давления
- Клапан автоматический балансировочный регулятор дифференциального давления, в комплекте с импульсной трубкой
- Коллекторные планки с регулировочными и запорными клапанами, межосевое расстояние отводов 50 мм
- Кронштейны
- Конечные элементы коллектора, для воздухоудаления и слива/наполнения системы
- Кран шаровый со штуцером M10 для термодатчика прибора теплоучёта
- Краны шаровые с отводом с накидной гайкой для счётчиков
- Трубка промежуточная для замены прибора учёта
- Фитинги и переходники для соединения элементов коллекторного узла

Типовая схема применения квартирного коллекторного узлы GE550-R1

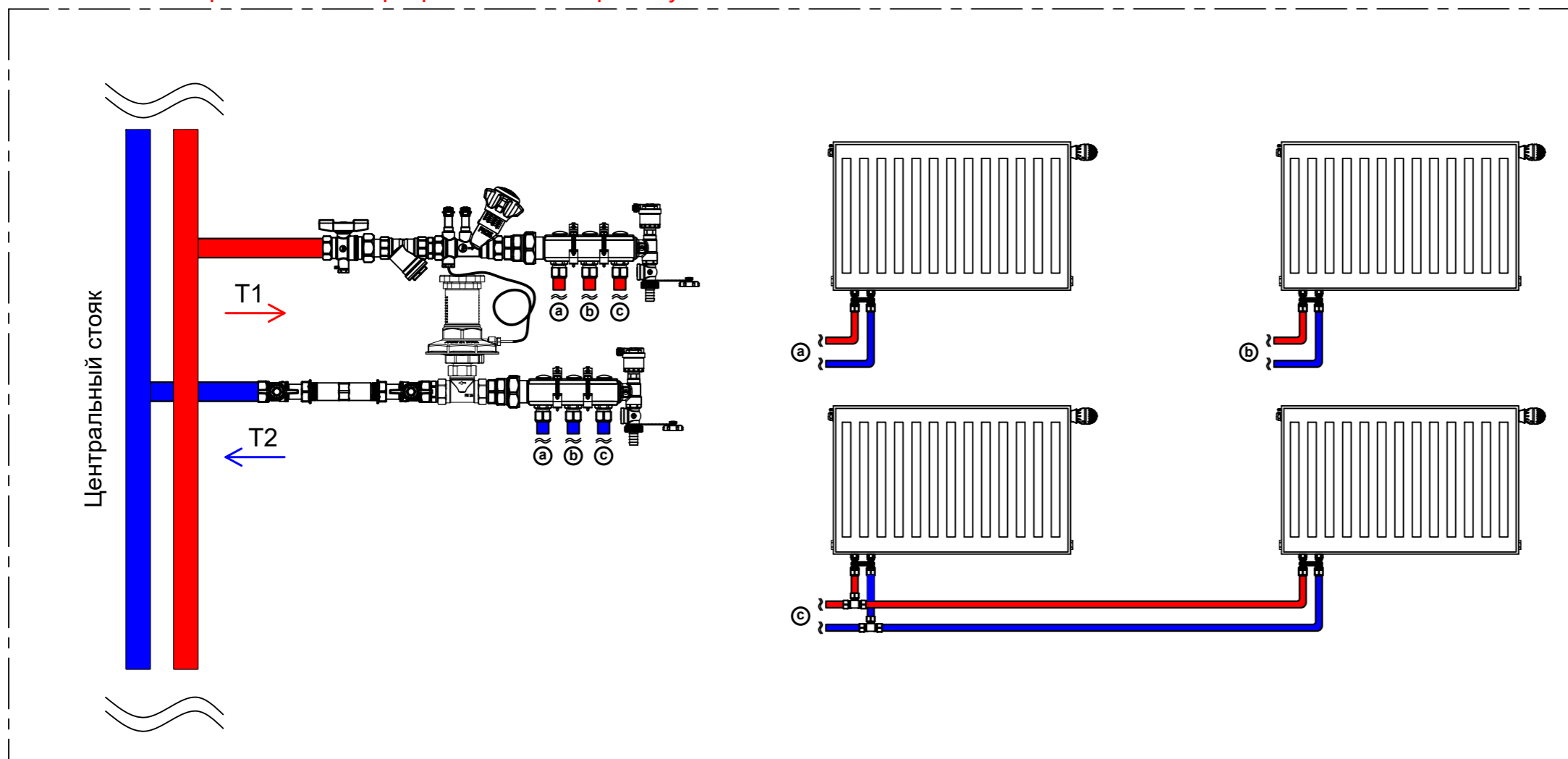

Техническое решение квартирной коллекторной разводки системы отопления в многоквартирном доме. Квартирный коллекторный модуль **GE550-R1** с индивидуальной гидравлической настройкой и индивидуальным учетом тепловой энергии подключается к центральному стояку или этажной гребенке.

Гидравлическая настройка и поддержание рабочих параметров системы отопления осуществляется индивидуально для каждой квартиры балансировочным клапаном **R206B** и автоматическим регулятором перепада давления **R206C-1**.

Теплосчётчик **GE552** заказывается дополнительно.

Размеры квартирного коллекторного узла GE550-R1

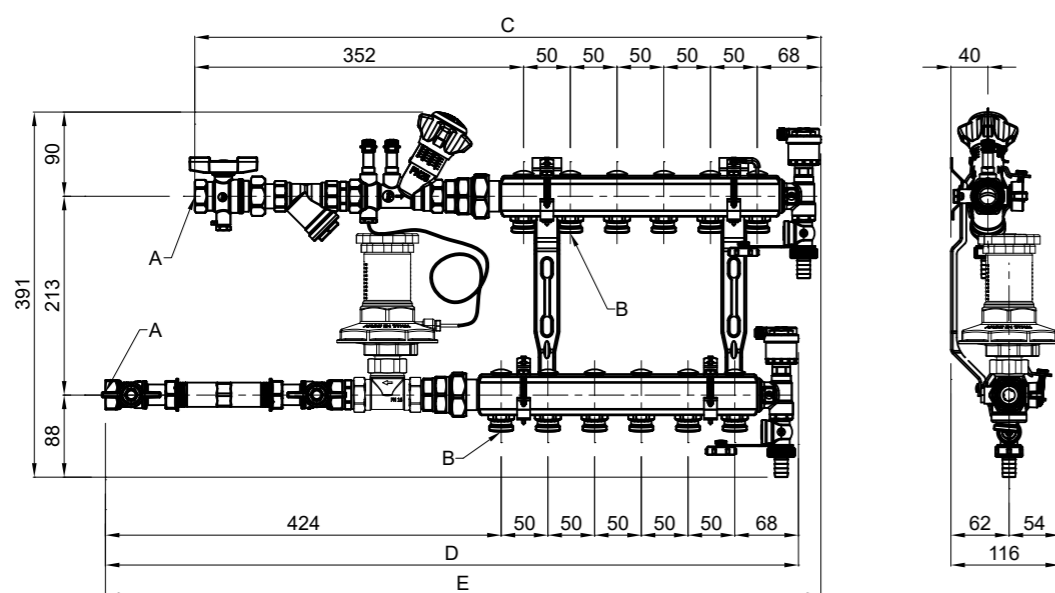

Типовые модели с размерами

Размер (А x В)	Кол-во отводов	Коллекторная планка DN25	С, мм	D, мм	E, мм
3/4" x 18 мм	2	GE550Y192	470	542	566
	3	GE550Y193	520	592	616
	4	GE550Y194	570	642	666
	5	GE550Y195	620	692	716
	6	GE550Y196	670	742	766
	7	GE550Y197	720	792	816
	8	GE550Y198	770	842	866
	9	GE550Y199	820	892	916
	10	GE550Y200	870	942	966

Дополнительные опции

Артикул	Наименование	Размер
Теплосчётчик		
GE552Y152	Номинальный расход $Q_{ном} = 0,6 \text{ м}^3/\text{ч}$	Ду15, подключение 3/4" НР
GE552Y153	Номинальный расход $Q_{ном} = 1,5 \text{ м}^3/\text{ч}$	Ду15, подключение 3/4" НР
Подключение трубы		
GX179Y033	Фитинг с накидной гайкой для системы GX	18 мм x 16 PEX
GX179Y034	Фитинг с накидной гайкой для системы GX	18 мм x 20 PEX
R179AM	Фитинги для подсоединения полимерных и металлопластиковых труб	
R178RY013	Переходник резьбовой	18 мм x 3/4" Евроконус НР
Коллекторный шкаф		
R500Y222	Шкаф коллекторный R500-2 для узлов на 2 отвода	600 x 650 x 85-130 мм
R500Y223	Шкаф коллекторный R500-2 для узлов на 3-6 отводов	800 x 650 x 85-130 мм
R500Y224	Шкаф коллекторный R500-2 для узлов на 7-8 отводов	1000 x 650 x 85-130 мм
R500Y225	Шкаф коллекторный R500-2 для узлов на 9-10 отводов	1200 x 650 x 85-130 мм
R588ZY001	Кронштейн для установки коллекторного узла в шкаф R500-2	

ВЕРТИКАЛЬНАЯ ОДНОТРУБНАЯ РАЗВОДКА СИСТЕМЫ ОТОПЛЕНИЯ

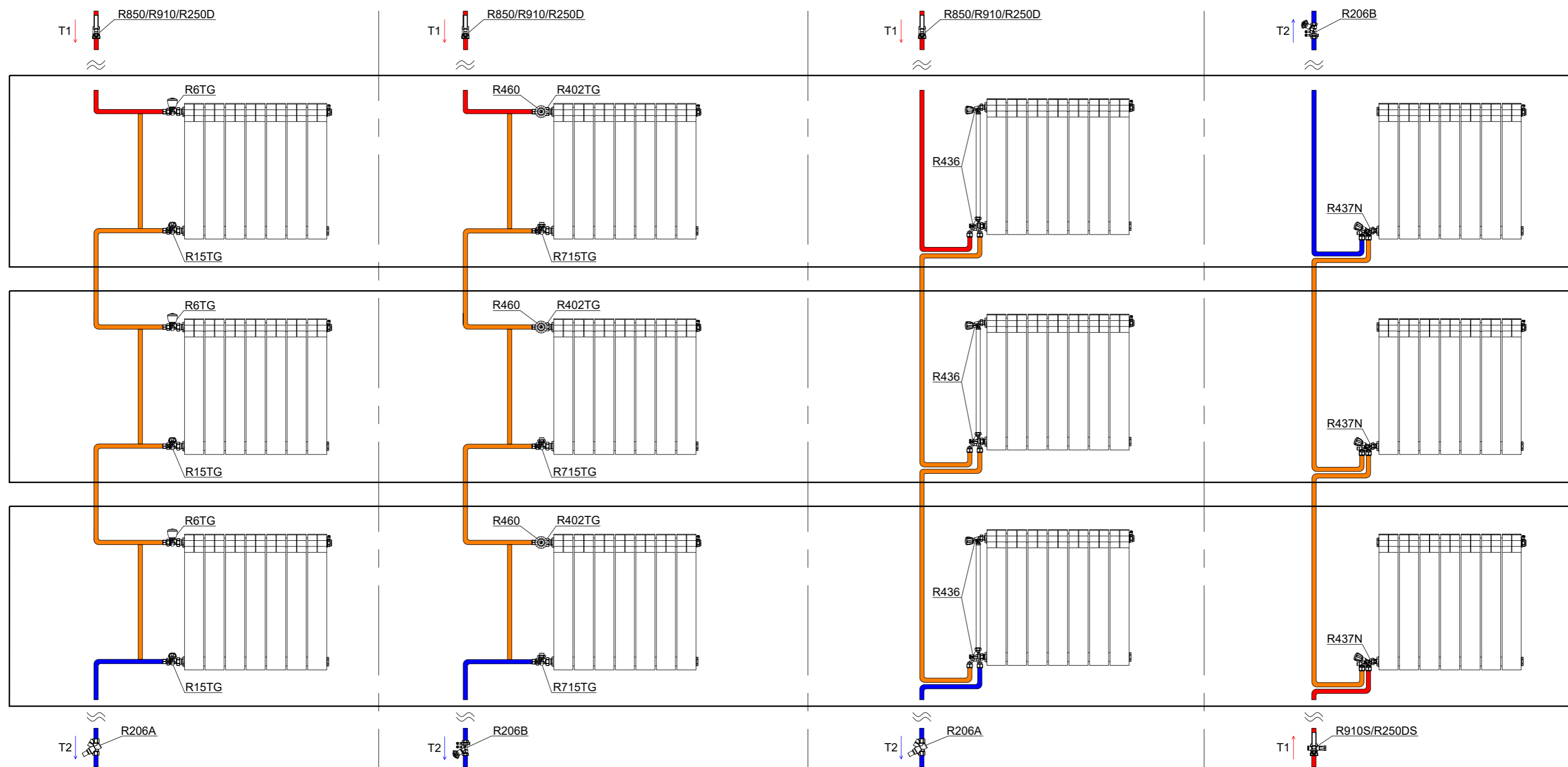

Автоматическое поддержание расхода динамическим балансировочным клапаном **R206A** и перекрытие подачи теплоносителя шаровым краном.

Боковое подключение радиаторов. Прямой ручной клапан **R6TG** и прямой отсечной клапан **R15TG**.

Ручное регулирование расхода статичным балансировочным клапаном **R206B** и перекрытие подачи теплоносителя шаровым краном.

Боковое подключение радиаторов. Прямой термостатический клапан **R402TG** с термостатической головкой **R460** и прямой отсечной клапан **R715TG**.

Автоматическое поддержание расхода динамическим балансировочным клапаном **R206A** и перекрытие подачи теплоносителя шаровым краном.

Нижнее подключение радиаторов. Микрометрический термостатический компактный узел для однотрубных систем со встроенным отсечным клапаном **R436**.

Ручное регулирование расхода статичным балансировочным клапаном **R206B** и перекрытие подачи теплоносителя шаровым краном.

Нижнее подключение радиаторов. Микрометрический термостатический компактный узел для однотрубных систем со встроенным отсечным клапаном **R437N**.

ВЕРТИКАЛЬНАЯ ДВУХТРУБНАЯ РАЗВОДКА СИСТЕМЫ ОТОПЛЕНИЯ

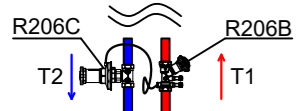
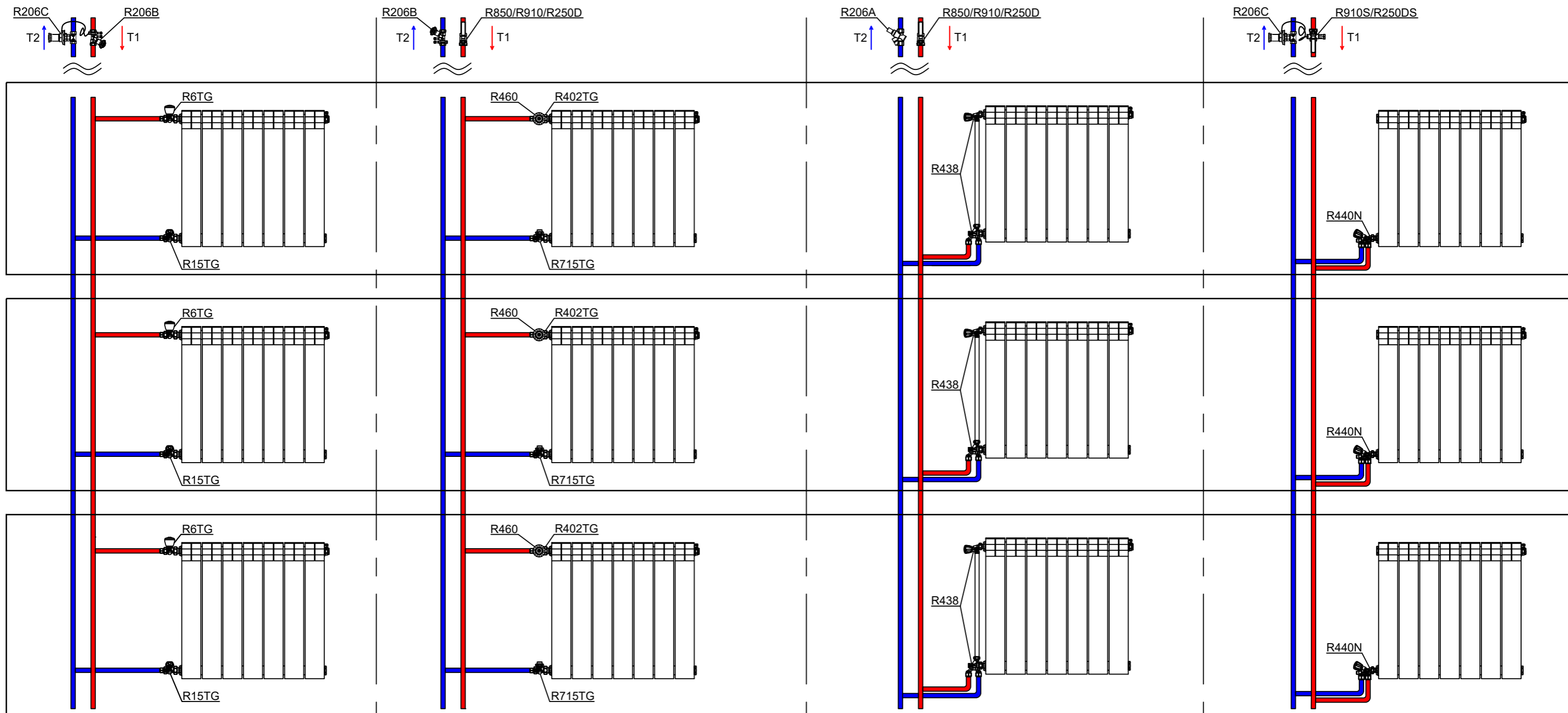

Ручное регулирование расхода статичным балансировочным клапаном **R206B** и автоматическое поддержание перепада давления регулятором перепада давления **R206C**.

Боковое подключение радиаторов. Прямой ручной клапан **R6TG** и прямой отсечной клапан **R15TG**.

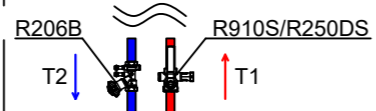

Ручное регулирование расхода статичным балансировочным клапаном **R206B** и перекрытие подачи теплоносителя шаровым краном.

Боковое подключение радиаторов. Прямой термостатический клапан **R402TG** с термостатической головкой **R460** и прямой отсечной клапан **R715TG**.

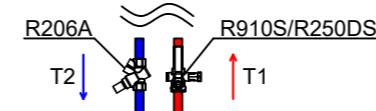

Автоматическое поддержание расхода динамическим балансировочным клапаном **R206A** и перекрытие подачи теплоносителя шаровым краном.

Нижнее подключение радиаторов. Микрометрический термостатический компактный узел для двухтрубных систем со встроенным отсечным клапаном **R438**.

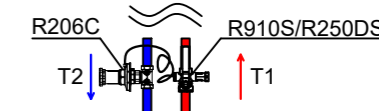

Автоматическое поддержание перепада давления регулятором перепада давления **R206C** и перекрытие подачи теплоносителя шаровым краном с отводом, для подключения импульсной трубки.

Нижнее подключение радиаторов. Микрометрический термостатический компактный узел для двухтрубных систем со встроенным отсечным клапаном **R440N**.

ГОРИЗОНТАЛЬНАЯ ОДНОТРУБНАЯ РАЗВОДКА СИСТЕМЫ ОТОПЛЕНИЯ

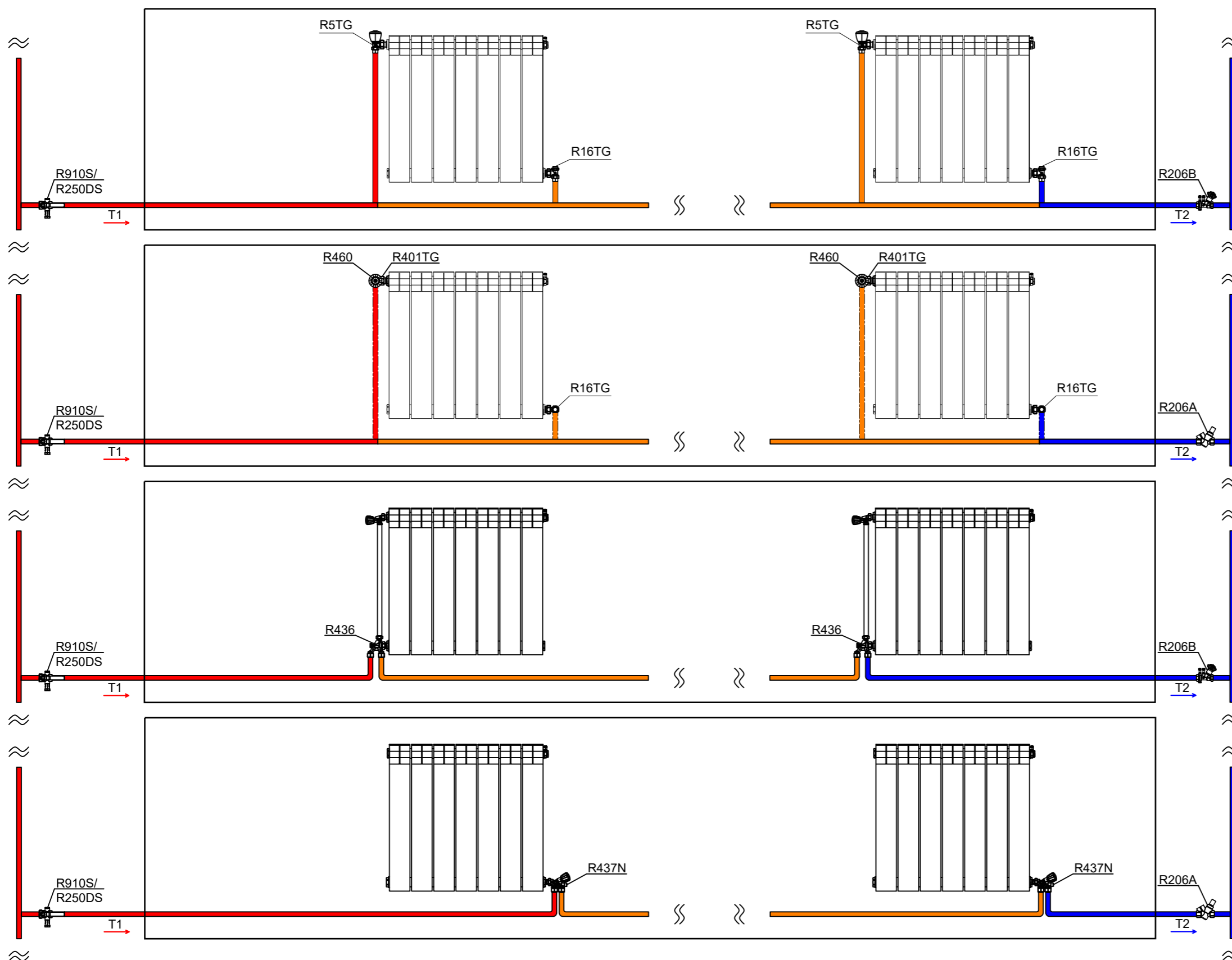

Ручное регулирование расхода статичным балансировочным клапаном **R206B** и перекрытие подачи теплоносителя шаровым краном.

Боковое подключение радиаторов. Угловой ручной клапан **R5TG** и угловой отсечной клапан **R16TG**.

Автоматическое поддержание расхода динамическим балансировочным клапаном **R206A** и перекрытие подачи теплоносителя шаровым краном.

Боковое подключение радиаторов из стены, труба в штробе. Угловой термостатический клапан **R401TG** с термостатической головкой **R460** и угловой отсечной клапан **R16TG**.

Ручное регулирование расхода статичным балансировочным клапаном **R206B** и перекрытие подачи теплоносителя шаровым краном.

Нижнее подключение радиаторов. Микрометрический термостатический компактный узел для однотрубных систем со встроенным отсечным клапаном **R436**.

Автоматическое поддержание расхода динамическим балансировочным клапаном **R206A** и перекрытие подачи теплоносителя шаровым краном.

Нижнее подключение радиаторов. Микрометрическая термостатическая группа для двухтрубных систем с угловым клапаном **R437N**.

ГОРИЗОНТАЛЬНАЯ ДВУХТРУБНАЯ РАЗВОДКА СИСТЕМЫ ОТОПЛЕНИЯ

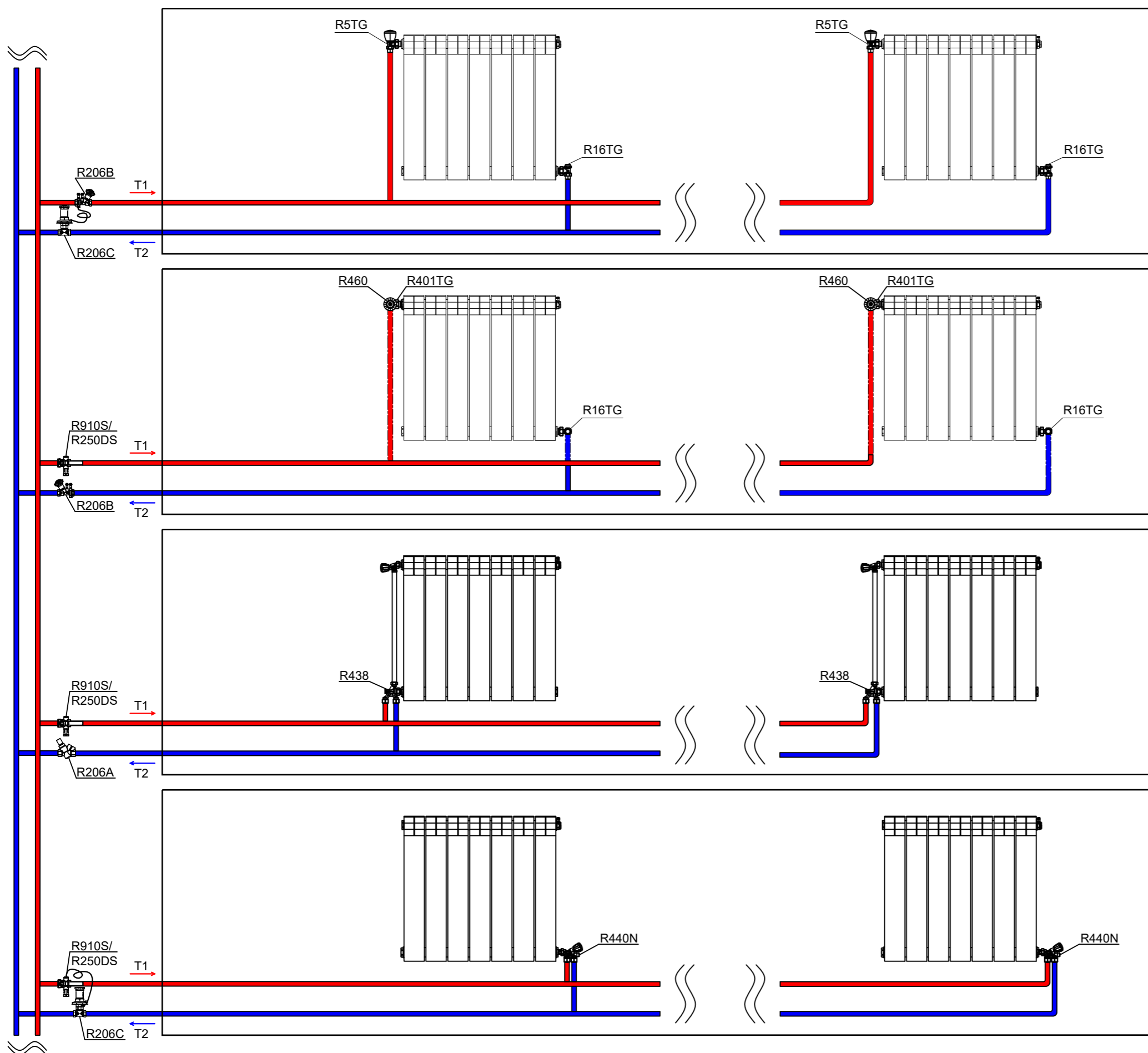

Ручное регулирование расхода статичным балансировочным клапаном **R206B** и автоматическое поддержание перепада давления регулятором перепада давления **R206C**.

Боковое подключение радиаторов. Угловой ручной клапан **R5TG** и угловой отсечной клапан **R16TG**.

Ручное регулирование расхода статичным балансировочным клапаном **R206B** и перекрытие подачи теплоносителя шаровым краном.

Боковое подключение радиаторов из стены, труба в штробе. Угловой термостатический клапан **R401TG** с термостатической головкой **R460** и угловой отсечной клапан **R16TG**.

Автоматическое поддержание расхода динамическим балансировочным клапаном **R206A** и перекрытие подачи теплоносителя шаровым краном.

Нижнее подключение радиаторов. Микрометрический термостатический компактный узел для двухтрубных систем со встроенным отсечным клапаном **R438**.

Автоматическое поддержание перепада давления регулятором перепада давления **R206C** и перекрытие подачи теплоносителя шаровым краном.

Нижнее подключение радиаторов. Микрометрическая термостатическая группа для двухтрубных систем с угловым клапаном **R440N**.

РУЧНОЕ РЕГУЛИРОВАНИЕ РАСХОДА ТЕПЛОНОСИТЕЛЯ И АВТОМАТИЧЕСКОЕ ПОДДЕРЖАНИЕ ПЕРЕПАДА ДАВЛЕНИЙ

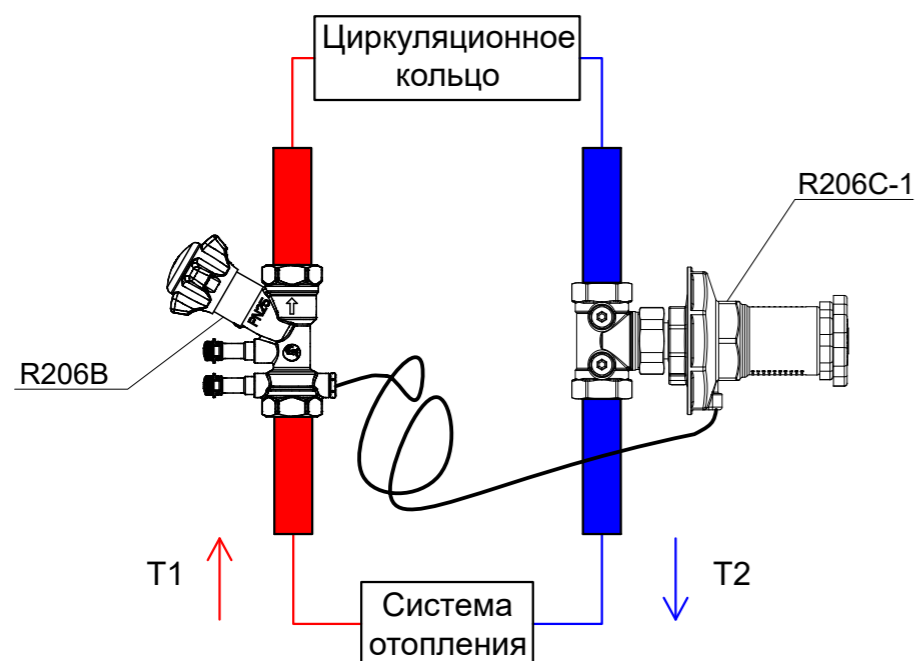

Самым распространенным решением гидравлической увязки циркуляционных колец в системе отопления многоэтажных зданий является балансировка с помощью статического клапана R206B для ручного регулирования расхода теплоносителя и автоматического регулятора перепада давлений R206C-1.

Область применения

- Балансировка стояков системы отопления;
- Балансировка поэтажных коллекторных узлов;
- Балансировка отдельных веток системы отопления.

Главные функции

- Плавная и точная регулировка расхода теплоносителя;
- Автоматическое поддержание постоянного заданного перепада давлений подающего и обратного трубопровода системы отопления в интервале от 5 до 60 кПа.

Статический балансировочный клапан R206B устанавливается на подающем трубопроводе, а регулятор перепада давлений R206C-1 на обратном трубопроводе. Клапаны соединяются импульсной трубкой между собой, которая идёт в комплекте с регулятором перепада давлений R206C-1.

Клапан R206B позволяет полностью перекрывать поток теплоносителя, для дренажа рекомендуется дополнительная установка шарового крана.

Клапан R206C-1 не позволяет полностью перекрыть поток теплоносителя, рекомендуется дополнительная установка шарового крана для перекрытия и дренажа участка системы отопления.

РУЧНОЕ РЕГУЛИРОВАНИЕ РАСХОДА ТЕПЛОНОСИТЕЛЯ

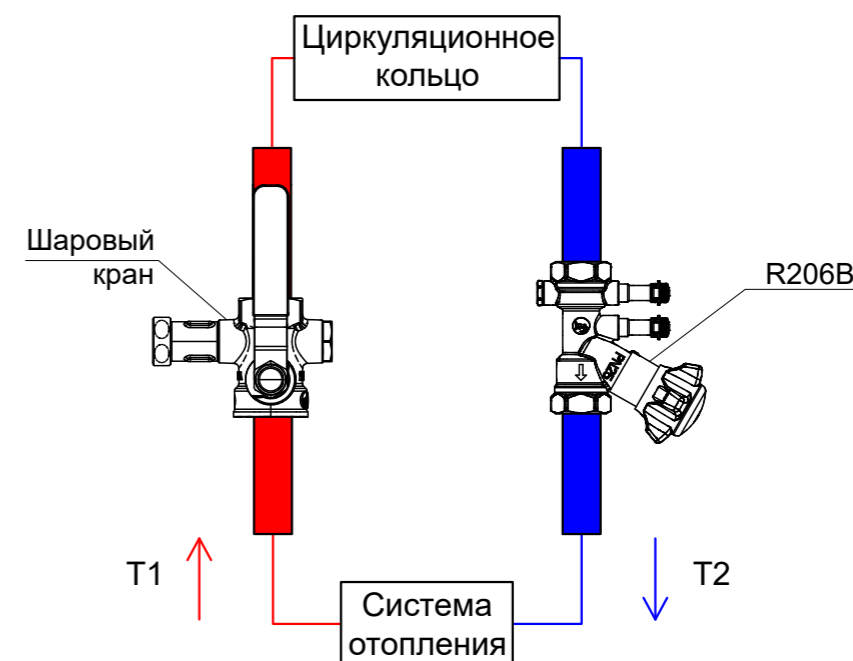

Для гидравлической увязки малого числа циркуляционных колец может быть достаточно установка статического балансировочного клапана R206B.

Область применения

- Балансировка стояков системы отопления;
- Балансировка поэтажных коллекторных узлов;
- Балансировка отдельных веток системы отопления.

Главные функции

- Плавная и точная регулировка расхода теплоносителя;

Статический балансировочный клапан R206B устанавливается на обратном трубопроводе, рекомендуется устанавливать шаровый кран для дренажа и слива теплоносителя на подающем трубопроводе.

Клапан R206B позволяет полностью перекрывать поток теплоносителя, для дренажа рекомендуется дополнительная установка шарового крана.

АВТОМАТИЧЕСКОЕ ПОДДЕРЖАНИЕ ПЕРЕПАДА ДАВЛЕНИЙ

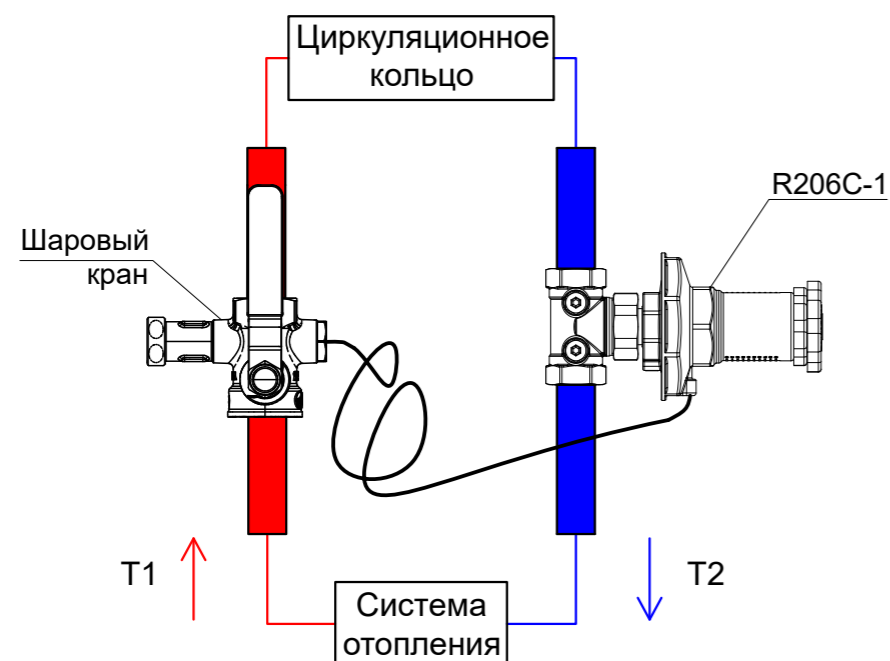

Для поддержания постоянного заданного перепада давлений в циркуляционном кольце следует использовать регулятор перепада давлений R206C-1.

Область применения

- Балансировка стояков системы отопления;
- Балансировка поэтажных коллекторных узлов;
- Балансировка отдельных веток системы отопления.

Главные функции

- Автоматическое поддержание постоянного заданного перепада давлений подающего и обратного трубопровода системы отопления в интервале от 5 до 60 кПа.

Регулятор перепада давлений R206C-1 следует устанавливать на обратном трубопроводе, на подающем трубопроводе устанавливается шаровый кран с отводами. Арматура соединяется импульсной трубкой между собой, которая идёт в комплекте с регулятором перепада давлений R206C-1.

Клапан R206C-1 не позволяет полностью перекрыть поток теплоносителя, рекомендуется дополнительная установка шарового крана для перекрытия и дренажа участка системы отопления.

АВТОМАТИЧЕСКОЕ ПОДДЕРЖАНИЕ РАСХОДА ТЕПЛОНОСИТЕЛЯ

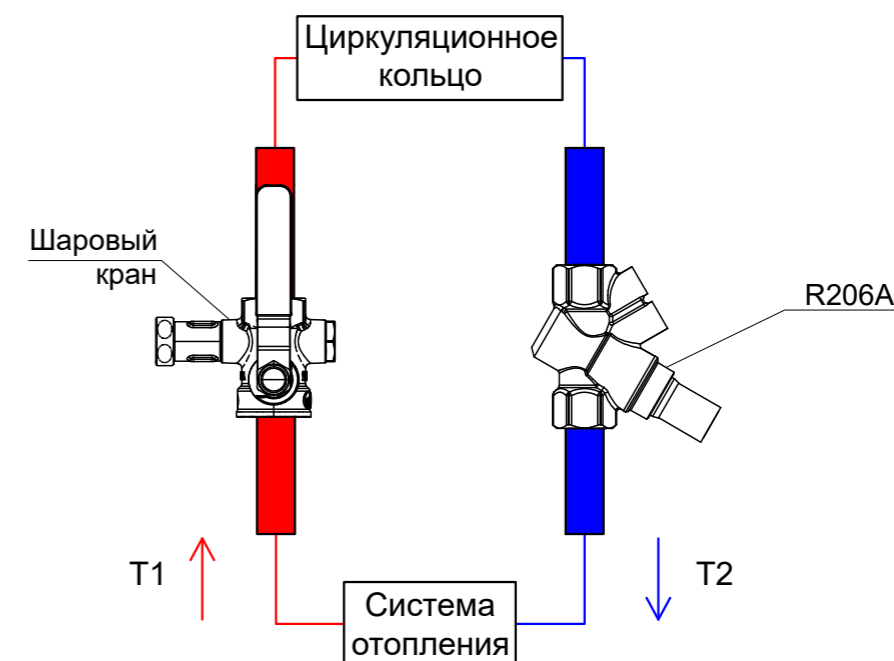

Самым распространенным решением гидравлической увязки циркуляционных колец в однотрубной системе отопления многоэтажных зданий является балансировка с помощью динамического клапана R206A для поддержания величины объемного расхода теплоносителя.

Область применения

- Балансировка однотрубных стояков системы отопления (лестничные клетки);
- Балансировка поэтажных коллекторных узлов;
- Балансировка отдельных веток системы отопления.

Главные функции

- Поддержание величины объемного расхода теплоносителя в соответствии с предварительной настройкой.

Динамический клапан R206A устанавливается на обратном трубопроводе. На подающем трубопроводе рекомендуется устанавливать шаровый кран для перекрытия и дренажа теплоносителя.

Клапан R206A не позволяет полностью перекрыть поток теплоносителя, рекомендуется дополнительная установка шарового крана для перекрытия и дренажа участка системы отопления.

КЛАПАНЫ БАЛАНСИРОВОЧНЫЕ

Балансировка крайне важна для правильного функционирования систем тепло и водоснабжения, и достижения энергосбережения, т.к. современные системы могут иметь сеть трубопроводов с большим количеством контуров различных длин, диаметров и гидравлических сопротивлений. При проектировании устанавливаются расчётные значения расходов, необходимых для создания одинаковых условий циркуляции в контурах трубопроводов. Для реализации этого на практике применяют регулируемую арматуру, позволяющую плавно изменять сопротивление потока жидкости и тем самым регулировать расход и перепад давлений в трубопроводе. Регулирование может осуществляться в ручном или автоматическом режиме.

В ассортименте компании Giacomini для ручного регулирования расхода предназначен клапан статический балансировочный R206B (стандартная и компактная версия R206B-1), для регулирования и автоматического поддержания постоянного расхода предназначены клапан динамический балансировочный R206A и комбинированный динамический балансировочный клапан R206AM, для регулирования автоматического поддержания постоянного перепада давлений предназначен регулятор перепада давлений R206C-1.

R206B. Клапан статический балансировочный

Для ручной регулировки расхода необходимо использовать статический балансировочный клапан R206B. Он позволяет производить плавную и точную регулировку расхода. Клапан R206B имеет измеритель расхода с калиброванным отверстием (работающий по принципу Вентури) с фиксированным значением коэффициента пропускной способности K_v . При помощи имеющихся в конструкции или опциональных штуцеров, используя дифференциальный манометр, можно измерить реальный фактический расход через клапан. В корпусе клапана предусмотрен отвод для слива или подключения импульсной трубки (резьба внутренняя ISO 228 - G 1/4").

Клапан R206B оборудован устройством механической памяти степени открытия (предварительной настройки). Данный механизм ограничивает ход рукоятки клапана при помощи блокирующего винта.

Технические характеристики

- Максимальная рабочая температура: 110°C (по заказу доступны другие версии)
- Максимальное рабочее давление: 25 бар

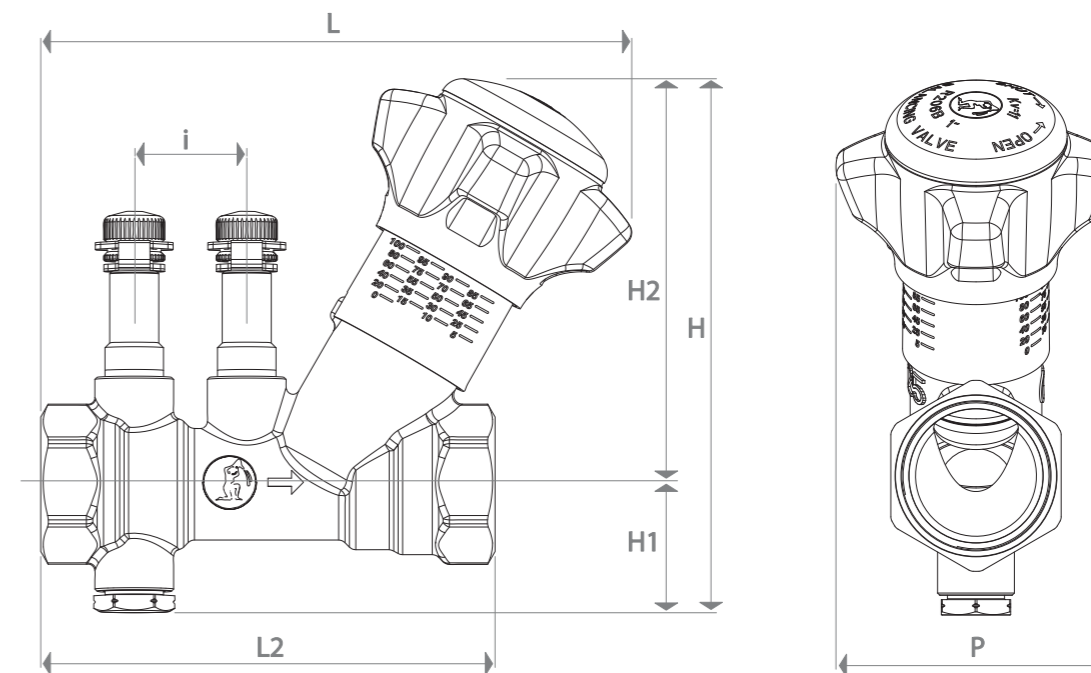
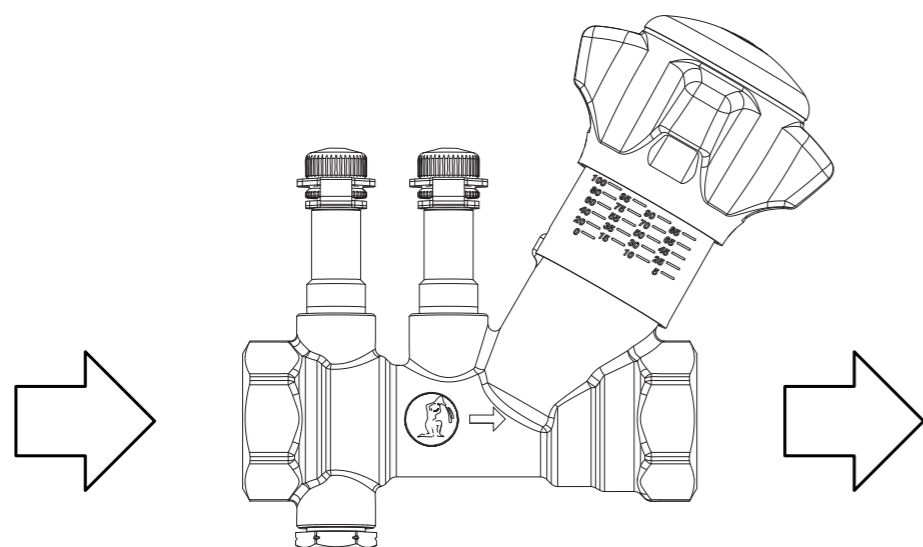

Размеры и пропускная способность балансировочного статического клапана R206B

со штуцерами, со сливом	без штуцеров, со сливом	Размер	K_v s	L, мм	L2, мм	H1, мм	H2, мм	H, мм	i, мм	P, мм
R206BY003	R206BY013	1/2"	2,70	131	95	25	94	119	25	64
R206BY004	R206BY014	3/4"	5,50	131	101	28	90	118	25	64
R206BY005	R206BY015	1"	7,00	131	110	32	90	122	25	64
R206BY006	R206BY016	1"1/4	9,50	137	120	35	94	129	25	64
R206BY007	R206BY017	1"1/2	18,50	163	140	39	127	166	25	64
R206BY008	R206BY018	2"	25,50	169	154	45	127	172	25	70

Аксессуары

- P206Y001: штуцеры для датчиков давления набор для определения расхода через измерение перепада давления, соединение 1/4" M
- R225EY001: дифференциальный манометр

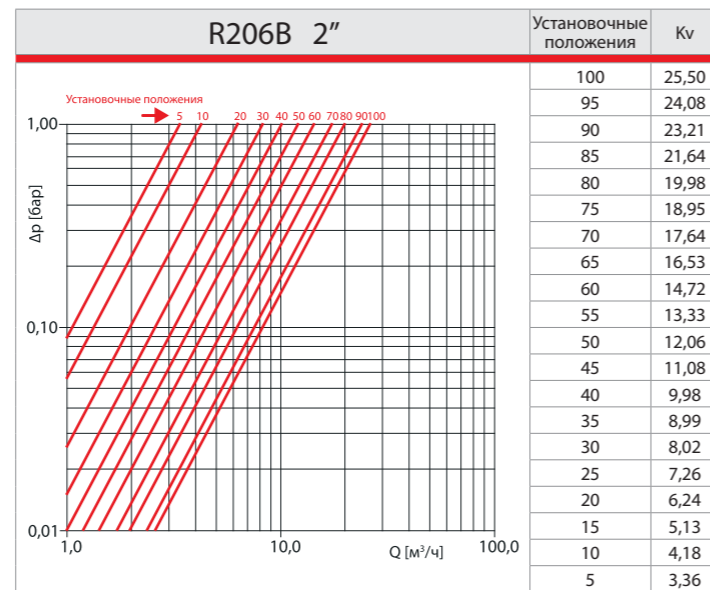
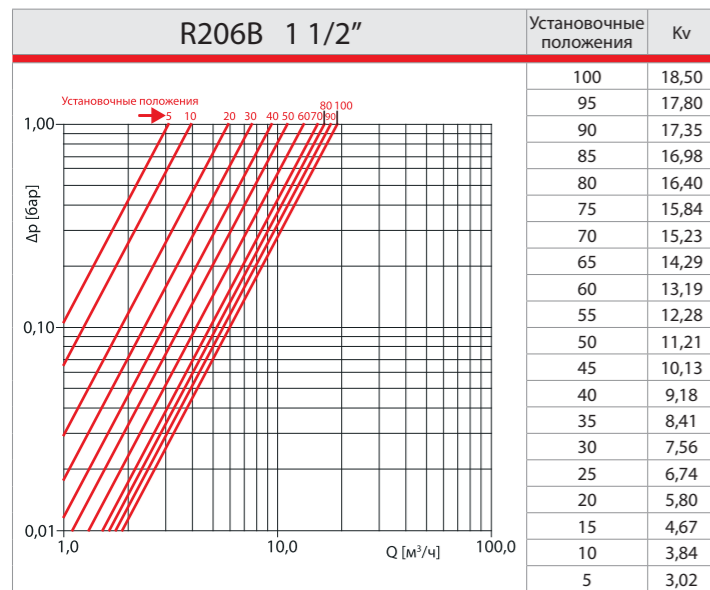
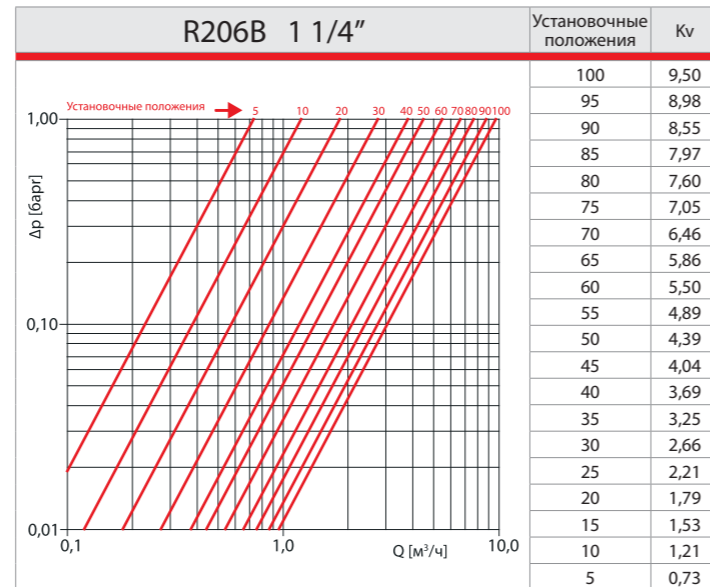
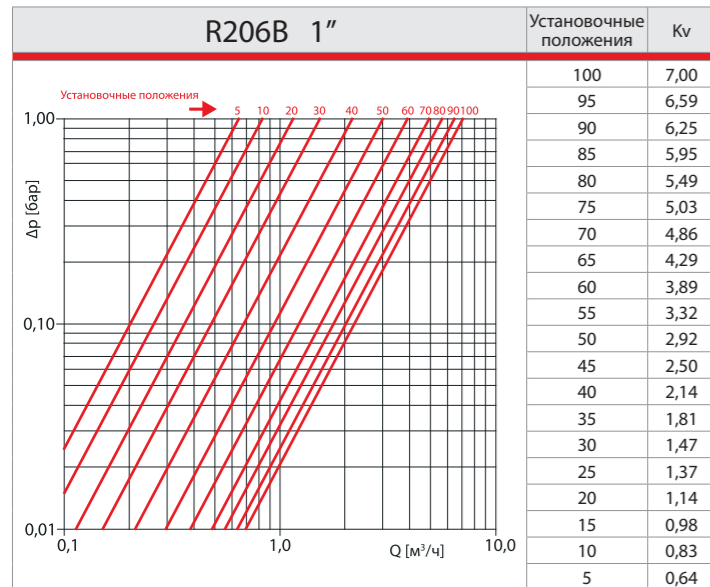
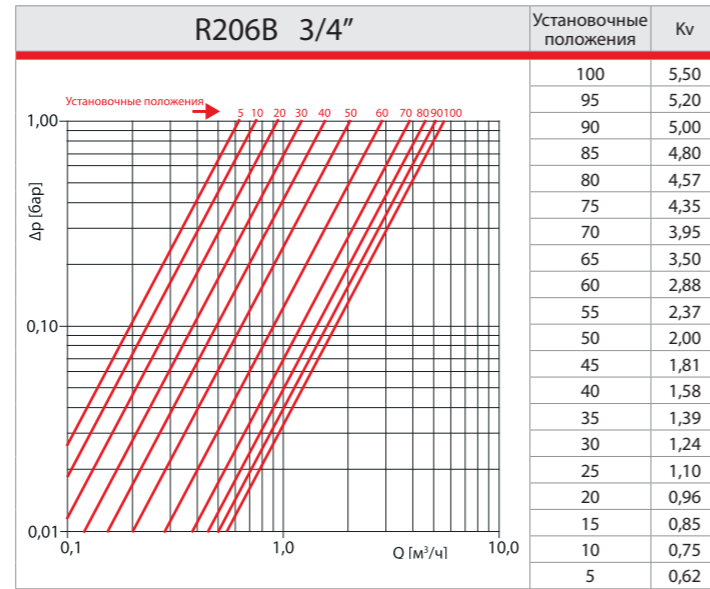
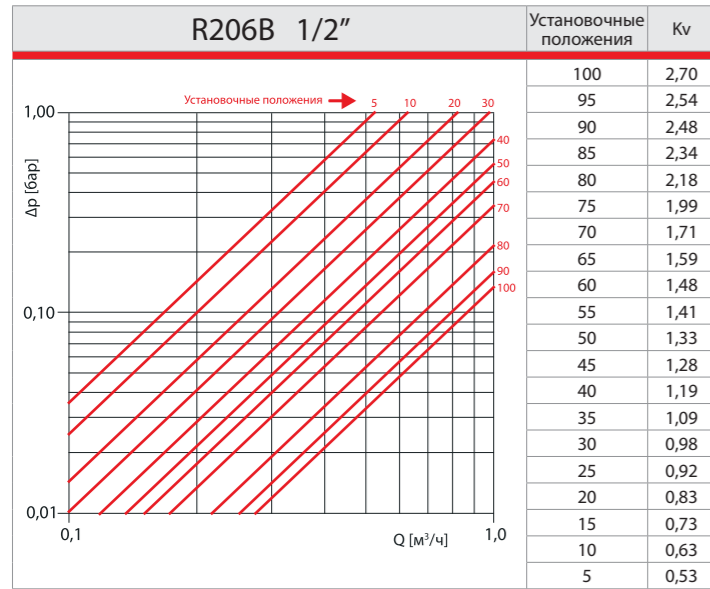

R206B-1. Компактный клапан статический балансировочный

Клапан статический балансировочный предназначен для регулирования расхода жидкости и полного перекрытия потока). Регулирование осуществляется в ручном режиме, используя шкалу и маховик настройки. Клапан имеет штуцер для подключения импульсной (резьба внутренняя ISO 228 - G 1/4") трубки или для дренажа. Клапан **R206B-1** оборудован устройством механической памяти степени открытия (предварительной настройки). Данный механизм ограничивает ход рукоятки клапана при помощи блокирующего винта.

Технические характеристики

- Максимальная рабочая температура: 110°C
- Максимальное рабочее давление: 25 бар

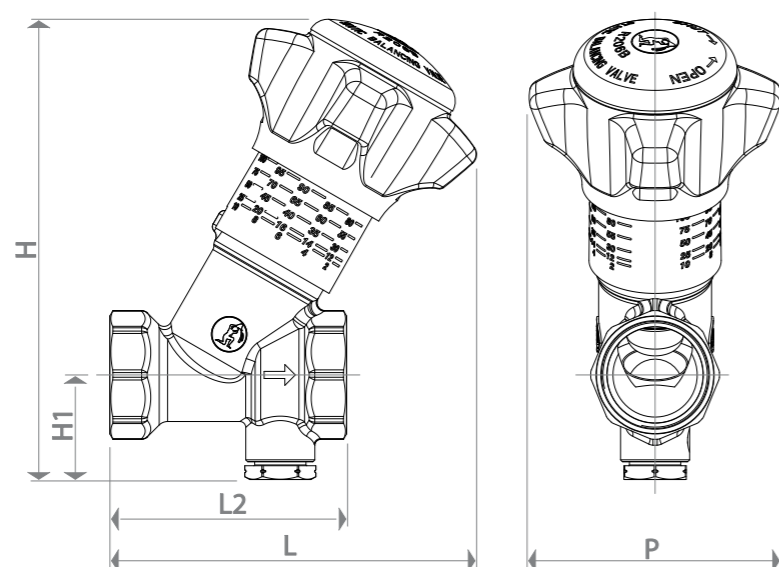
Размеры и пропускная способность компактного балансировочного статического клапана R206B-1

Артикул	Размер	Kvs	L, мм	L2, мм	H, мм	H1, мм	P, мм
R206BY113	1/2"	2,10	93	54	117	24	64
R206BY114	3/4"	4,40	93	60	117	27	64
R206BY115	1"	6,25	97	68	120	30	64

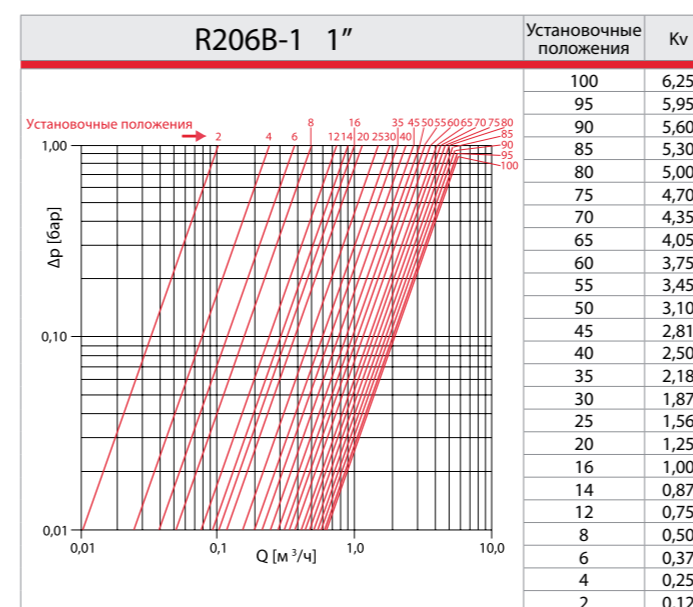
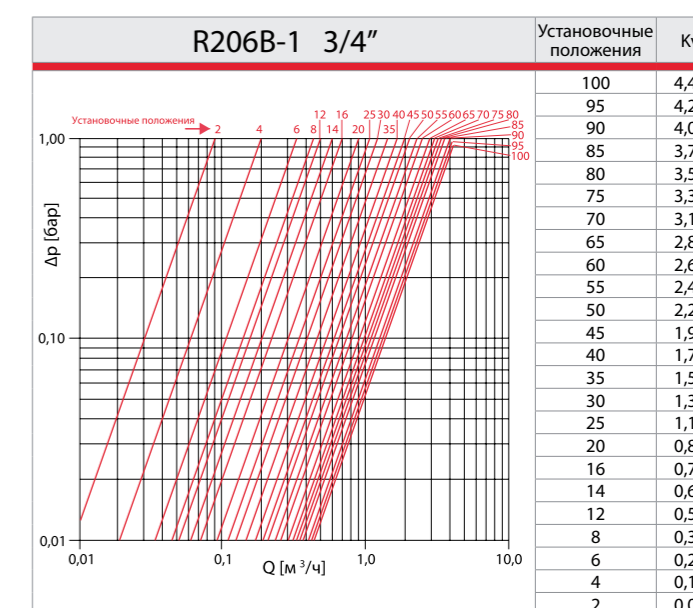
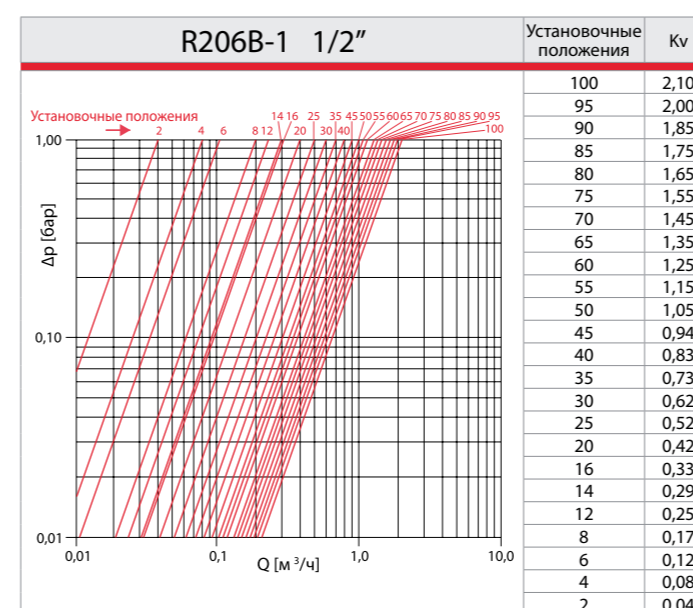

R206BF. Фланцевый статический балансировочный клапан

Клапан статический балансировочный предназначен для регулирования расхода жидкости и полного перекрытия потока. Регулирование осуществляется в ручном режиме, используя шкалу и маховик настройки.

Технические характеристики

- Максимальная рабочая температура: 120°C
- Максимальное рабочее давление: 16 бар

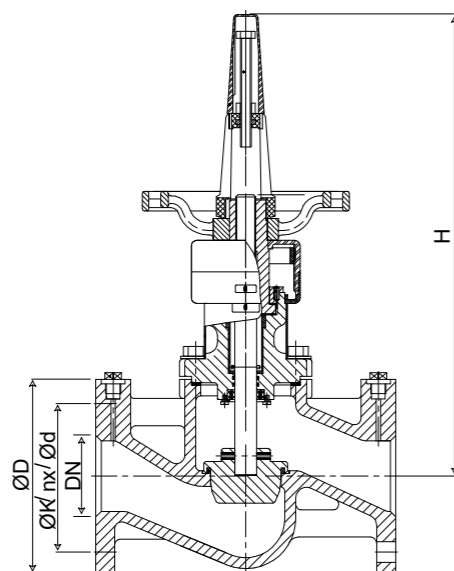
Размеры и пропускная способность фланцевого балансировочного статического клапана R206BF

Артикул	Размер	Kvs	L, мм	H, мм	ØD, мм	ØK, мм	n x Ød, мм
R206BY205	DN50	48,5	230	280	160	125	4 x 18
R206BY206	DN65	74,4	290	365	185	145	4 x 18
R206BY208	DN80	111	310	395	200	160	8 x 18
R206BY210	DN100	165	350	430	220	180	8 x 18
R206BY212	DN125	242	400	495	250	210	8 x 18
R206BY215	DN150	372	480	530	285	240	8 x 22
R206BY220	DN200	704	600	665	340	295	8 x 22
R206BY225	DN250	812	730	600	405	355	12 x 22
R206BY300	DN300	1380	850	685	460	410	12 x 26

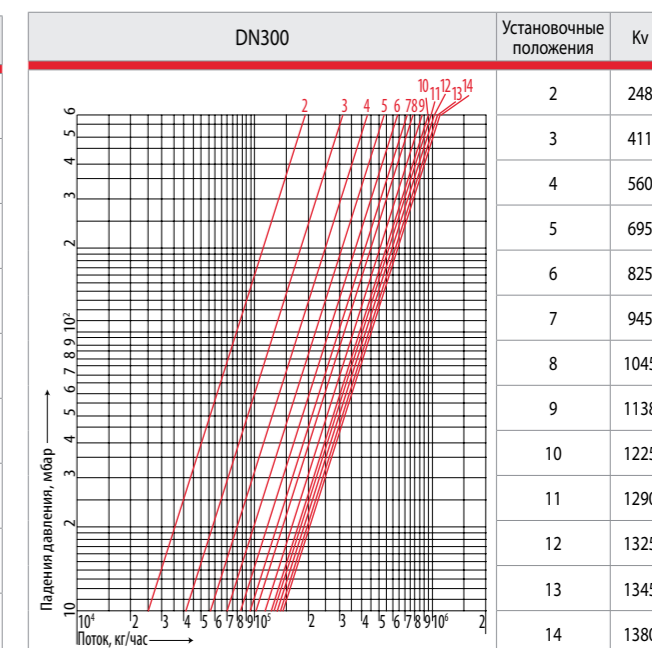
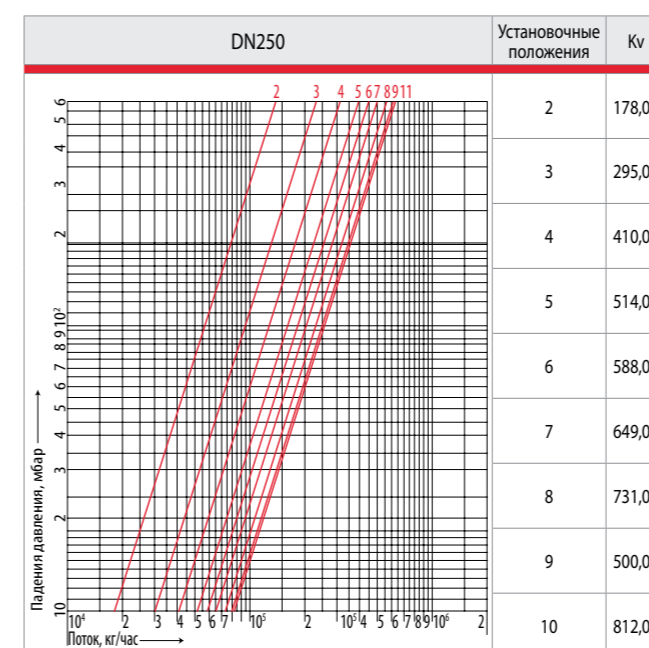
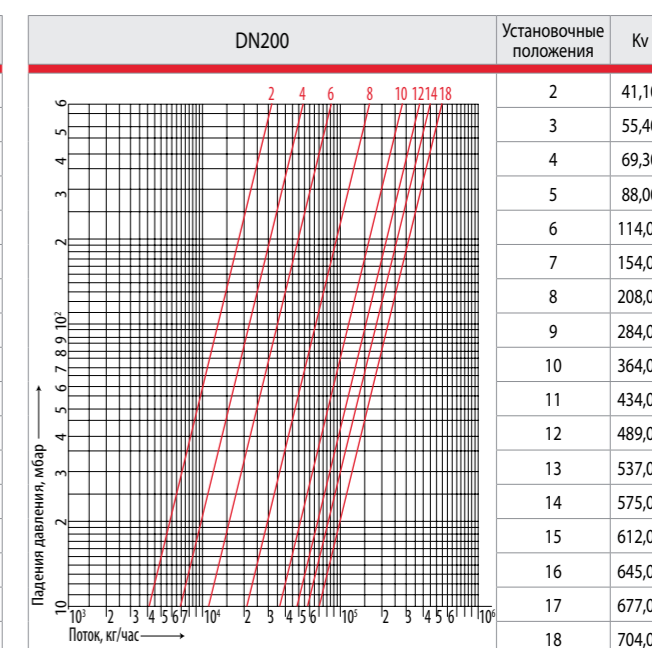
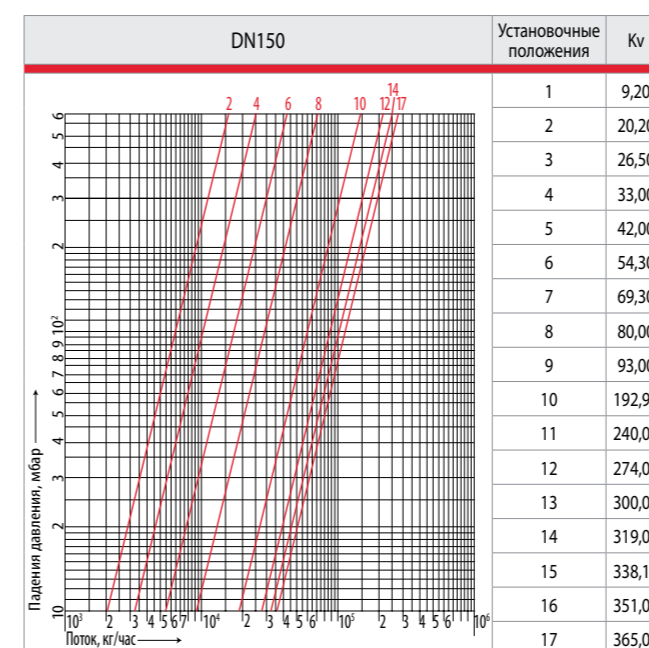
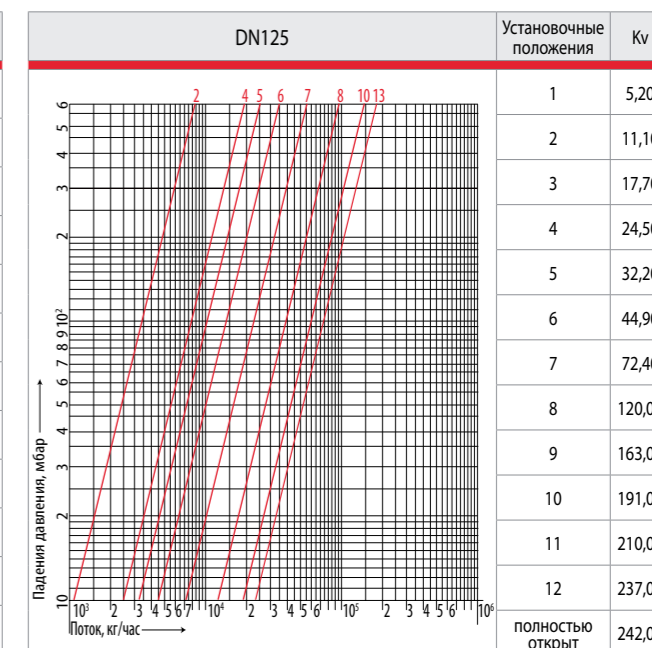
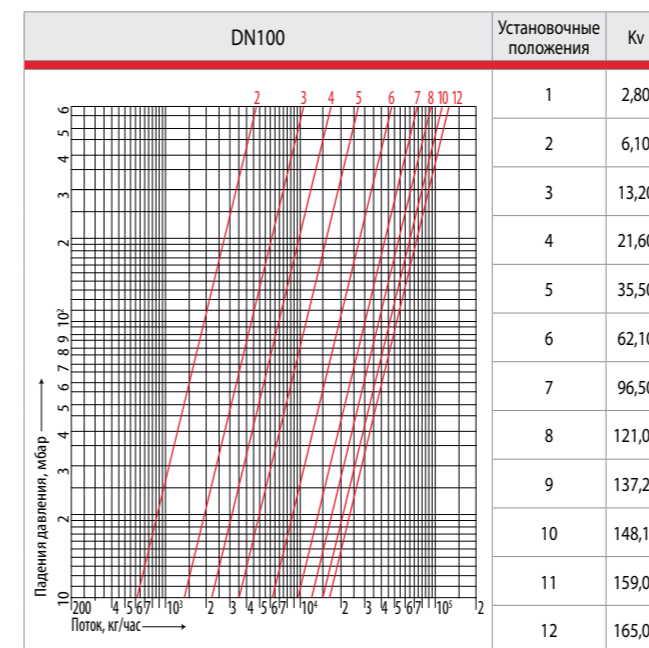
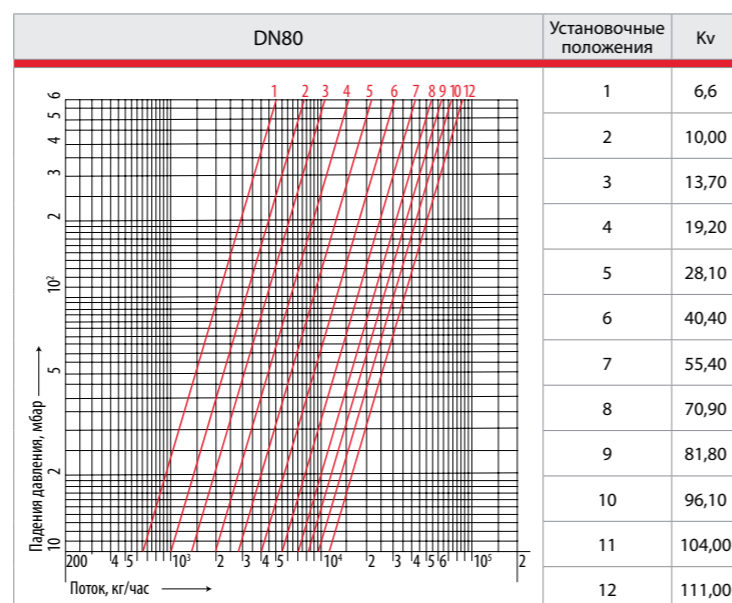
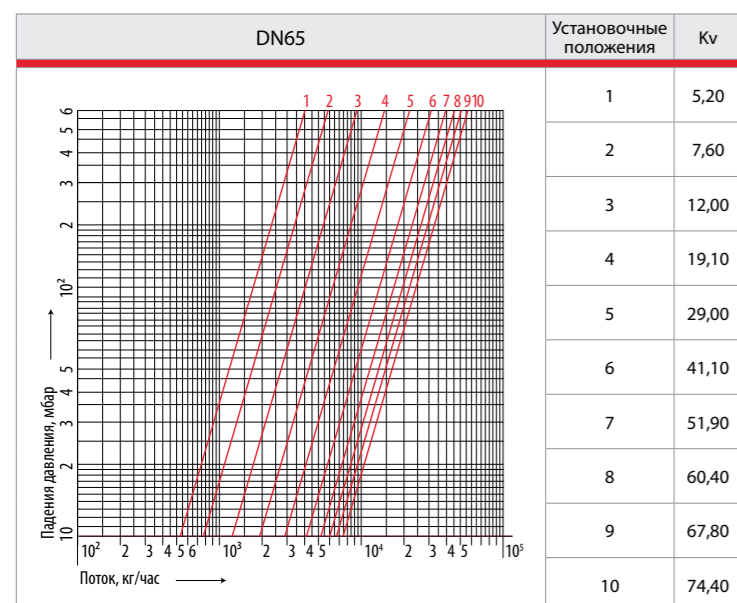

R206C-1. Регулятор перепада давлений

Регулятор перепада давлений R206C-1 предназначен для автоматического поддержания постоянного заданного перепада давлений подающего и обратного трубопроводов систем отопления и охлаждения.

Регулятор перепада давления является пропорциональным регулятором прямого действия, работает без дополнительных источников энергии. Необходимое значение перепада давлений регулируется бесступенчато, в диапазоне от 5 до 30 кПа и от 25 до 60 кПа. Переключение диапазонов осуществляется в ручном режиме переводом муфты в положение "L" (низкое) или "H" (высокое). Необходимое положение настройки или значение поддерживаемого перепада давления определяют по диаграммам регулирования. По умолчанию на заводе установлено минимальное значение перепада давлений.

В комплект поставки входит импульсная трубка (1000 мм), которую необходимо подключить к подающей линии. Перед заполнением системы теплоносителем импульсная трубка должна быть установлена на регулятор перепада и подающую линию и заполнена теплоносителем.

Технические характеристики

- Максимальная рабочая температура: 110°C
- Максимальное рабочее давление: 16 бар

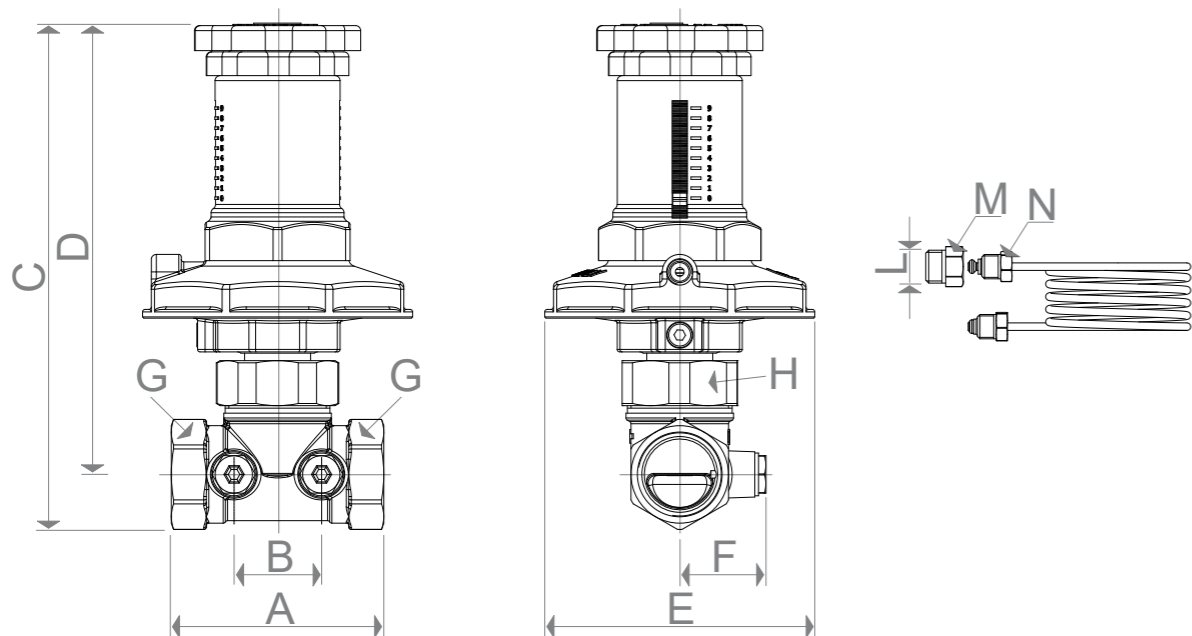

Размеры и пропускная способность регулятора перепада давлений R206C-1

Артикул	Размер	Kvs	A, мм	B, мм	C, мм	D, мм	E, мм	F, мм	G, мм	H, мм	L	M, мм	N, мм
R206CY103	1/2"	2,24	65	26	185	170	108	30	26	37	1/4"F	14	11
R206CY104	3/4"	3,49	75	26	188	170	108	30	32	37	1/4"F	14	11
R206CY105	1"	5,92	85	35	202	181	108	34,5	39	46	1/4"F	14	11
R206CY106	1"1/4"	6,95	95	35	208	192	108	37,5	48	46	1/4"F	14	11
R206CY107	1"1/2"	11,72	100	42	220	192	108	41,5	54	64	1/4"F	14	11
R206CY108	2"	12,97	130	46	227	192	108	47,5	67	64	1/4"F	14	11

Аксессуары

- R206Y001: штуцеры для датчиков давления набор для определения расхода через измерение перепада давления, соединение 1/4" M
- R225EY001: дифференциальный манометр

"L" (LOW), диапазон перепада давлений 5 – 30 кПа

Положение настройки, № кривой	R206CY103		R206CY104		R206CY105		R206CY106		R206CY107		R206CY108	
	Q _{min'} м³/час	Q _{max'} м³/час	Q _{min'} м³/час	Q _{max'} м³/час	Q _{min'} м³/час	Q _{max'} м³/час	Q _{min'} м³/час	Q _{max'} м³/час	Q _{min'} м³/час	Q _{max'} м³/час	Q _{min'} м³/час	Q _{max'} м³/час
0	0,2	0,9	0,3	1,00	0,5	2,00	0,75	2,5	1	3,0	1,5	3,5
1	0,2	0,9	0,3	1,25	0,5	2,25	0,75	3,0	1	3,8	1,5	4,2
2	0,2	0,9	0,3	1,50	0,5	2,50	0,75	3,5	1	4,5	1,5	5,0
3	0,2	0,9	0,3	1,65	0,5	2,80	0,75	3,8	1	5,0	1,5	5,6
4	0,2	0,9	0,3	1,80	0,5	3,20	0,75	4,2	1	5,5	1,5	6,3
5	0,2	0,9	0,3	2,00	0,5	3,50	0,75	4,5	1	6,0	1,5	7,0
6	0,2	0,9	0,3	2,00	0,5	4,00	0,75	4,5	1	6,5	1,5	7,5
7	0,2	0,9	0,3	2,00	0,5	4,00	0,75	4,5	1	7,0	1,5	8,0
8	0,2	0,9	0,3	2,00	0,5	4,00	0,75	4,5	1	7,0	1,5	8,0
9	0,2	0,9	0,3	2,00	0,5	4,00	0,75	4,5	1	7,0	1,5	8,0

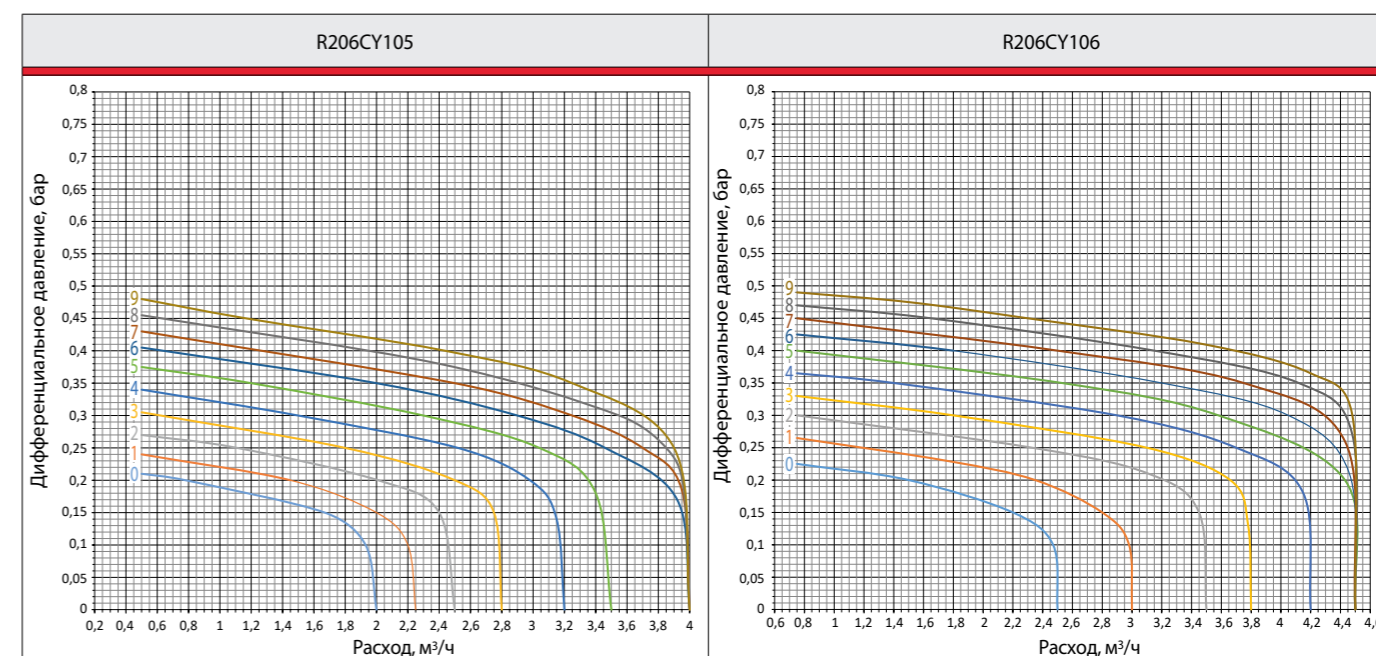
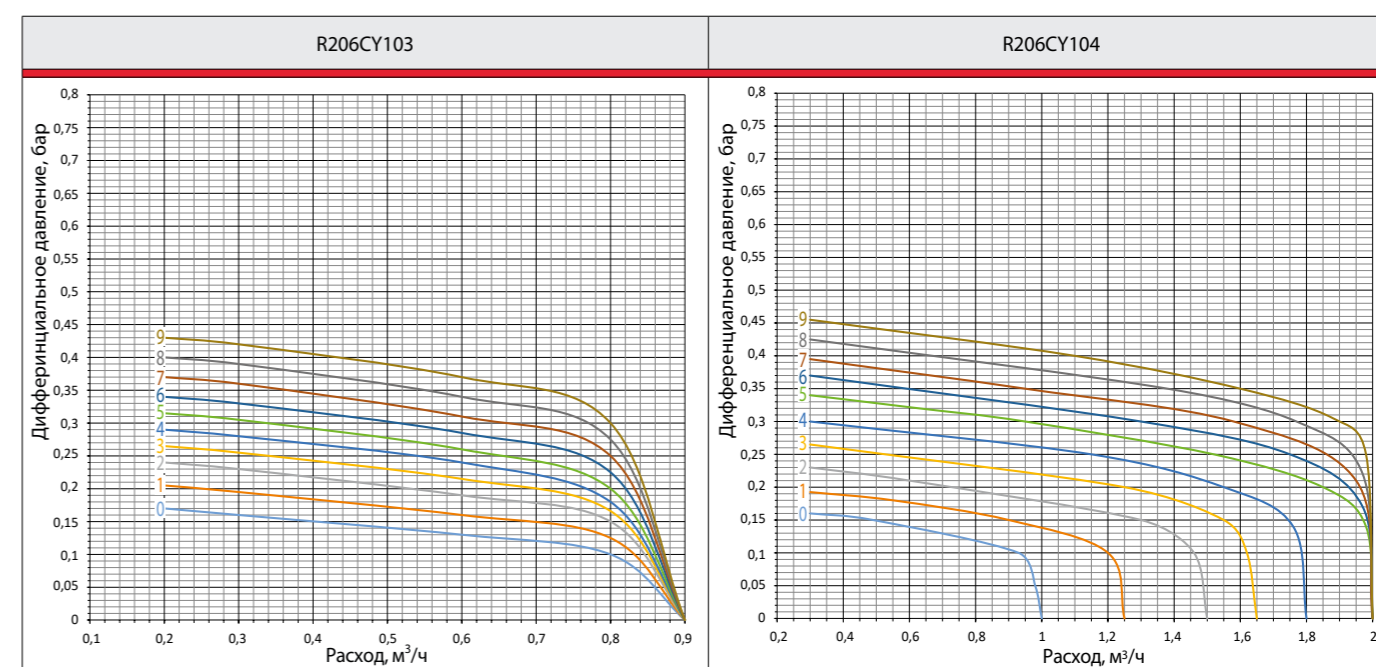

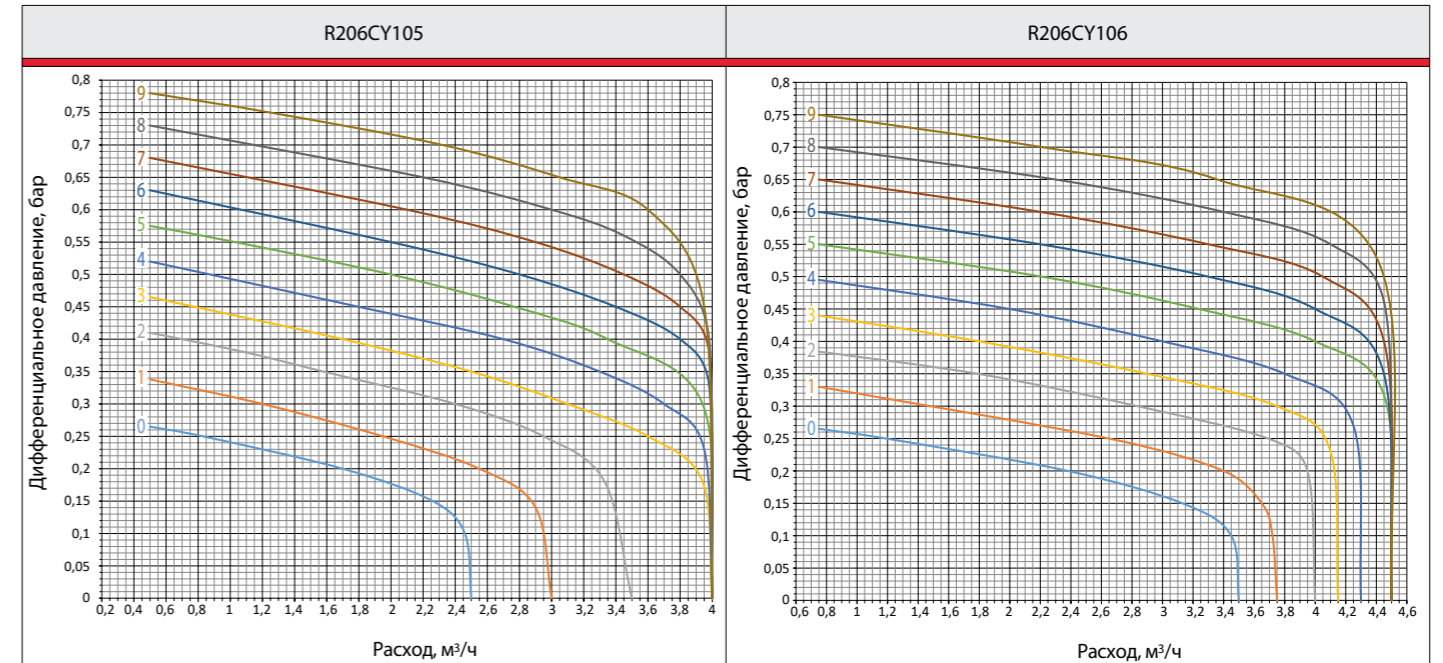
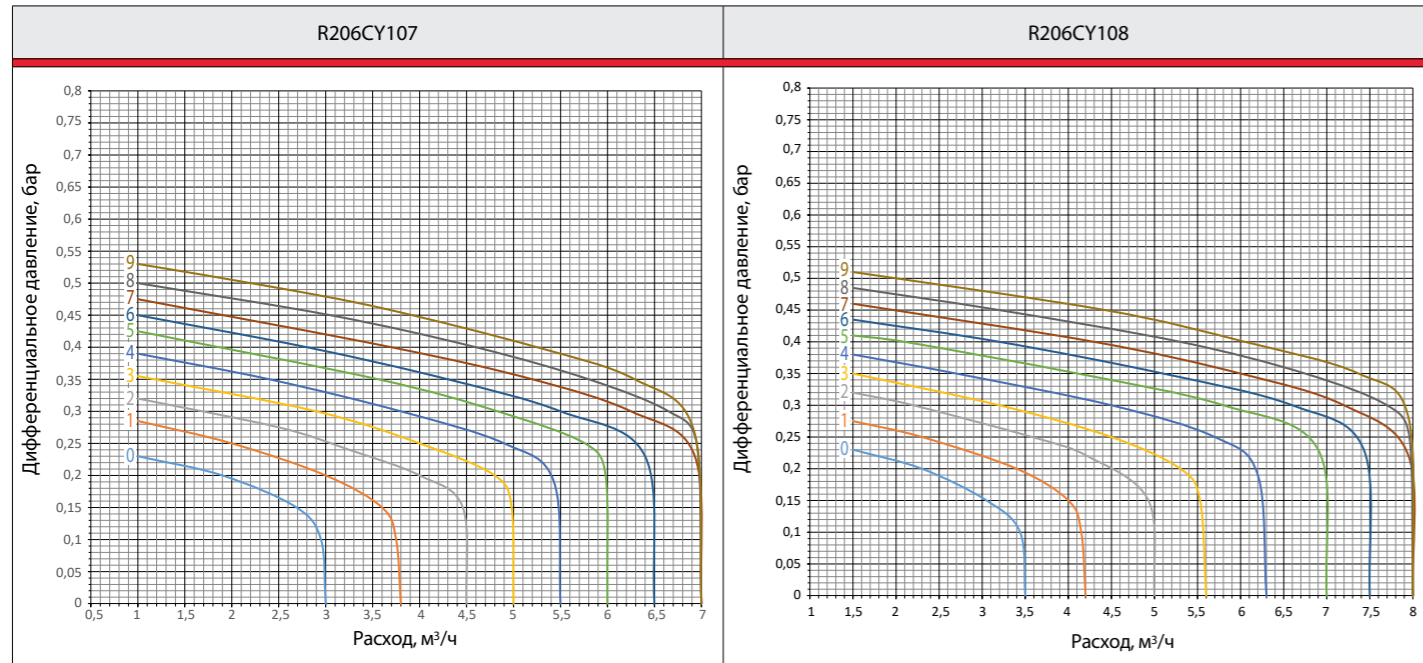

"H" (High), диапазон перепада давлений 25 – 60 кПа

Положение настройки, № кривой	R206CY103		R206CY104		R206CY105		R206CY106		R206CY107		R206CY108	
	Q _{min}	Q _{max}	Q _{min}	Q _{max}	Q _{min}	Q _{max}	Q _{min}	Q _{max}	Q _{min}	Q _{max}	Q _{min}	Q _{max}
0	0,2	1,2	0,3	1,50	0,5	2,5	0,75	3,50	1	4,5	1,5	5,0
1	0,2	1,2	0,3	1,75	0,5	3,0	0,75	3,75	1	5,3	1,5	6,0
2	0,2	1,2	0,3	2,00	0,5	3,5	0,75	4,00	1	6,0	1,5	7,0
3	0,2	1,2	0,3	2,00	0,5	4,0	0,75	4,15	1	6,5	1,5	7,5
4	0,2	1,2	0,3	2,00	0,5	4,0	0,75	4,30	1	6,5	1,5	7,5
5	0,2	1,2	0,3	2,00	0,5	4,0	0,75	4,50	1	6,5	1,5	7,5
6	0,2	1,2	0,3	2,00	0,5	4,0	0,75	4,50	1	7,0	1,5	8,0
7	0,2	1,2	0,3	2,00	0,5	4,0	0,75	4,50	1	7,0	1,5	8,0
8	0,2	1,2	0,3	2,00	0,5	4,0	0,75	4,50	1	7,0	1,5	8,0
9	0,2	1,2	0,3	2,00	0,5	4,0	0,75	4,50	1	7,0	1,5	8,0

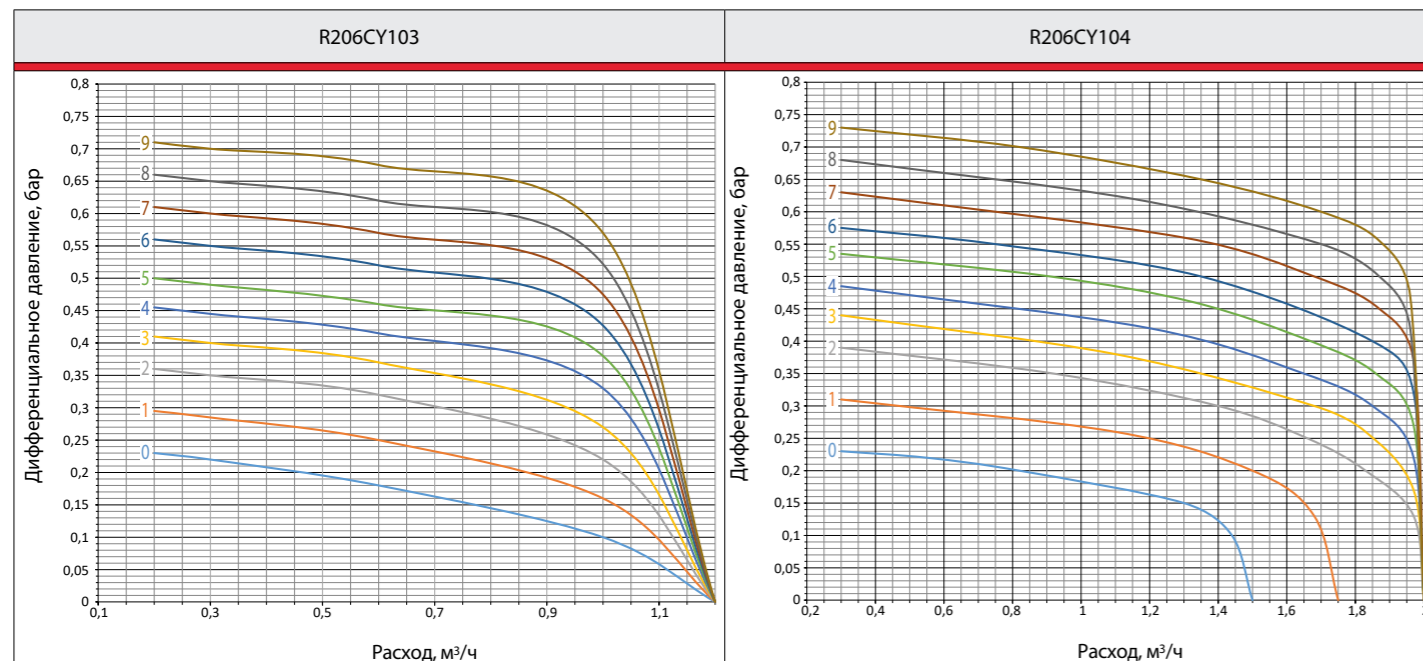
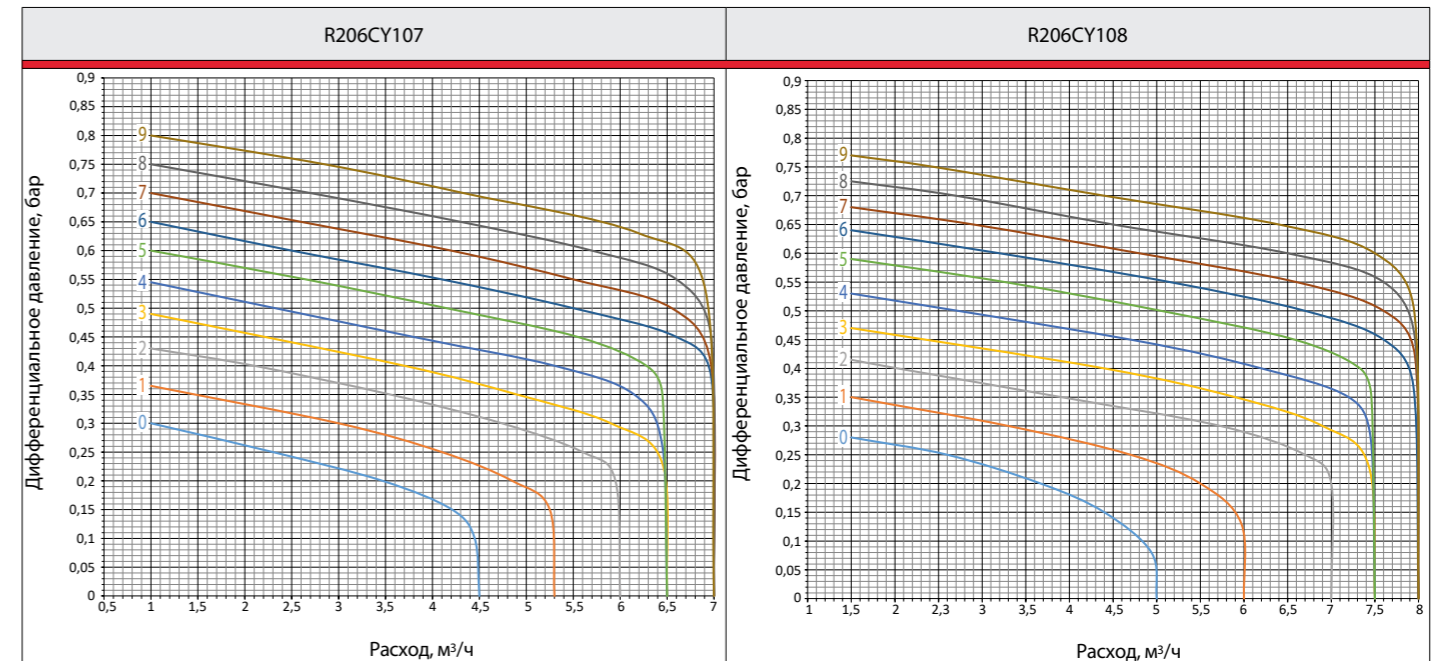

R206A. Клапан динамический балансировочный

Предназначен для применения в системах отопления и охлаждения для поддержания величины объёмного расхода жидкости в соответствии с предварительной настройкой. Позволяет сбалансировать контуры без учёта распределения потерь давления в них. Клапан автоматически ограничивает величину объёмного расхода в рабочем (заявленном) диапазоне до заданного значения, компенсируя все колебания давления в контуре. Установленный расход поддерживается в пределах заявленного диапазона перепада давления, с максимальной погрешностью $\pm 5\%$ на контролируемой скорости потока значения или $\pm 2\%$ от максимального расхода.

Технические характеристики

- Максимальная рабочая температура: 120°C
- Максимальное рабочее давление: 25 бар

Установка и настройка

Для обеспечения бесперебойной работы клапана и предотвращения его повреждений рекомендуется установить фильтр перед корпусом клапана. Кроме того, рекомендуется не превышать максимальный перепад давления диапазона регулирования картриджа.

Индикатор калибровки картриджа имеет двойную шкалу регулировки расхода - значения целой части от 1 до 5 м³/ч и десятичной от 1 до 9, это обеспечивает постоянство расхода с точностью 0,1 м³/ч.

Для определения расхода через клапан динамической балансировки R206A необходимо измерить перепад давлений дифференциальным манометром. Датчики манометра устанавливаются в специальные штуцеры (арт. P206Y001 - заказывается дополнительно) в корпусе клапана. Если измеренный перепад давлений Δp больше чем значение перепада, соответствующее минимальному необходимому значению расхода, то расход равен номинальному табличному.

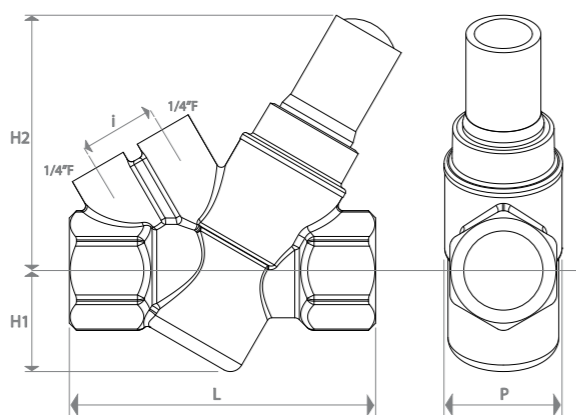
Динамический балансировочный клапан R206A

Артикул	Размер	Расход рабочий, м ³ /ч	Перепад давлений Δp , кПа	L, мм	H1, мм	H2, мм	i, мм	P, мм
R206AY013	1/2"	0,276 - 0,825	17 - 200	82	31	78	22	36
R206AY014	3/4"	0,406 - 1,270	30 - 400	94	31	78	22	36
R206AY015	1"	0,535 - 5,830	17-400	128	47	99	22	65
R206AY016	1"1/4	0,535 - 5,830	17-400	128	47	99	22	65
R206AY017	1"1/2	3,180 - 16,100	20 - 400	169	54,5	117	22	100
R206AY018	2"	3,180 - 16,100	20 - 400	169	54,5	117	22	100
Версия с уменьшенным расходом								
R206AY033	1/2"	0,100-0,412	17-210	82	31	78	22	36
R206AY034	3/4"	0,100-0,412	17-210	94	31	78	22	36

Значения расходов для всех положений индикатора клапана R206A

R206AY013 - Δp: 17 - 200 кПа											
л/сек	л/ч	N	л/сек	л/ч	N	л/сек	л/ч	N	л/сек	л/ч	N
0,0767	276	1,0	0,128	459	2,1	0,174	628	3,2	0,212	764	4,3
0,0813	293	1,1	0,132	475	2,2	0,178	642	3,3	0,215	774	4,4
0,0860	310	1,2	0,136	491	2,3	0,182	655	3,4	0,218	784	4,5
0,0907	326	1,3	0,141	507	2,4	0,186	669	3,5	0,220	793	4,6
0,0953	343	1,4	0,145	523	2,5	0,189	682	3,6	0,223	802	4,7
0,100	360	1,5	0,150	539	2,6	0,193	695	3,7	0,225	810	4,8
0,105	377	1,6	0,154	554	2,7	0,196	707	3,8	0,227	818	4,9
0,109	393	1,7	0,158	569	2,8	0,200	719	3,9	0,229	825	5,0
0,114	410	1,8	0,162	584	2,9	0,203	731	4,0			
0,118	426	1,9	0,166	599	3,0	0,206	742	4,1			
0,123	443	2,0	0,170	614	3,1	0,209	753	4,2			
R206AY014 - Δp: 30 - 400 кПа											
л/сек	л/ч	N	л/сек	л/ч	N	л/сек	л/ч	N	л/сек	л/ч	N
0,113	406	1,0	0,178	642	2,1	0,244	879	3,2	0,310	1120	4,3
0,119	427	1,1	0,184	664	2,2	0,250	900	3,3	0,316	1140	4,4
0,125	449	1,2	0,190	685	2,3	0,256	922	3,4	0,322	1160	4,5
0,131	470	1,3	0,196	707	2,4	0,262	943	3,5	0,328	1180	4,6
0,137	492	1,4	0,202	728	2,5	0,268	965	3,6	0,334	1200	4,7
0,143	513	1,5	0,208	750	2,6	0,274	987	3,7	0,340	1220	4,8
0,149	535	1,6	0,214	771	2,7	0,280	1010	3,8	0,346	1240	4,9
0,155	556	1,7	0,220	793	2,8	0,286	1030	3,9	0,352	1270	5,0
0,161	578	1,8	0,226	814	2,9	0,292	1050	4,0			
0,167	599	1,9	0,232	836	3,0	0,298	1070	4,1			
0,172	621	2,0	0,238	857	3,1	0,304	1090	4,2			
R206AY015-16 - Δp: 17 - 400 кПа											
л/сек	л/ч	N	л/сек	л/ч	N	л/сек	л/ч	N	л/сек	л/ч	N
0,149	535	1,0	0,795	2860	2,1	1,20	4320	3,2	1,47	5290	4,3
0,220	793	1,1	0,841	3030	2,2	1,23	4420	3,3	1,49	5370	4,4
0,289	1040	1,2	0,884	3180	2,3	1,26	4520	3,4	1,51	5440	4,5
0,355	1280	1,3	0,925	3330	2,4	1,28	4620	3,5	1,53	5520	4,6
0,418	1510	1,4	0,965	3470	2,5	1,31	4710	3,6	1,55	5600	4,7
0,479	1730	1,5	1,00	3610	2,6	1,33	4800	3,7	1,58	5670	4,8
0,538	1940	1,6	1,04	3740	2,7	1,36	4890	3,8	1,60	5750	4,9
0,594	2140	1,7	1,07	3870	2,8	1,38	4970	3,9	1,62	5830	5,0
0,647	2330	1,8	1,11	3990	2,9	1,40	5050	4,0			
0,699	2520	1,9	1,14	4100	3,0	1,43	5130	4,1			
0,748	2690	2,0	1,17	4220	3,1	1,45	5210	4,2			
R206AY017-18 - Δp: 20 - 400 кПа											
л/сек	л/ч	N	л/сек	л/ч	N	л/сек	л/ч	N	л/сек	л/ч	N
0,883	3180	1,0	2,77	9960	2,1	3,56	12800	3,2	4,15	14900	4,3
1,14	4100	1,1	2,86	10300	2,2	3,62	13000	3,3	4,20	15100	4,4
1,37	4940	1,2	2,95	10600	2,3	3,67	13200	3,4	4,25	15300	4,5
1,59	5710	1,3	3,04	10900	2,4	3,73	13400	3,5	4,30	15500	4,6
1,78	6420	1,4	3,12	11200	2,5	3,78	13600	3,6	4,35	15700	4,7
1,96	7070	1,5	3,19	11500	2,6	3,83	13800	3,7	4,39	15800	4,8
2,13	7660	1,6	3,26	11700	2,7	3,89	14000	3,8	4,44	16000	4,9
2,28	8200	1,7	3,32	12000	2,8	3,94	14200	3,9	4,48	16100	5,0
2,42	8700	1,8	3,39	12200	2,9	3,99	14400	4,0			
2,54	9150	1,9	3,45	12400	3,0	4,05	14600	4,1			
2,66	9570	2,0	3,51	12600	3,1	4,10	14800	4,2			
R206AY033-34 - Δp: 17 - 210 кПа											
л/сек	л/ч	N	л/сек	л/ч	N	л/сек	л/ч	N	л/сек	л/ч	N
0,028	100	1,0	0,052	186	2,1	0,075	272	3,2	0,099	357	4,3
0,030	108	1,1	0,054	194	2,2	0,077	279	3,3	0,101	365	4,4
0,032	116	1,2	0,056	201	2,3	0,080	287	3,4	0,104	373	4,5
0,034	123	1,3	0,058	209	2,4	0,082	295	3,5	0,106	381	4,6
0,036	131	1,4	0,060	217	2,5	0,084	303	3,6	0,108	389	4,7
0,039	139	1,5	0,062	225	2,6	0,086	311	3,7	0,110	396	4,8
0,041	147	1,6	0,064	233	2,7	0,088	318	3,8	0,112	404	4,9
0,043	155	1,7	0,067	240	2,8	0,091	326	3,9	0,114	412	5,0
0,045	162	1,8	0,069	248	2,9	0,093	334	4,0			
0,047	170	1,9	0,071	256	3,0	0,095	342	4,1			
0,049	178	2,0	0,073	264	3,1	0,097	350	4,2			

R206AM. Клапан динамический балансировочный комбинированный

Клапан динамический комбинированный R206AM сочетает в себе автоматический регулятор расхода и балансировочный клапан с приводом. Клапан регулирует и поддерживает расход постоянным при колебаниях давления в контуре.

Клапан имеет два режима регулирования расхода жидкости

- Автоматический с установленным вручную постоянным значением расхода
- Автоматический с пропорциональным или двухпозиционным приводом в соответствии с тепловой нагрузкой контура

Установленный расход поддерживается в заявленном диапазоне дифференциального давления с максимальной погрешностью значения расхода $\pm 10\%$ или $\pm 5\%$ от максимального расхода.

Клапан R206AM имеет специальные штуцеры для установки измерительных штуцеров для измерения и проверки расхода.

Технические характеристики

- Максимальная рабочая температура: 120°C
- Максимальное рабочее давление: 25 бар
- Максимальный перепад давления: 4 бар (2 бар для R206AY053)
- Максимальный перепад давления с приводом: 6 бар

Установка и настройка

Клапан R206AM должен быть установлен на обратной магистрали системы. Рекомендуется устанавливать фильтр перед клапаном, чтобы предотвратить повреждение или засорение устройства. Чтобы настроить клапан на требуемый расход, необходимо используя гаечный ключ (8 мм), повернуть шток крана по часовой стрелке, чтобы уменьшить значение установки; против часовой стрелки для увеличения.

Аксессуары

- K281X012: привод для клапана R206AY053, R206AY054, R206AY055. Питание 24В - пропорциональный 0-10В. Соединение M30 x 1,5 мм
- K281X022: привод для клапана R206AY053, R206AY054, R206AY055. Питание 24В - двухпозиционный типа вкл/выкл. Соединение M30 x 1,5 мм
- K281X032: привод для клапана R206AY056. Питание 24В - пропорциональный 0- 10В. Соединение M30 x 1,5 мм
- K281X042: привод для клапана R206AY057. Питание 24В - пропорциональный 0- 10В. Соединение M30 x 1,5 мм
- P206Y001: штуцеры для датчиков давления набор для определения расхода через измерение перепада давления, соединение 1/4" М
- R225EY001: дифференциальный манометр

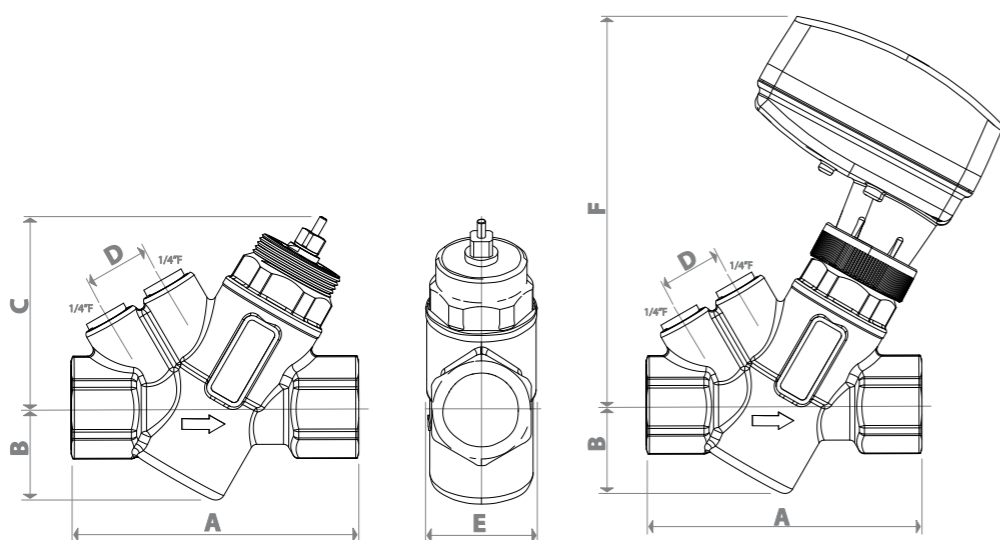

Динамический балансировочный комбинированный клапан R206AM

Артикул	Размер	Расход рабочий, м ³ /ч	Перепад давлений Δр, кПа	A, мм	B, мм	C, мм	D, мм	E, мм	F, мм	Привод
R206AY053	1/2"	37 - 575	16 - 200	82	31	64	22	36	135	K281X012 K281X022
R206AY054	3/4"	64 - 1110	30 - 400	94	31	64	22	36	135	
R206AY055	1"	64 - 1110	30 - 400	94	31	64	22	36	135	K281X032 K281X042
R206AY056	1"1/4	865 - 4630	16 - 400	128	47	85	22	65	178	
R206AY057	1"1/2	1900 - 13647	16 - 400	191	105	115	22	100	192	K281X042
R206AY058	2"	1900 - 13647	16 - 400	191	105	115	22	100	192	

Значения расходов для всех положений индикатора клапана R206AM

R206AY053 - Др: 17 - 200 кПа											
л/сек	л/ч	N	л/сек	л/ч	N	л/сек	л/ч	N	л/сек	л/ч	N
-	-	1,0	0,0889	320	2,1	0,127	458	3,2	0,151	544	4,3
0,0103	37	1,1	0,0942	339	2,2	0,130	468	3,3	0,153	549	4,4
0,0233	84	1,2	0,0981	353	2,3	0,133	477	3,4	0,154	553	4,5
0,0322	116	1,3	0,103	371	2,4	0,135	486	3,5	0,155	559	4,6
0,0419	151	1,4	0,106	381	2,5	0,137	494	3,6	0,156	563	4,7
0,0500	180	1,5	0,109	394	2,6	0,140	503	3,7	0,158	567	4,8
0,0569	205	1,6	0,113	406	2,7	0,142	511	3,8	0,159	571	4,9
0,0650	264	1,7	0,115	414	2,8	0,144	518	3,9	0,160	575	5,0
0,0719	259	1,8	0,119	428	2,9	0,146	526	4,0			
0,0781	281	1,9	0,122	439	3,0	0,148	532	4,1			
0,0839	302	2,0	0,125	449	3,1	0,149	538	4,2			

R206AY054 - Др: 30 - 400 кПа											
л/сек	л/ч	N	л/сек	л/ч	N	л/сек	л/ч	N	л/сек	л/ч	N
0,0178	64	1,0	0,161	580	2,1	0,245	883	3,2	0,294	1060	4,3
0,0393	142	1,1	0,170	611	2,2	0,252	906	3,3	0,296	1070	4,4
0,0580	209	1,2	0,178	641	2,3	0,257	927	3,4	0,299	1080	4,5
0,0743	268	1,3	0,186	671	2,4	0,263	946	3,5	0,301	1080	4,6
0,0887	319	1,4	0,194	700	2,5	0,268	965	3,6	0,303	1090	4,7
0,102	366	1,5	0,202	728	2,6	0,273	982	3,7	0,305	1100	4,8
0,113	408	1,6	0,210	756	2,7	0,277	998	3,8	0,307	1100	4,9
0,124	446	1,7	0,218	783	2,8	0,281	1010	3,9	0,308	1110	5,0
0,134	482	1,8	0,225	810	2,9	0,285	1020	4,0			
0,143	516	1,9	0,232	835	3,0	0,288	1040	4,1			
0,152	549	2,0	0,239	860	3,1	0,291	1050	4,2			

R206AY055 - Др: 30 - 400 кПа											
л/сек	л/ч	N	л/сек	л/ч	N	л/сек	л/ч	N	л/сек	л/ч	N
0,0178	64	1,0	0,161	580	2,1	0,245	883	3,2	0,294	1060	4,3
0,0393	142	1,1	0,170	611	2,2	0,252	906	3,3	0,296	1070	4,4
0,0580	209	1,2	0,178	641	2,3	0,257	927	3,4	0,299	1080	4,5
0,0743	268	1,3	0,186	671	2,4	0,263	946	3,5	0,301	1080	4,6
0,0887	319	1,4	0,194	700	2,5	0,268	965	3,6	0,303	1090	4,7
0,102	366	1,5	0,202	728	2,6	0,273	982	3,7	0,305	1100	4,8
0,113	408	1,6	0,210	756	2,7	0,277	998	3,8	0,307	1100	4,9
0,124	446	1,7	0,218	783	2,8	0,281	1010	3,9	0,308	1110	5,0
0,134	482	1,8	0,225	810	2,9	0,285	1020	4,0			
0,143	516	1,9	0,232	835	3,0	0,288	1040	4,1			
0,152	549	2,0	0,239	860	3,1	0,291	1050	4,2			

Значения расходов для всех положений индикатора клапана R206AM

R206AY056 - Др: 16 - 400 кПа											
л/сек	л/ч	N	л/сек	л/ч	N	л/сек	л/ч	N	л/сек	л/ч	N
0,2403	865	1,0	0,6361	2290	2,1	0,9306	3350	3,2	1,1583	4170	4,3
0,2806	1010	1,1	0,6667	2400	2,2	0,9528	3430	3,3	1,1778	4240	4,4
0,3222	1160	1,2	0,6972	2510	2,3	0,975	3510	3,4	1,1944	4300	4,5
0,3611	1300	1,3	0,725	2610	2,4	0,9972	3590	3,5	1,2139	4370	4,6
0,3972	1430	1,4	0,7528	2710	2,5	1,019	3670	3,6	1,2222	4400	4,7
0,4361	1570	1,5	0,7806	2810	2,6	1,0389	3740	3,7	1,25	4500	4,8
0,4722	1700	1,6	0,8056	2900	2,7	1,0611	3820	3,8	1,2694	4570	4,9
0,5056	1820	1,7	0,8333	3000	2,8	1,0806	3890	3,9	1,2861	4630	5,0
0,5389	1940	1,8	0,8583	3090	2,9	1,1	3960	4,0			
0,5722	2060	1,9	0,8833	3180	3,0	1,1194	4030	4,1			
0,6056	2180	2,0	0,9056	3260	3,1	1,1389	4100	4,2			

R206AY057 - Др: 16 - 400 кПа											
л/сек	л/ч	N	л/сек	л/ч	N	л/сек	л/ч	N	л/сек	л/ч	N
0,5278	1900	1,0	1,6697	6011	2,1	2,7003	9721	3,2	3,4833	12540	4,3
0,6328	2278	1,1	1,77	6372	2,2	2,7836	10021	3,3	3,5375	12735	4,4
0,7375	2655	1,2	1,8694	6730	2,3	2,865	10314	3,4	3,5886	12919	4,5
0,8425	3033	1,3	1,9675	7083	2,4	2,9442	10599	3,5	3,6361	13090	4,6
0,9472	3410	1,4	2,0644	7432	2,5	3,0208	10875	3,6	3,6803	13249	4,7
1,0519	3787	1,5	2,16	7776	2,6	3,095	11142	3,7	3,7208	13395	4,8
1,1564	4163	1,6	2,2542	8115	2,7	3,1667	11400	3,8	3,7575	13527	4,9
1,2603	4537	1,7	2,3469	8449	2,8	3,2358	11649	3,9	3,7908	13647	5,0
1,3636	4909	1,8	2,4381	8777	2,9	3,3022	11888	4,0			
1,4663	5279	1,9	2,5272	9098	3,0	3,3656	12116	4,1			
1,5683	5646	2,0	2,6147	9413	3,1	3,4261	12334	4,2			

R206AY058 - Др: 16 - 400 кПа											
л/сек	л/ч	N	л/сек	л/ч	N	л/сек	л/ч	N	л/сек	л/ч	N
0,5278	1900	1,0	1,6697	6011	2,1	2,7003	9721	3,2	3,4833	12540	4,3
0,6328	2278	1,1	1,77	6372	2,2	2,7836	10021	3,3	3,5375	12735	4,4
0,7375	2655	1,2	1,8694	6730	2,3	2,865	10314	3,4	3,5886	12919	4,5
0,8425	3033	1,3	1,9675	7083	2,4	2,9442	10599	3,5	3,6361	13090	4,6
0,9472	3410	1,4	2,0644	7432	2,5	3,0208	10875	3,6	3,6803	13249	4,7
1,0519	3787	1,5	2,16	7776	2,6	3,095	11142	3,7	3,7208	13395	4,8
1,1564	4163	1,6	2,2542	8115	2,7	3,1667	11400	3,8	3,7575	13527	4,9
1,2603	4537	1,7	2,3469	8449	2,8	3,2358	11649	3,9	3,7908	13647	5,0
1,3636	4909	1,8	2,4381	8777	2,9	3,3022	11888	4,0			
1,4663	5279	1,9	2,5272	9098	3,0	3,3656	12116	4,1			
1,5683	5646	2,0	2,6147	9413	3,1	3,4261	12334	4,2			

Компания Giacomini является одним из лидирующих в мире производителей регулирующей арматуры для отопительных приборов. Широчайшая линейка выпускаемых клапанов ручного, термостатического регулирования, универсальных и специальных клапанов, термостатических головок и комплексных узлов подключения радиаторов позволяет эффективно регулировать отопительные приборы в системе любого масштаба и любой типологии. Продукцию Giacomini отличает 100% итальянское происхождение, высочайший уровень качества, передовой дизайн и использование самых передовых технологий при разработке и производстве регулирующей арматуры.

ХАРАКТЕРНЫЕ ОСОБЕННОСТИ

- Широчайший ассортимент радиаторных клапанов ручных, термостатических, универсальных, отсечных в широком диапазоне размеров и видов исполнения
- Серия универсальных клапанов с возможностью превращения клапана ручной регулировки в термостатический, путем замены рукоятки на термостатическую головку
- Два варианта подключения к трубопроводу - внутренняя дюймовая (трубная) резьба или внешняя метрическая (для подключения полимерных, металлополимерных и медных труб непосредственно к клапану при помощи простого адаптера)
- Применение на отводе клапана уплотнительного кольца из эластомерного полимера для большинства популярных моделей и размеров клапанов, с целью облегчения и ускорения монтажа и повышения надежности соединения
- Оригинальный, выверенный дизайн клапанов, их рукояток и термостатических головок
- Применение защитного колпачка на рукоятках, для предохранения ручек клапанов от загрязнения или повреждения во время монтажных и отделочных работ в помещении

КЛАПАНЫ С РУЧНЫМ УПРАВЛЕНИЕМ

Ручные клапаны характеризуются лёгкостью регулировки, удобной рукояткой, оснащённой специальным защитным колпачком.

Технические данные

- Максимальная рабочая температура: 110°C
- Максимальное рабочее давление в ручном режиме: 16 бар

КЛАПАНЫ ТЕРМОСТАТИЧЕСКИЕ УНИВЕРСАЛЬНЫЕ

Микрометрическая регулировка

Серия универсальных клапанов характеризуется возможностью осуществлять микрометрическую регулировку или преднастройку, посредством которой возможно ограничивать открытие вентиля в ручном режиме. Снимая верхнюю крышку ручки, обеспечивается легкий доступ к шкале с металлическим штырём. Регулировка осуществляется перемещением металлического штыря в одну из промежуточных позиций для ограничения степени открытия клапана и максимального расхода через него.

Термостатическая опция

Универсальные клапаны поставляются оснащёнными рукояткой ручной регулировки. Рукоятку можно снять, установив на ее место термостатическую головку или сервопривод, что позволит клапану работать в автоматическом термостатическом режиме.

Технические данные

- Максимальная рабочая температура: 110°C
- Максимальное рабочее давление в ручном режиме: 16 бар
- Максимальное рабочее давление в комплекте с термостатической головкой: 10 бар

ТЕРМОСТАТИЧЕСКИЕ КЛАПАНЫ

Серия термостатических клапанов с защитным инсталляционным колпачком актуально использовать в случаях, когда предусматривается монтаж терморегулятора или электротерморегулятора (сервопривода) для контроля температуры помещения, с целью обеспечения условий комфорта и оптимизации расходов.

Защитный колпачок позволяет регулировать расход клапана, закрытие которого может осуществляться вращением красной крышки по часовой стрелки, открытие - против часовой стрелки. Вращение колпачка на 36° соответствует изменению температуры на 1°C.

При полностью закрытой крышке монтажного колпачка клапан способен выдержать статическое давление в 10 бар при выключенной системе.

Технические данные

- Максимальная рабочая температура: 110°C
- Максимальное рабочее давление в ручном режиме: 16 бар
- Максимальное рабочее давление в комплекте с термостатической головкой: 10 бар

Предварительная настройка

Клапаны термостатические с предварительной настройкой позволяют настраивать расход теплоносителя через отопительный прибор. Клапаны оснащены монтажным колпачком красного цвета, вместо которого может устанавливаться терморегулятор или термоэлектрорегулятор для контроля комнатной температуры с целью энергосбережения.

Клапаны Giacomini, имеющие в обозначение букву "P", оснащены винтом термостатическим с предварительной настройкой расхода. В верхней части винта находится пронумерованная гайка с положениями 1, 2, 3, 4, 5, 6, 7, N. N = полностью открыто.

ОТСЕЧНЫЕ ВЕНТИЛИ

Отсечные клапаны необходимый элемент для осуществления правильной гидравлической балансировки системы отопления. Эта операция, обусловленная данными проекта системы и гидравлическими характеристиками изделия, крайне важна для гарантии правильного функционирования системы отопления. Отворачивая верхний колпачок, открывается доступ к регулировочному штоку, который должен поворачиваться с помощью специального шестигранного ключа (R73). Начиная с позиции полностью закрытого клапана, настраивается положение, требуемое по проекту посредством его открытия.

Технические данные

- Максимальная рабочая температура: 110°C
- Максимальное рабочее давление: 16 бар

При установке термостатической головки на радиаторный клапан важно следовать рекомендациям производителя, указанным в инструкции по эксплуатации

- Не допускается установка термостатической головки над восходящими потоками нагретого воздуха, так как в таком случае температура воздуха рядом с устройством будет значительно выше, чем температура в помещении
- Следует избегать прямых попаданий солнечных лучей на корпус термоголовки, а также "скрытие" различными предметами интерьера, так как это ведет к некорректной работе устройства

Если все же правила установки радиаторного клапана были нарушены, а установка термостатической головки необходима, то следует использовать модель **R462** с выносным датчиком.

Примечание

В приведенных типовых схемах обвязки отопительных приборов указаны значения теплоотдачи в зависимости от типа подключения термостатической арматуры согласно представленным данным производителей радиаторов. За 100% принята максимально возможная теплоотдача отопительного прибора при прочих равных условиях.

Значения Kvs указаны для полностью открытого клапана без установленной термостатической головки.

Подробные характеристики арматуры представлены на официальном сайте в разделе "Скачать" : <http://ru.giacomini.com/download>

ПРЯМОЙ РУЧНОЙ КЛАПАН

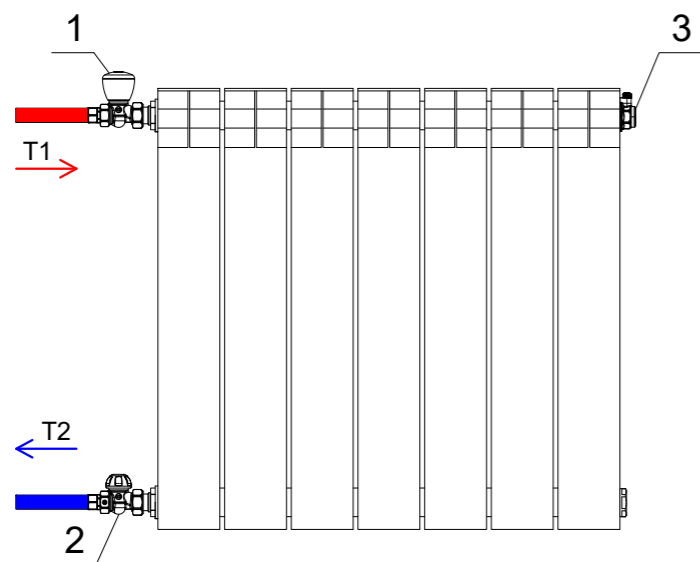

Принципиальные схемы с использованием прямого ручного клапана

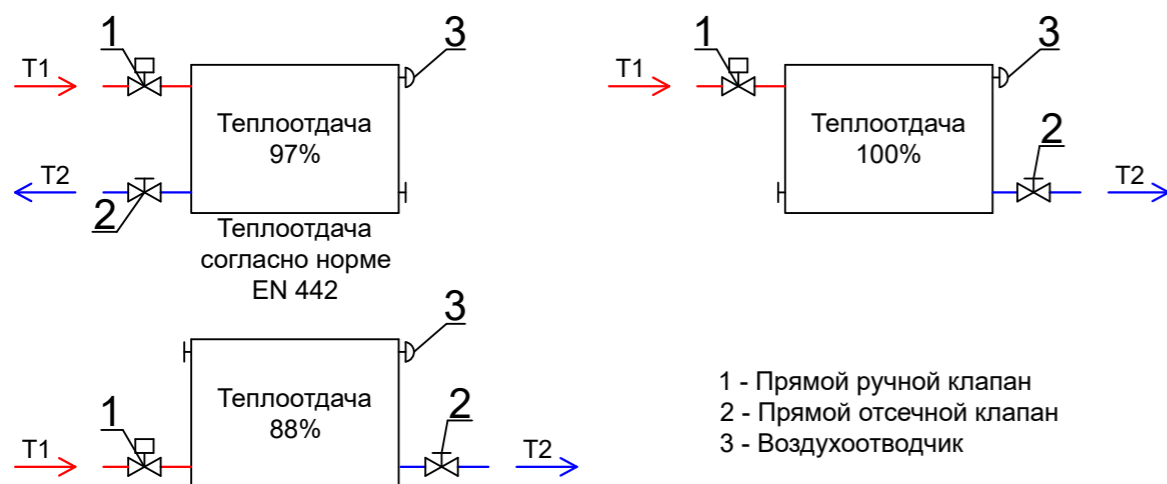

1 - Прямой ручной клапан для температурного регулирования

Серия	DWG	Описание	Артикул	Размер	Kvs
R6TG		Прямой ручной клапан, хромированный, отвод с герметичной прокладкой.	R6X032	3/8"	1,58
			R6X033	1/2"	2,5
			R6X034*	3/4"	3,65
			R6X035*	1"	8,45
R706A		Прямой ручной клапан, хромированный, отвод с герметичной прокладкой.	R706X013	1/2"	1,5
R27TG		Прямой ручной клапан, хромированный, отвод с герметичной прокладкой, подсоединение с наружной резьбой.	R27X032	3/8" x 16	2,5
			R27X033	1/2" x 16	2,5
			R27X034	1/2" x 18	2,5

* - отвод без герметичной прокладки.

2 - Прямой отсечной клапан для гидравлической настройки

Серия	DWG	Описание	Артикул	Размер	Kvs
R15TG		Прямой отсечной клапан, хромированный, отвод с герметичной прокладкой.	R15X032	3/8"	1,33
			R15X033	1/2"	1,83
			R15X034*	3/4"	4,71
			R15X035*	1"	8,94
			R15X036*	1 1/4"	11,2
R17TG		Прямой отсечной клапан, хромированный, отвод с герметичной прокладкой.	R17X032	3/8"	0,96
			R17X033	1/2"	1,55
			R17EX037	1/2" x 3/4" Евроконус	1,55
R17D2		Прямой отсечной клапан, хромированный.	R17DX002	3/8"	0,96
			R17DX003	1/2"	1,55
			R17DX004	3/4"	1,71
R715TG		Прямой отсечной клапан с возможностью слива воды из радиатора, хромированный, отвод с герметичной прокладкой.	R715X032	3/8"	0,95
			R715X033	1/2"	1,03
			R715X034*	3/4"	1,37
R31TG		Прямой отсечной клапан, хромированный, отвод с герметичной прокладкой, подсоединение с наружной резьбой.	R31X032	3/8" x 16	1,83
			R31X033	1/2" x 16	1,83
			R31X034	1/2" x 18	1,83
			R31X035*	3/4" x 18	4,71
			R31X036*	3/4" x 22	4,71
			R31EX037	1/2" x 3/4" Евроконус	1,83

3 - Воздухоотводчик

* - отвод без герметичной прокладки.

Серия	DWG	Описание	Артикул	Размер	Примечание
R200		Автоматический воздухоотводный клапан для радиаторов, хромированный.	R200X001	1"	правый
			R200X002	1"	левый
			R200X003	1 1/4"	правый
			R200X004	1 1/4"	левый
R91		Ручной воздухоотводный клапан для радиаторов, латунный. Открытие квадратным ключом.	R91X003	1/2"	
R66A		Ручной воздухоотводный клапан для радиаторов, с рукояткой, с герметичной прокладкой, хромированный.	R66AX000	1/8"	
			R66AX001	1/4"	
			R66AX002	3/8"	
			R66AX003	1/2"	
R90		Ручной воздухоотводный клапан для радиаторов, хромированная металлическая часть, с герметичной прокладкой. Открытие квадратным ключом, возможность поворота выпускного отверстия.	R90X001	1/4"	
			R90X002	3/8"	
			R90X003	1/2"	

УГЛОВОЙ РУЧНОЙ КЛАПАН

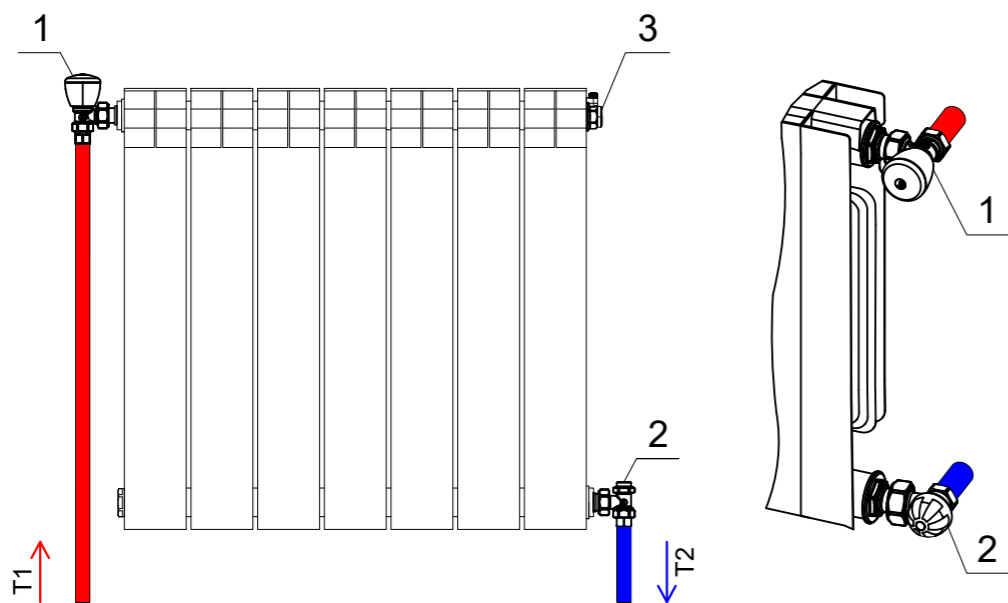

Принципиальные схемы с использованием углового ручного клапана

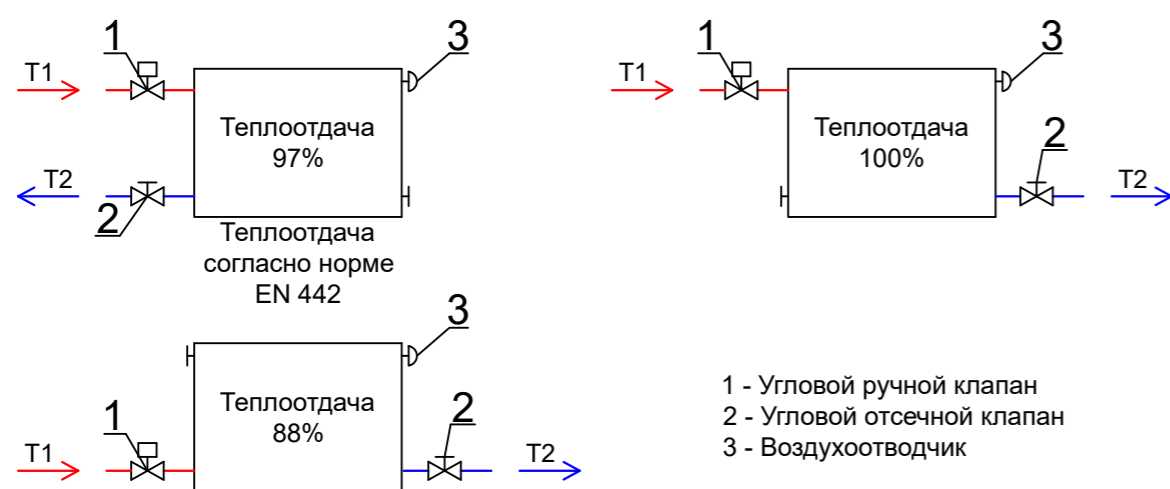

1 - Угловой ручной клапан
2 - Угловой отсечной клапан
3 - Воздухоотводчик

1 - Угловой ручной клапан для температурного регулирования

Серия	DWG	Описание	Артикул	Размер	Kvs
R5TG		Угловой ручной клапан, хромированный, отвод с герметичной прокладкой.	R5X032	3/8"	2,46
			R5X033	1/2"	2,88
			R5X034*	3/4"	5,34
			R5X035*	1"	11,5
R705A		Угловой ручной клапан компактной серии, хромированный, отвод с герметичной прокладкой.	R705X013	1/2"	2
R25TG		Угловой ручной клапан, хромированный, отвод с герметичной прокладкой, подсоединение с наружной резьбой.	R25X032	3/8" x 16	2,88
			R25X033	1/2" x 16	2,88
			R25X034	1/2" x 18	2,88

2 - Угловой отсечной клапан для гидравлической настройки

* - отвод без герметичной прокладки.

Серия	DWG	Описание	Артикул	Размер	Kvs
R16TG		Угловой отсечной клапан, хромированный, отвод с герметичной прокладкой.	R16X032	3/8"	1,34
			R16X033	1/2"	2,5
			R16EX037	1/2" x 3/4" Евроконус	2,5
R14TG		Угловой отсечной клапан, хромированный, отвод с герметичной прокладкой.	R14X032	3/8"	2,21
			R14X033	1/2"	3,16
			R14X034*	3/4"	6,32
			R14X035*	1"	11,8
			R14X036*	1 1/4"	14,1
R29TG		Угловой отсечной клапан, хромированный, отвод с герметичной прокладкой, подсоединение с наружной резьбой. Для подсоединения трубы применять переходники R178, R179 или R179AM.	R29X032	3/8" x 16	3,16
			R29X033	1/2" x 16	3,16
			R29X034	1/2" x 18	3,16
			R29X035*	3/4" x 18	6,32
			R29X036*	3/4" x 22	6,32
			R29EX037	1/2" x 3/4" Евроконус	3,16
R714TG		Угловой отсечной клапан с возможностью слива воды из радиатора, хромированный, отвод с герметичной прокладкой.	R714X032	3/8"	1,18
			R714X033	1/2"	1,25
			R714X034*	3/4"	1,37
R16D2		Угловой отсечной клапан, хромированный.	R16DX002	3/8"	1,34
			R16DX003	1/2"	2,5
			R16DX004	3/4"	2,65

* - отвод без герметичной прокладки.

ПРЯМОЙ МИКРОМЕТРИЧЕСКИЙ ТЕРМОСТАТИЧЕСКИЙ КЛАПАН

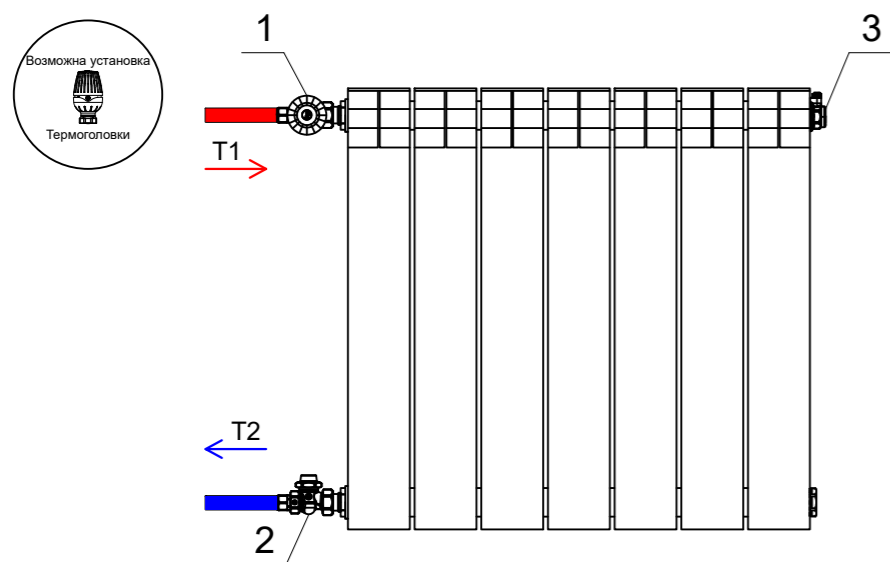

Принципиальные схемы с использованием прямого микрометрического клапана

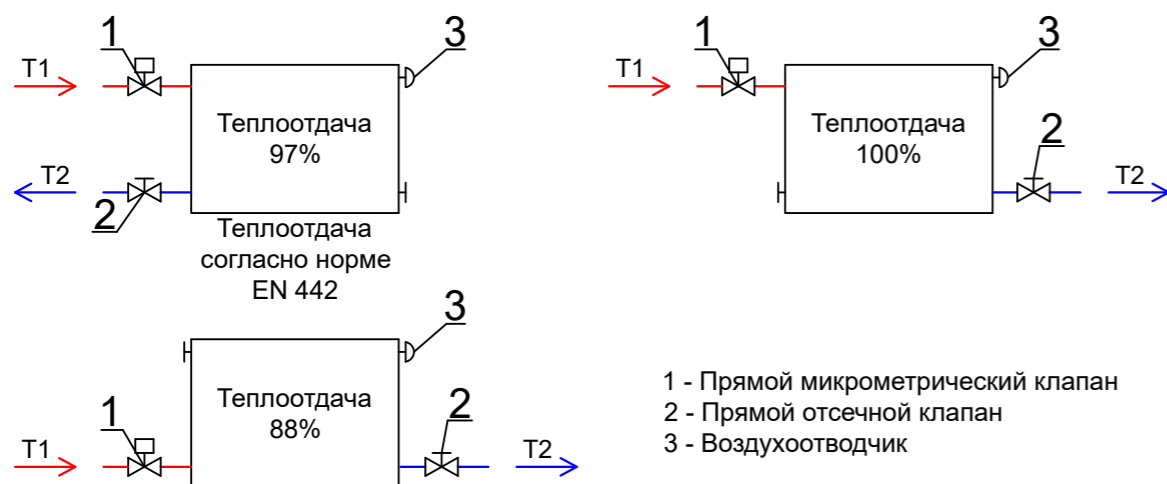

1 - Прямой микрометрический клапан для температурного регулирования

Серия	DWG	Описание	Артикул	Размер	Kvs
R422TG		Прямой микрометрический термостатический клапан, хромированный, отвод с герметичной прокладкой.	R422X132	3/8"	1,26
			R422X133	1/2"	1,26
			R422X034*	3/4"	1,41
			R422X035*	1"	2,95
R432TG		Прямой микрометрический термостатический клапан, хромированный, отвод с герметичной прокладкой, подсоединение с наружной резьбой.	R432X032	3/8" x 16	1,26
			R432X033	1/2" x 16	1,26
			R432X034	1/2" x 18	1,26
			R432EX037	1/2" x 3/4" Евроконус	1,26

* - отвод без герметичной прокладки.

2 - Прямой отсечной клапан для гидравлической настройки

Серия	DWG	Описание	Артикул	Размер	Kvs
R15TG		Прямой отсечной клапан, хромированный, отвод с герметичной прокладкой.	R15X032	3/8"	1,33
			R15X033	1/2"	1,83
			R15X034*	3/4"	4,71
			R15X035*	1"	8,94
R17TG		Прямой отсечной клапан, хромированный, отвод с герметичной прокладкой.	R17X032	3/8"	0,96
			R17X033	1/2"	1,55
			R17EX037	1/2" x 3/4" Евроконус	1,55
R17D2		Прямой отсечной клапан, хромированный.	R17DX002	3/8"	0,96
			R17DX003	1/2"	1,55
			R17DX004	3/4"	1,71
R715TG		Прямой отсечной клапан с возможностью слива воды из радиатора, хромированный, отвод с герметичной прокладкой.	R715X032	3/8"	0,95
			R715X033	1/2"	1,03
			R715X034*	3/4"	1,37
R31TG		Прямой отсечной клапан, хромированный, отвод с герметичной прокладкой, подсоединение с наружной резьбой.	R31X032	3/8" x 16	1,83
			R31X033	1/2" x 16	1,83
			R31X034	1/2" x 18	1,83
			R31X035*	3/4" x 18	4,71
			R31X036*	3/4" x 22	4,71
			R31EX037	1/2" x 3/4" Евроконус	1,83

3 - Воздухоотводчик

* - отвод без герметичной прокладки.

Серия	DWG	Описание	Артикул	Размер	Примечание
R200		Автоматический воздухоотводный клапан для радиаторов, хромированный.	R200X001	1"	правый
			R200X002	1"	левый
			R200X003	1 1/4"	правый
			R200X004	1 1/4"	левый
R91		Ручной воздухоотводный клапан для радиаторов, латунный. Открытие квадратным ключом.	R91X003	1/2"	
R66A		Ручной воздухоотводный клапан для радиаторов, с ручьятойкой, с герметичной прокладкой, хромированный.	R66AX000	1/8"	
			R66AX001	1/4"	
			R66AX002	3/8"	
R90		Ручной воздухоотводный клапан для радиаторов, хромированная металлическая часть, с герметичной прокладкой. Открытие квадратным ключом, возможность поворота выпускного отверстия.	R90X001	1/4"	
			R90X002	3/8"	
			R90X003	1/2"	

УГЛОВОЙ МИКРОМЕТРИЧЕСКИЙ КЛАПАН

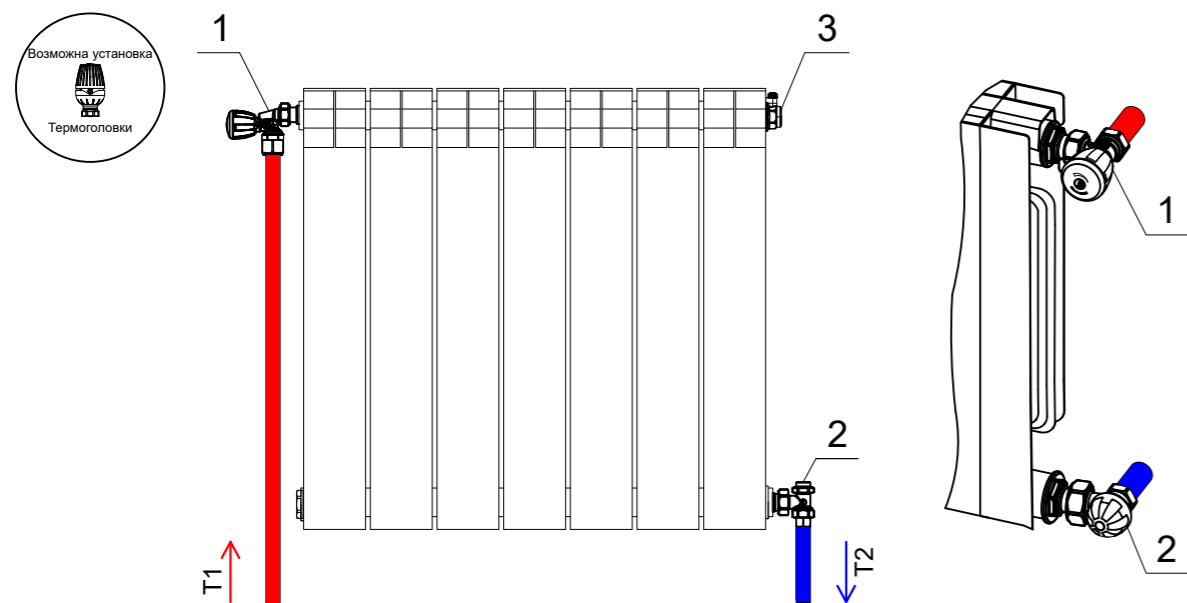

Принципиальные схемы с использованием углового микрометрического клапана

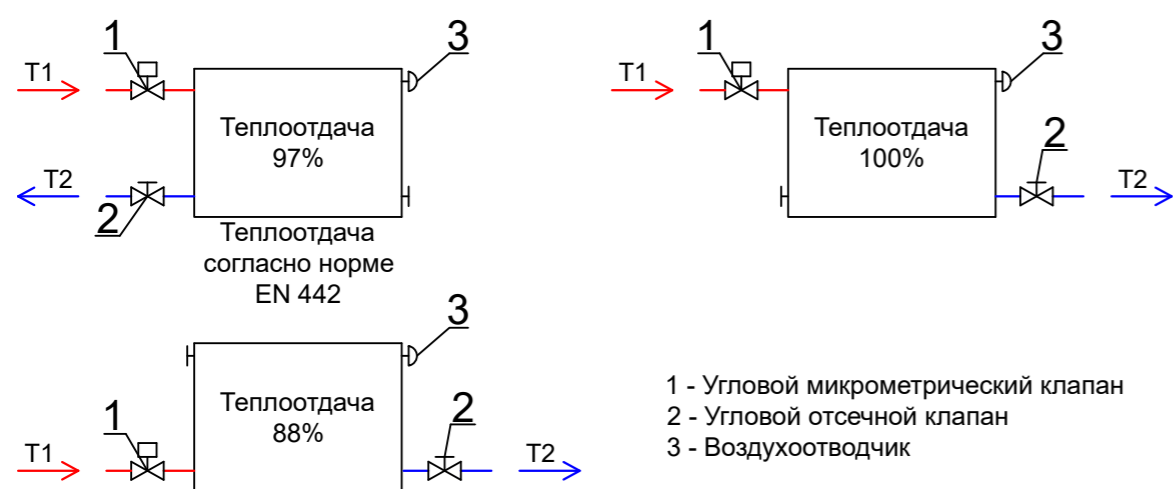

1 - Микрометрический термостатический клапан для температурного регулирования

Серия	DWG	Описание	Артикул	Размер	Kvs
R421TG		Угловой микрометрический термостатический клапан, хромированный, отвод с герметичной прокладкой.	R421X132	3/8"	1,26
			R421X133	1/2"	1,26
			R421X034*	3/4"	1,41
			R421X035*	1"	3,98
R431TG		Угловой микрометрический термостатический клапан, хромированный, отвод с герметичной прокладкой, подсоединение с наружной резьбой. Для подсоединения трубы применять переходники R178, R179 или R179AM.	R431X032	3/8" x 16	1,26
			R431X033	1/2" x 16	1,26
			R431X034	1/2" x 18	1,26
			R431EX037	1/2" x 3/4" Евроконус	1,26
R435TG		Угловой осевой микрометрический термостатический клапан, хромированный, отвод с герметичной прокладкой. R435X042, R435X043: Присоединение трубы с помощью адаптера, следует использовать R178, R179 или R179AM.	R435X053	1/2"	1,26
			R435X062	1/2" x 16	1,26
			R435X043	1/2" x 18	1,26
			R435EX043	1/2" x 3/4" Евроконус	1,26

2 - Угловой отсечной клапан для гидравлической настройки

* - отвод без герметичной прокладки.

Серия	DWG	Описание	Артикул	Размер	Kvs
R16TG		Угловой отсечной клапан, хромированный, отвод с герметичной прокладкой.	R16X032	3/8"	1,34
			R16X033	1/2"	2,5
			R16EX037	1/2" x 3/4" Евроконус	2,5
R14TG		Угловой отсечной клапан, хромированный, отвод с герметичной прокладкой.	R14X032	3/8"	2,21
			R14X033	1/2"	3,16
			R14X034*	3/4"	6,32
			R14X035*	1"	11,8
			R14X036*	1 1/4"	14,1
R29TG		Угловой отсечной клапан, хромированный, отвод с герметичной прокладкой, подсоединение с наружной резьбой. Для подсоединения трубы применять переходники R178, R179 или R179AM.	R29X032	3/8" x 16	3,16
			R29X033	1/2" x 16	3,16
			R29X034	1/2" x 18	3,16
			R29X035*	3/4" x 18	6,32
			R29X036*	3/4" x 22	6,32
			R29EX037	1/2" x 3/4" Евроконус	3,16
R714TG		Угловой отсечной клапан с возможностью слива воды из радиатора, хромированный, отвод с герметичной прокладкой.	R714X032	3/8"	1,18
			R714X033	1/2"	1,25
			R714X034*	3/4"	1,37
R16D2		Угловой отсечной клапан, хромированный.	R16DX002	3/8"	1,34
			R16DX003	1/2"	2,5
			R16DX004	3/4"	2,65

* - отвод без герметичной прокладки.

ПРЯМОЙ ТЕРМОСТАТИЧЕСКИЙ КЛАПАН

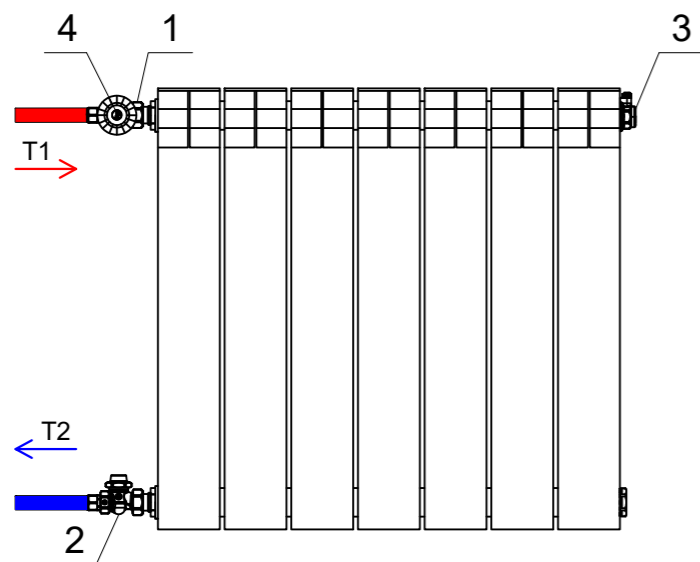

Принципиальные схемы с использованием прямого микрометрического клапана

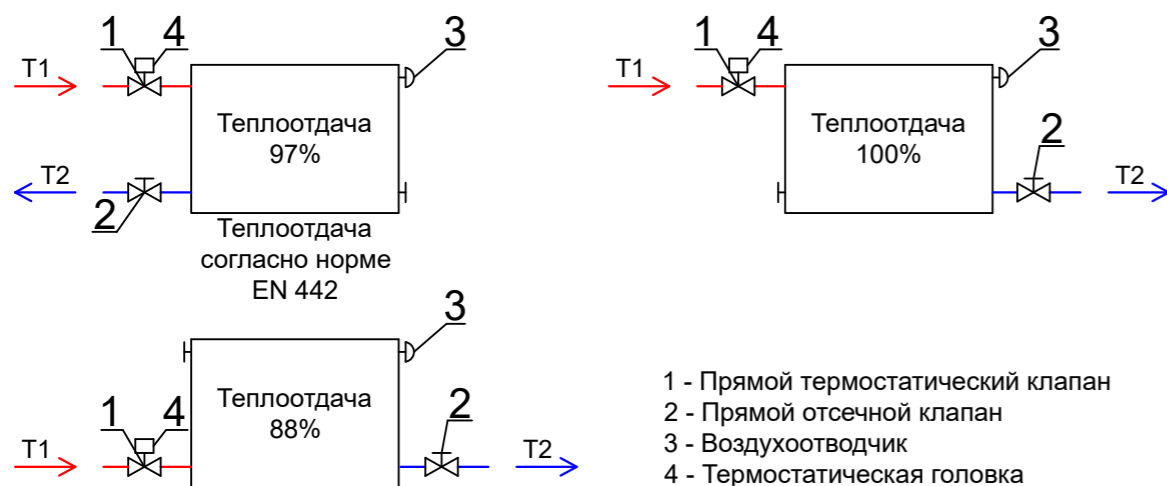

- 1 - Прямой термостатический клапан
- 2 - Прямой отсечной клапан
- 3 - Воздухоотводчик
- 4 - Термостатическая головка

КЛАПАНЫ С ПРЕДВАРИТЕЛЬНОЙ РЕГУЛИРОВКОЙ

Клапаны серии РТГ имеют специальный регулировочный винт, который, в зависимости от заданного положения, определяет сечение прохода жидкости, создавая, таким образом, требуемую потерю напора в гидравлическом контуре. Эти клапаны могут, таким образом, быть предварительно настроены с целью обеспечения эффективной балансировки самого контура. Сочетание с термостатическими головками и радиаторными хронотермостатами обеспечивает реальное энергосбережение.

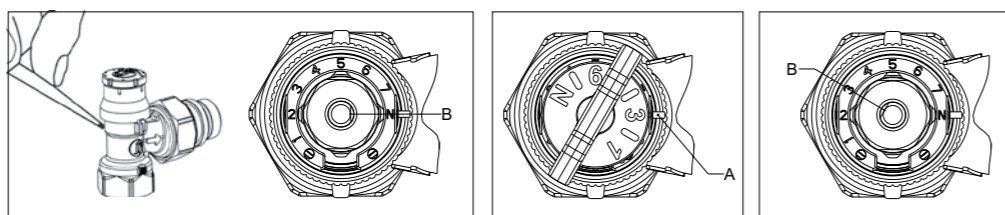

1. Снять красный колпачок с помощью отвертки. Шток (деталь В) находится в положении N = Все открыто.

2. Повернуть шток винта специальным нумерованным ключом. Установить требуемый номер преднастройки, указанный на регулировочном ключе, напротив метки А на корпусе клапана.

3. При снятии ключа шток (деталь В) останется в требуемом положении преднастройки, определяемой по номеру на кольце клапана. Положения настройки: 1, 2, 3, 4, 5, 6, 7, N = Все открыто.

1 - Термостатический клапан, с возможностью присоединения термоголовки

Серия	DWG	Описание	Артикул	Размер	Kvs
R402PTG		Прямой термостатический клапан с предварительной настройкой, хромированный, отвод с герметичной прокладкой.	R402PX232	3/8"	0,41
			R402PX233	1/2"	0,41
			R402PX234	3/4"	0,41
R412PTG		Прямой термостатический клапан с предварительной настройкой, хромированный, отвод с герметичной прокладкой, подсоединение с наружной резьбой для адаптеров для трубы медной, пластиковой и металлопластиковой.	R412PX232	3/8" x 16	0,41
			R412PX233	1/2" x 16	0,41
R402TG		Прямой термостатический клапан, хромированный, отвод с герметичной прокладкой.	R402X132	3/8"	1,26
			R402X133	1/2"	1,26
			R402X034*	3/4"	1,41
			R402X035*	1"	2,95
R412TG		Прямой термостатический клапан, хромированный, отвод с герметичной прокладкой, подсоединение с наружной резьбой.	R412X032	3/8" x 16	1,26
			R412X033	1/2" x 16	1,26
			R412X034	1/2" x 18	1,26
R402D		Прямой термостатический клапан с увеличенным проходом, хромированный, отвод с герметичной прокладкой.	R402DX003	1/2"	1,26
			R402DX004	3/4"	2,37
R402H		Прямой термостатический клапан (подключение термостатической головки - M30 x 1,5 мм).	R402HX003	1/2"	1,23
			R402HX004	3/4"	2,37
			R402QX004	3/4"	3,52

2 - Прямой отсечной клапан для гидравлической настройки

Серия	DWG	Описание	Артикул	Размер	Kvs
R15TG		Прямой отсечной клапан, хромированный, отвод с герметичной прокладкой.	R15X032	3/8"	1,33
			R15X033	1/2"	1,83
			R15X034*	3/4"	4,71
			R15X035*	1"	8,94
			R15X036*	1 1/4"	11,2
R17TG		Прямой отсечной клапан, хромированный, отвод с герметичной прокладкой.	R17X032	3/8"	0,96
			R17X033	1/2"	1,55
			R17EX037	1/2" x 3/4" Евроконус	1,55
R17D2		Прямой отсечной клапан, хромированный.	R17DX002	3/8"	0,96
			R17DX003	1/2"	1,55
			R17DX004	3/4"	1,71
R715TG		Прямой отсечной клапан с возможностью слива воды из радиатора, хромированный, отвод с герметичной прокладкой.	R715X032	3/8"	0,95
			R715X033	1/2"	1,03
			R715X034*	3/4"	1,37
R31TG		Прямой отсечной клапан, хромированный, отвод с герметичной прокладкой, подсоединение с наружной резьбой.	R31X032	3/8" x 16	1,83
			R31X033	1/2" x 16	1,83
			R31X034	1/2" x 18	1,83
			R31X035*	3/4" x 18	4,71
			R31X036*	3/4" x 22	4,71
			R31EX037	1/2" x 3/4" Евроконус	1,83

* - отвод без герметичной прокладки.

УГЛОВОЙ ТЕРМОСТАТИЧЕСКИЙ КЛАПАН

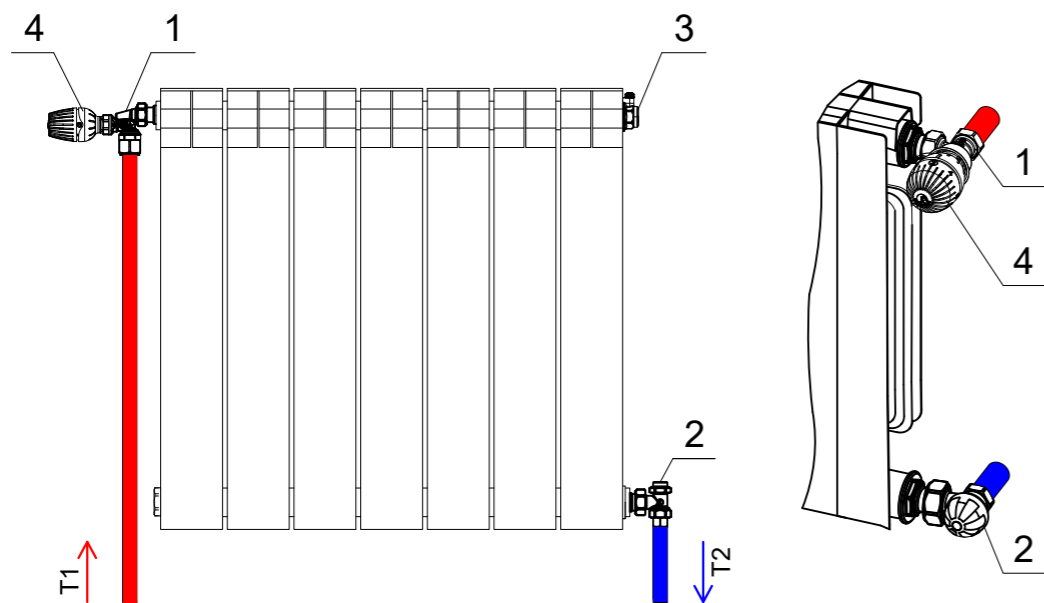

Принципиальные схемы с использованием углового термостатического клапана

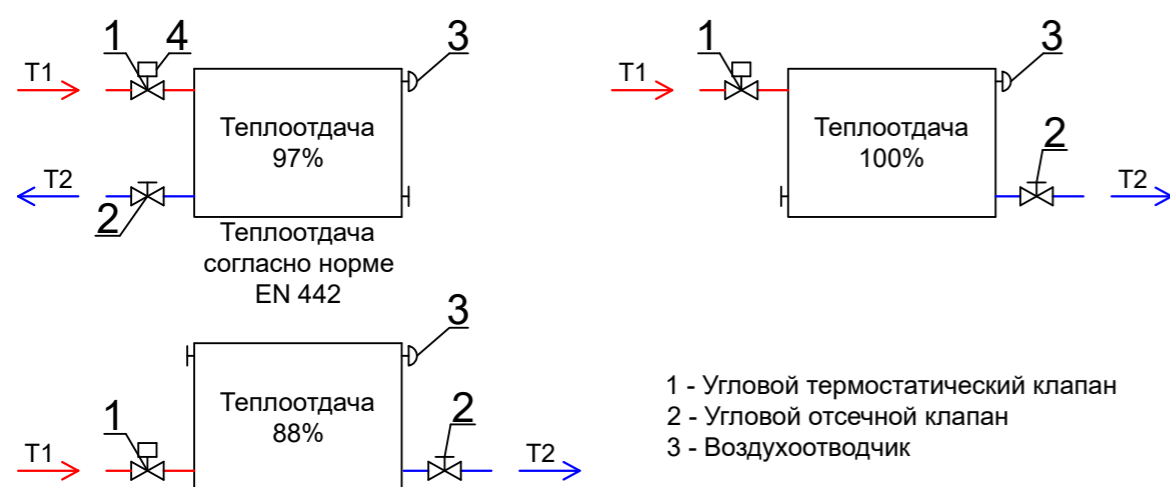

1 - Угловой термостатический клапан
2 - Угловой отсечной клапан
3 - Воздухоотводчик

1 - Угловой термостатический клапан для температурного регулирования

Серия	DWG	Описание	Артикул	Размер	Kvs
R401PTG		Угловой термостатический клапан с предварительной настройкой, хромированный, отвод с герметичной прокладкой.	R401PX232	3/8"	0,41
			R401PX233	1/2"	0,41
			R401PX234	3/4"	0,41
R415PTG		Угловой осевой термостатический клапан с предварительной настройкой, хромированный, отвод с герметичной прокладкой.	R415PX242	1/2" x 16	0,76
R411PTG		Угловой термостатический клапан с предварительной настройкой, хромированный, отвод с герметичной прокладкой, подсоединение с наружной резьбой для адаптеров для трубы медной, пластиковой и металлопластиковой.	R411PX232	3/8" x 16	0,41
			R411PX233	1/2" x 16	0,41

R401TG		Угловой термостатический клапан, хромированный, отвод с герметичной прокладкой.	R401X132	3/8"	1,26
			R401X133	1/2"	1,26
			R401X034*	3/4"	1,41
			R401X035*	1"	3,98
R415TG		Угловой осевой термостатический клапан, хромированный, отвод с герметичной прокладкой, подсоединение с наружной резьбой.	R415X033	1/2"	1,26
			R415X042	1/2" x 16	1,26
			R415X043	1/2" x 18	1,26
R411TG		Угловой термостатический клапан, хромированный, отвод с герметичной прокладкой, подсоединение с наружной резьбой. Для подсоединения трубы применять R178, R179 или R179AM.	R411X032	3/8" x 16	1,26
			R411X033	1/2" x 16	1,26
			R411X034	1/2" x 18	1,26
R401D		Угловой термостатический клапан с увеличенным проходом, хромированный, отвод с герметичной прокладкой.	R401DX003	1/2"	1,26
			R401DX004	3/4"	2,37
R401H		Угловой термостатический клапан (подключение термостатической головки - резьба M30x1,5). Совместим с термоголовками R460H, R468H, R470H, K470H.	R401HX003	1/2"	2,06
			R401HX004	3/4"	2,37
			R401QX004	3/4"	4,74
R415H		Клапан термостатический угловой осевой с защитным колпачком (подключение термостатической головки - резьба M30x1,5). Совместим с термоголовками R460H, R468H, R470H, K470H.	R415HX003	1/2"	1,26

2 - Угловой отсечной клапан для гидравлической настройки

* - отвод без герметичной прокладки.

Серия	DWG	Описание	Артикул	Размер	Kvs
R16TG		Угловой отсечной клапан, хромированный, отвод с герметичной прокладкой.	R16X032	3/8"	1,34
			R16X033	1/2"	2,5
			R16EX037	1/2" x 3/4" Евроконус	2,5
R14TG		Угловой отсечной клапан, хромированный, отвод с герметичной прокладкой.	R14X032	3/8"	2,21
			R14X033	1/2"	3,16
			R14X034*	3/4"	6,32
			R14X035*	1"	11,8
			R14X036*	1 1/4"	14,1
R29TG		Угловой отсечной клапан, хромированный, отвод с герметичной прокладкой, подсоединение с наружной резьбой. Для подсоединения трубы применять переходники R178, R179 или R179AM.	R29X032	3/8" x 16	3,16
			R29X033	1/2" x 16	3,16
			R29X034	1/2" x 18	3,16
			R29X035*	3/4" x 18	6,32
			R29X036*	3/4" x 22	6,32
			R29EX037	1/2" x 3/4" Евроконус	3,16
R714TG		Угловой отсечной клапан с возможностью слива воды из радиатора, хромированный, отвод с герметичной прокладкой.	R714X032	3/8"	1,18
			R714X033	1/2"	1,25
			R714X034*	3/4"	1,37
R16D2		Угловой отсечной клапан, хромированный.	R16DX002	3/8"	1,34
			R16DX003	1/2"	2,5
			R16DX004	3/4"	2,65

* - отвод без герметичной прокладки.

МИКРОМЕТРИЧЕСКАЯ ГРУППА

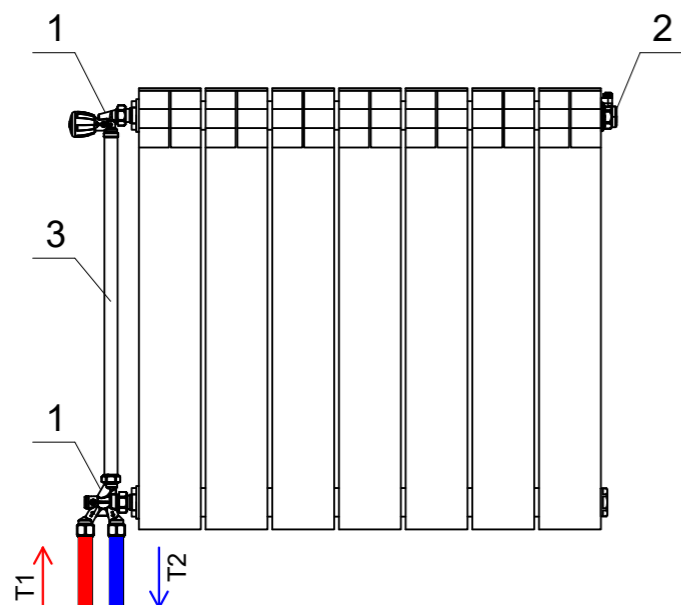

Принципиальная схема с использованием микрометрической группы

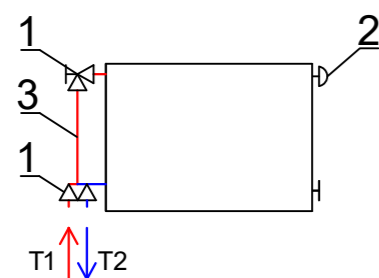

- 1 - Микрометрическая группа
- 2 - Воздухоотводчик
- 3 - Хромированная трубка

ТЕРМОСТАТИЧЕСКАЯ ГРУППА

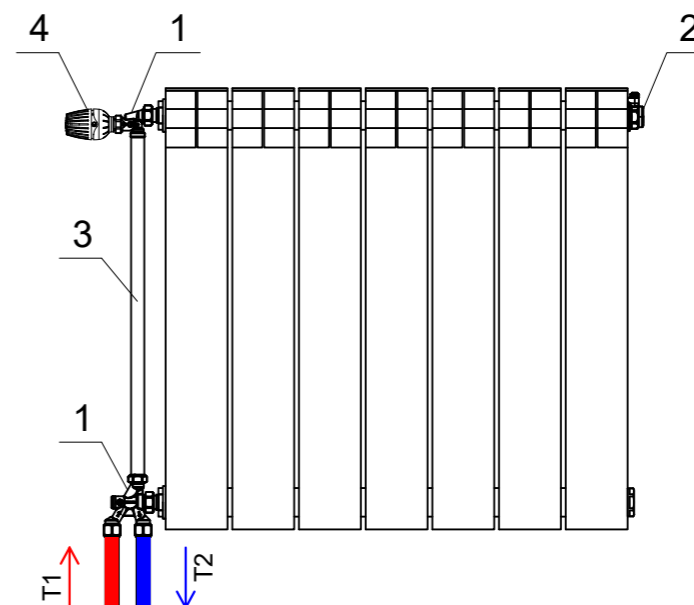

Принципиальная схема с использованием термостатической группы

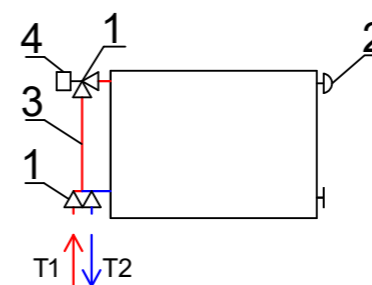

- 1 - Термостатическая группа
- 2 - Воздухоотводчик
- 3 - Хромированная трубка
- 4 - Термостатическая головка

1 - Микрометрическая группа для температурного регулирования

Серия	DWG	Описание	Артикул	Размер	Kvs
R436		Микрометрическая термостатическая группа для однотрубных систем с угловым клапаном. Для подсоединения трубы применять переходники R178, R179 или R179AM. Поставляется без хромированной трубки R194.	R436X062	1/2" x 16	1,65
			R436X063	1/2" x 18	1,65
			R436X036	1/2" x 18 x 15	1,65
R438		Микрометрическая термостатическая группа для двухтрубных систем с угловым клапаном. Для подсоединения трубы применять переходники R178, R179 или R179AM. Поставляется без хромированной трубки R194.	R438X062	1/2" x 16	0,71
			R438X063	1/2" x 18	0,71
			R438X036	1/2" x 18 x 15	0,71

3- Хромированная трубка для соединения верхнего и нижнего узла

Серия	DWG	Описание	Артикул	Диаметр	Длина
R194		Хромированная трубка для групп для однотрубных и двухтрубных систем, для соединения верхнего и нижнего узла.	R194X002	Ø16	600 мм
			R194X003	Ø16	900 мм
			R194X004	Ø16	1000 мм
			R194X006	Ø16	1200 мм

1 - Термостатическая группа для температурного регулирования

Серия	DWG	Описание	Артикул	Размер	Kvs
R438P		Группа термостатическая для двухтрубных систем с угловым клапаном с предварительной настройкой.	R438PX037	1/2" x 3/4" Евроконус	0,71

При выборе длины хромированной трубки рекомендуем руководствоваться высотой и количеством отопительных приборов.

$$(\text{Необходимая длина, мм}) = (\text{Высота радиатора, мм}) - (50, \text{ мм})$$

Например:

Нужно укомплектовать 2 радиатора высотой 500 мм.
500 мм - 50 мм = 450 мм.

Таким образом потребуется 2 трубки длиной 450 мм. В данном случае мы рекомендуем выбрать хромированную трубку под артикулом **R194X003** длиной 900 мм и разрезать ее пополам.

МИКРОМЕТРИЧЕСКАЯ КОМПАКТНАЯ ГРУППА

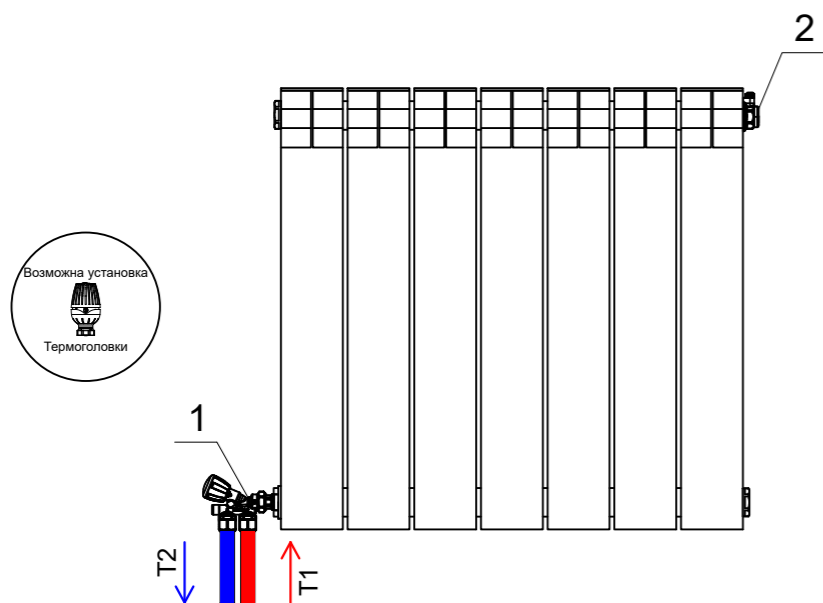

Принципиальная схема с использованием микрометрической компактной группы



 1 - Микрометрическая компактная группа
 2 - Воздухоотводчик

Схема движения теплоносителя в микрометрическом компактном узле.

1 - Компактная группа для температурного регулирования

Серия	DWG	Описание	Артикул	Размер	Kvs
R437		Микрометрический термостатический компактный узел для однотрубных систем со встроенным отсечным клапаном. Межосевое расстояние 35 мм. Для подсоединения трубы применять переходники R178, R179 или R179AM. Поставляется с зондом длиной 45 см.	R437X032	1/2" x 18	1,94
R437N		Микрометрический термостатический компактный узел для однотрубных систем со встроенным отсечным клапаном. Межосевое расстояние 35 мм. Для подсоединения трубы применять переходники R178, R179 или R179AM. Поставляется с зондом длиной 45 см.	R437NX031	1/2" x 16	1,94
R314N		Ручной узел для однотрубной системы. Для подсоединения трубы применять переходники R178, R179 или R179AM.	R314NX002	1/2" x 16	1,9
R440N		Микрометрический термостатический компактный узел для двухтрубных систем со встроенным отсечным клапаном. Для подсоединения трубы применять переходники R178, R179 или R179AM. Поставляется с зондом длиной 45 см.	R440NX032	1/2" x 16	1,18

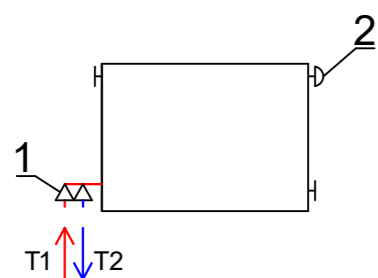
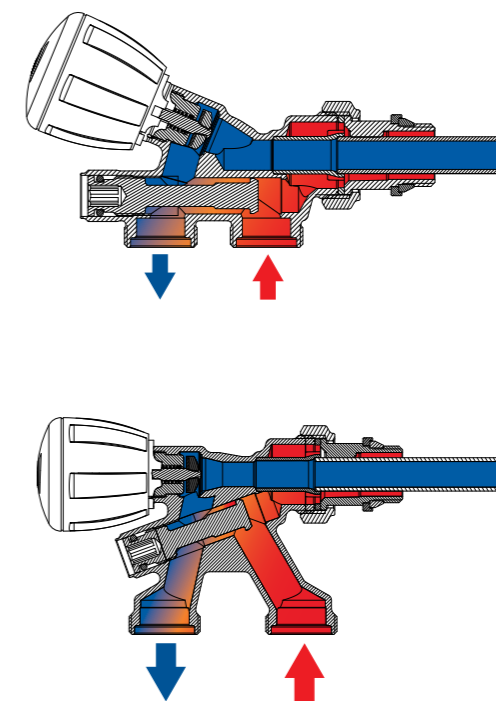
2 - Воздухоотводчик

Серия	DWG	Описание	Артикул	Размер	Примечание
R200		Автоматический воздухоотводный клапан для радиаторов, хромированный.	R200X001	1"	правый
			R200X002	1"	левый
			R200X003	1 1/4"	правый
			R200X004	1 1/4"	левый
R91		Ручной воздухоотводный клапан для радиаторов, латунный. Открытие квадратным ключом.	R91X003	1/2"	
R66A		Ручной воздухоотводный клапан для радиаторов, с рукояткой, с герметичной прокладкой, хромированный.	R66AX000	1/8"	
			R66AX001	1/4"	
			R66AX002	3/8"	
			R66AX003	1/2"	
R90		Ручной воздухоотводный клапан для радиаторов, хромированная металлическая часть, с герметичной прокладкой. Открытие квадратным ключом, возможность поворота выпускного отверстия.	R90X001	1/4"	
			R90X002	3/8"	
			R90X003	1/2"	

УЗЕЛ НИЖНЕГО ПОДКЛЮЧЕНИЯ

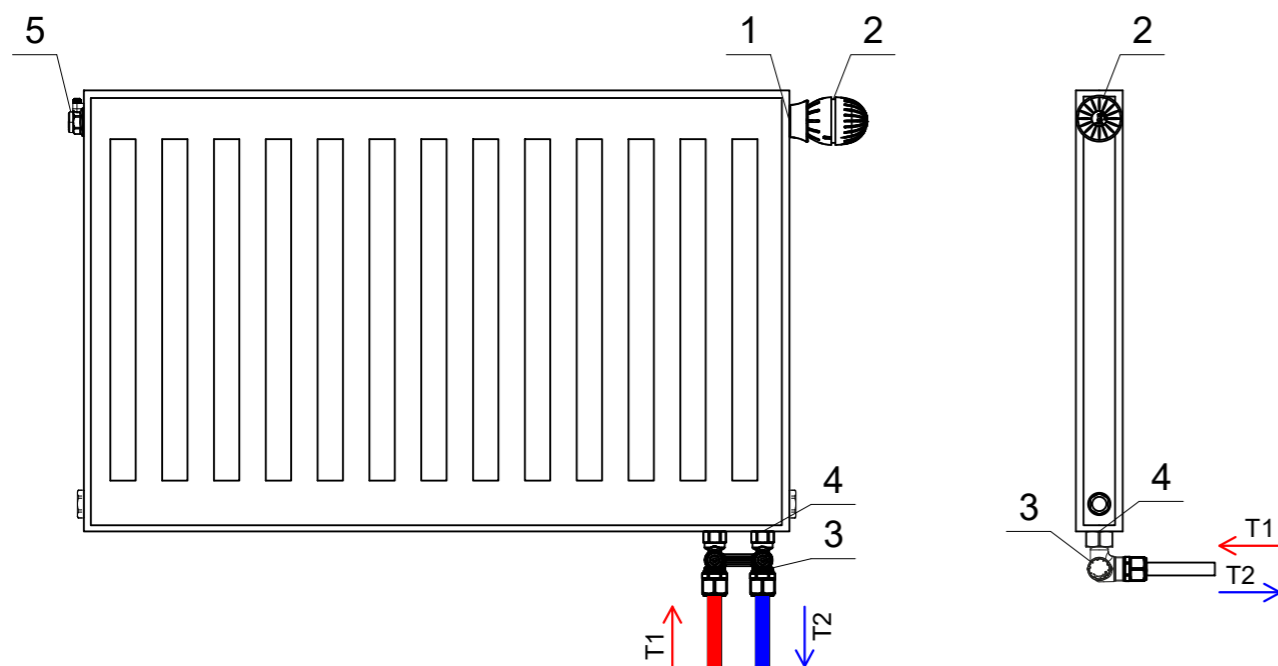

Принципиальная схема с использованием узла нижнего подключения

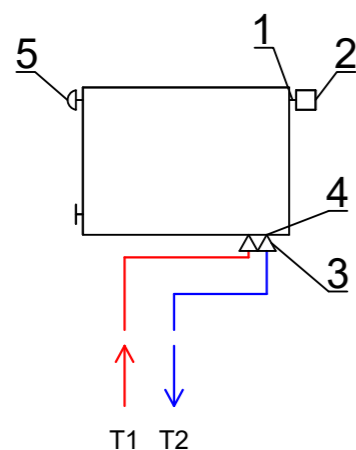

- 1 - Термостатический встраиваемый клапан
- 2 - Термостатическая головка
- 3 - Узел нижнего подключения
- 4 - Переходник с герметичной прокладкой
- 5 - Воздухоотводчик

Термостатический встраиваемый клапан (№1) рекомендовано подбирать, исходя из конкретных технических характеристик отопительного прибора.

Модели **R46CE / R46CF / R46CI** совместимы с термостатическими головками Clip-Clap.

Встраиваемые клапаны **R46HE / R46HF / R46HI** совместимы с термостатическими головками с подключением M30 x 1,5.

Все подробные характеристики встраиваемых клапанов представлены на официальном сайте в разделе: "Скачать":

<http://ru.giacomini.com/download>

Для установки термостатических головок CLIP-CLAP на встроенный термостатический клапан с резьбой M28 x 1,5 (радиаторы марок Vogel&Noot, Buredus, Sole и др.) использовать переходник **R167CX001**.

3 - Узел нижнего подключения

Серия	DWG	Описание	Артикул	Размер	Kvs
R387		Узел нижнего подключения стальных панельных радиаторов, прямой, для двухтрубных систем. Содержит отсеchnый клапан для перекрытия и балансировки.	R387X001	3/4"F x 18	0,78
			R387X002	3/4"F x 3/4 Евроконус	0,78
R388		Узел нижнего подключения стальных панельных радиаторов, угловой, для двухтрубных систем. Содержит отсеchnый клапан для перекрытия и балансировки.	R388X001	3/4"F x 18	1,58
			R388X002	3/4"F x 3/4 Евроконус	1,58
R383		Узел нижнего подключения стальных панельных радиаторов, прямой, для одно- и двухтрубных систем. Содержит отсеchnый клапан для перекрытия и балансировки, и байпас. С возможностью слива.	R383X011	1/2"M x 18	1,35
			R383X001	3/4"F x 18	1,35
			R383X002	3/4"F x 3/4 Евроконус	1,35
R384		Узел нижнего подключения стальных панельных радиаторов, угловой, для одно- и двухтрубных систем. Содержит отсеchnый клапан для перекрытия и балансировки, и байпас. С возможностью слива.	R384X011	1/2"M x 18	1,92
			R384X001	3/4"F x 18	1,92
			R384X002	3/4"F x 3/4 Евроконус	1,92
R385T		Узел нижнего подключения панельных радиаторов и полотенцесушителей, для двухтрубных систем, с встроенным термостатическим клапаном и отсеchnым клапаном, хромированный. В комплекте переходники R483Y001 3/4"Евроконус и R483Y002 G1/2"xG3/4". Термоголовка может быть установлена и справа или слева на прямой клапан.	R385TX013	3/4"F x 3/4" Евроконус	0,86
R386T		Узел нижнего подключения панельных радиаторов и полотенцесушителей, для двухтрубных систем, с встроенным термостатическим клапаном и отсеchnым клапаном, хромированный. В комплекте переходники R483Y001 3/4"Евроконус и R483Y002 G1/2"xG3/4". Термоголовка может быть установлена только справа на угловой клапан.	R386TX013	3/4"F x 3/4" Евроконус	0,82

4 - Переходник с герметичной прокладкой

Серия	DWG	Описание	Артикул	Размер
R483		Переходник с герметичной прокладкой для узлов нижнего подключения стальных панельных радиаторов R383, R384, R387, R388.	R483Y001	3/4" Евроконус
			R483Y002	1/2" x 3/4"
			R483Y003	1/2" x 3/4" Евроконус

ТЕРМОСТАТИЧЕСКИЕ ГОЛОВКИ

Термостатические головки Clip-Clap и M30x1,5

R468C		Термостатическая головка с жидкостным датчиком, с настройкой против замораживания, с резьбовым подсоединением M30x1,5 и с адаптером в комплекте для установки на клапаны Giacomini с соединением Clip-Clap.	R468CX001
K470H		Хронотермостат для радиаторов отопления. В комплекте с адаптером для установки на клапаны Giacomini системы Clip-Clap или на клапаны "H" с резьбовым соединением. Четыре дневных программы. Подключение программатора K471X001. Электропитание - 2 батареи AA 1,5V. Степень защиты IP30. Диапазон температур для работы 0÷50°C, для хранения -20÷70°C. В соответствии с директивой 2004/108/EC.	K470HX001
K470W		Хронотермостат с управлением по беспроводной сети для радиаторов отопления. В комплекте с адаптером для установки на клапаны Giacomini системы Clip-Clap или на клапаны "H" с резьбовым соединением. Две предустановленных программы. Электропитание - 2 батареи AA 1,5V. Степень защиты IP20. Диапазон температур для работы 0÷50°C, для хранения -20÷70°C. В соответствии с директивой 2004/108/EC.	K470WX001

Термостатические головки с подсоединением Clip-Clap

R468		Термостатическая головка с жидкостным термозлементом, в комплекте с адаптером для установки на клапаны Giacomini с соединением Clip-Clap. Возможность блокировки значения настройки в интервале 8÷28°C. Диапазон теплоносителя 5÷110°C (при установке на клапан). Максимальное рабочее давление 10 бар (при установке на клапан). Маркировка по системе Брайля, для людей с ограниченными возможностями.	R468X001
R460		Термостатическая головка с жидкостным датчиком, с настройкой против замораживания.	R460X001
R470		Термостатическая головка с жидкостным датчиком, с настройкой против замораживания.	R470X001
T470C		Термостатическая головка с жидкостным датчиком, хромированная, с глянцевой поверхностью.	T470CX001
R462		Термостатическая головка с выносным датчиком и регулировкой на отопительном приборе, с настройкой против замораживания.	R462X002 - 2м R462X005 - 5м
R463		Термостатическая головка с выносной рукояткой-регулятором, с настройкой против замораживания.	R463X002 - 2м R463X005 - 5м

Термостатические головки с резьбовым подсоединением M30x1,5

R460H		Термостатическая головка с жидкостным датчиком, с настройкой против замораживания.	R460HX011
R468H		Термостатическая головка с жидкостным датчиком, с настройкой против замораживания, с резьбовым подсоединением M30x1,5 (R401H, R402H, R403H, R415H).	R468HX001
R470H		Термостатическая головка с жидкостным датчиком, с настройкой против замораживания.	R470HX001

Таблица совместимости термостатических головок и клапанов

Клапан	Термостатические головки											
	R468C	K470H	K470W	R460	R470	T470C	R462	R463	R468	R460H	R470H	R468H
	CLIP-CLAP M30x1,5			CLIP-CLAP						M30x1,5		
R401D	да	да	да	да	да	да	да	да	да	нет	нет	нет
R402D	да	да	да	да	да	да	да	да	да	нет	нет	нет
R401TG	да	да	да	да	да	да	да	да	да	нет	нет	нет
R402TG	да	да	да	да	да	да	да	да	да	нет	нет	нет
R403TG	да	да	да	да	да	да	да	да	да	нет	нет	нет
R401PTG	да	да	да	да	да	да	да	да	да	нет	нет	нет
R402PTG	да	да	да	да	да	да	да	да	да	нет	нет	нет
R411TG	да	да	да	да	да	да	да	да	да	нет	нет	нет
R412TG	да	да	да	да	да	да	да	да	да	нет	нет	нет
R411PTG	да	да	да	да	да	да	да	да	да	нет	нет	нет
R412PTG	да	да	да	да	да	да	да	да	да	нет	нет	нет
R415TG	да	да	да	да	да	да	да	да	да	нет	нет	нет
R435TG	да	да	да	да	да	да	да	да	да	нет	нет	нет
R415PTG	да	да	да	да	да	да	да	да	да	нет	нет	нет
R438P	да	да	да	да	да	да	да	да	да	нет	нет	нет
R421TG	да	да	да	да	да	да	да	да	да	нет	нет	нет
R422TG	да	да	да	да	да	да	да	да	да	нет	нет	нет
R431TG	да	да	да	да	да	да	да	да	да	нет	нет	нет
R432TG	да	да	да	да	да	да	да	да	да	нет	нет	нет
R401H	да	да	да	нет	нет	нет	нет	нет	нет	да	да	да
R402H	да	да	да	нет	нет	нет	нет	нет	нет	да	да	да
R403H	да	да	да	нет	нет	нет	нет	нет	нет	да	да	да
R401Q	да	да	да	нет	нет	нет	нет	нет	нет	да	да	да
R402Q	да	да	да	нет	нет	нет	нет	нет	нет	да	да	да
R403H	да	да	да	нет	нет	нет	нет	нет	нет	да	да	да
R415H	да	да	да	нет	нет	нет	нет	нет	нет	да	да	да
T431C	да	да	да	да	да	да	да	да	да	нет	нет	нет
T432C	да	да	да	да	да	да	да	да	да	нет	нет	нет
R468	да	да	да	да	да	да	да	да	да	нет	нет	нет
R436	да	да	да	да	да	да	да	да	да	нет	нет	нет
R385T	да	да	да	да	да	да	да	да	да	нет	нет	нет
R386T	да	да	да	да	да	да	да	да	да	нет	нет	нет
R440N	да	да	да	да	да	да	да	да	да	нет	нет	нет
R437N	да	да	да	да	да	да	да	да	да	нет	нет	нет
R437	да	да	да	да	да	да	да	да	да	нет	нет	нет

КОЛЛЕКТОРНЫЕ МОДУЛИ GE550-R4 ДЛЯ ВОДОСНАБЖЕНИЯ

Коллекторные модули для водоснабжения устанавливаются на трубопроводы холодного и горячего водоснабжения для этажной поквартирной разводки. Диаметры коллекторов холодной и горячей воды 1"1/4, диаметры отводов коллекторов могут быть подобраны, исходя из расчётных данных проекта, от 1/2" до 3/4". Отводы на каждую отдельную квартиру или помещение имеют запорную арматуру - два шаровых крана с накидными гайками и пластиковую проставку для дальнейшего монтажа прибора учёта горячей или холодной воды, в зависимости от назначения коллектора. На вводе в каждый коллектор установлены запорные шаровые краны со штуцерами для установки манометров, сетчатые фильтры и, для снижения влияния перепадов давления в системе, редукторы давления. Монтаж рекомендуется осуществлять на кронштейнах в коллекторный шкаф или нишу в лифтовых холлах, или на этажных площадках, с доступом только для персонала обслуживающей организации.

ПРЕИМУЩЕСТВА ИСПОЛЬЗОВАНИЯ КОЛЛЕКТОРНЫХ МОДУЛЕЙ

- Существенное упрощение проектирования и монтажа, за счёт применения готовых узлов и изделий
- Повышение качества при фабричной сборке узлов и модулей
- Индивидуальный поквартирный учёт расхода воды
- Поэтажное разделение гидростатического давления
- Отключение квартир для ремонтных работ, без отключения всей системы

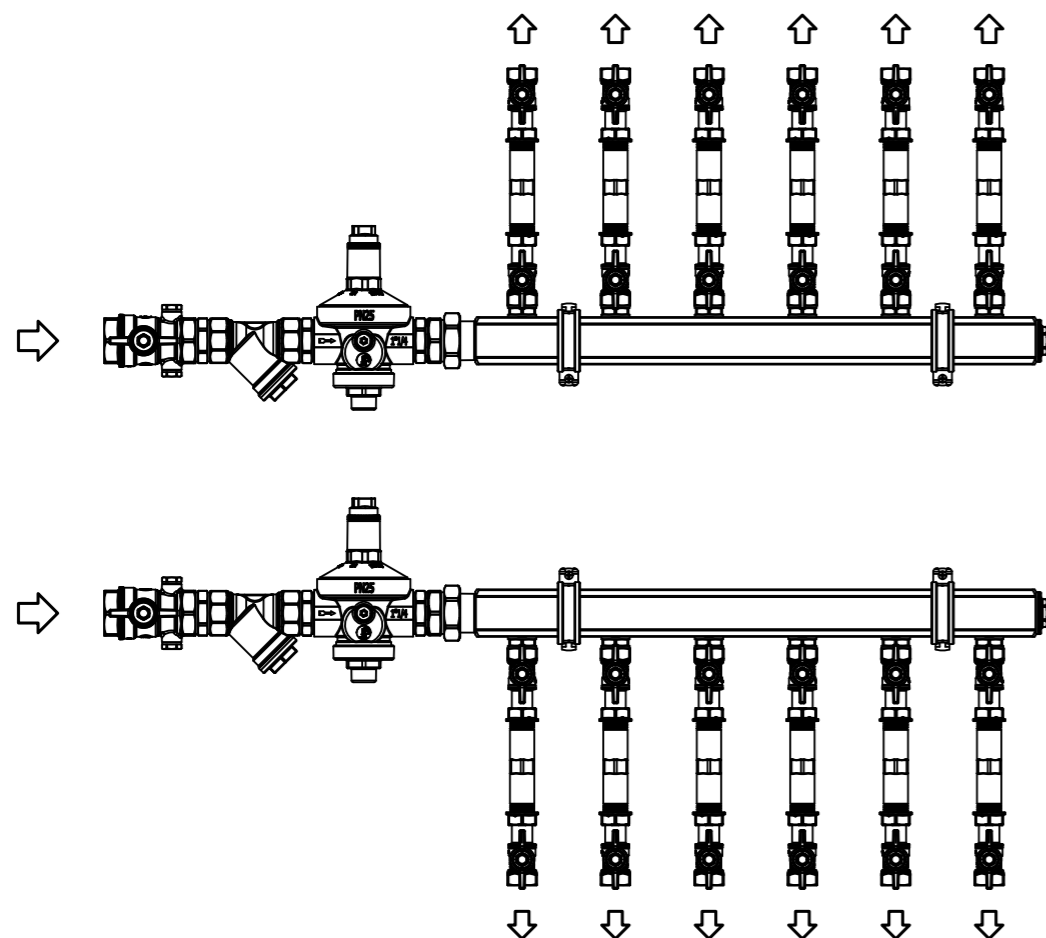

ТИПОВЫЕ МОДЕЛИ КОЛЛЕКТОРНОГО УЗЛА GE550-R4

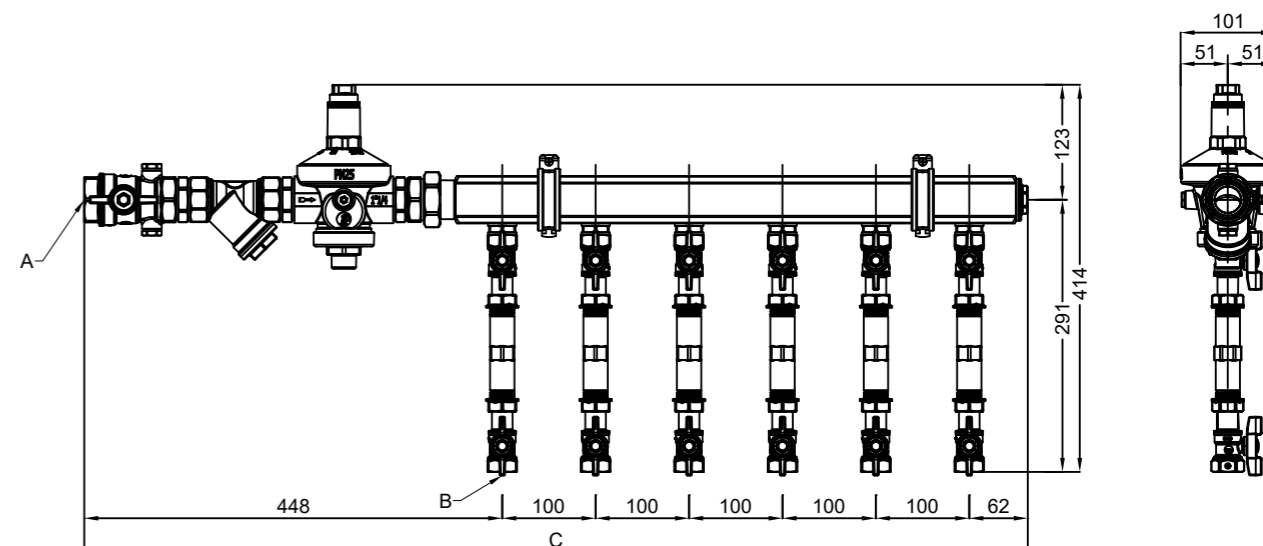

Типовые модели с размерами. Коллекторная планка DN32

Артикул	Кол-во отводов	Размер (А x В)	С, мм
GE550Y252	2	1"1/4 x 3/4"	610
GE550Y253	3		710
GE550Y254	4		810
GE550Y255	5		910
GE550Y256	6		1010
GE550Y257	7		1126
GE550Y258	8		1226

Состав коллекторного узла

- Краны шаровые со штуцерами для установки манометров
- Фильтр сетчатый
- Редуктор давления
- Коллекторные планки, межосевое расстояние отводов 100 мм
- Кронштейны регулируемые для коллекторов
- Пробки - заглушки
- Краны шаровые с обратным клапаном, с отводом с накидной гайкой для счётчиков
- Краны шаровые с отводом с накидной гайкой для счётчиков
- Трубка промежуточная для замены прибора учёта
- Фитинги и переходники для соединения элементов коллекторного узла

Дополнительные опции

Артикул	Наименование	Размер
GE552Y190	Счётчик горячей воды. Интерфейс M-Bus.	3/4" x 110 мм
GE552Y191	Счётчик холодной воды. Интерфейс M-Bus.	3/4" x 110 мм
Подключение трубы		
GX107	Прямой фитинг с наружной резьбой для системы GX	
R187M	Фитинги резьбовые для подсоединения полимерных и металлопластиковых труб	
RM107	Фитинги пресс для подсоединения полимерных и металлопластиковых труб	
Термометр		
R749FY002	Пластмассовая удлиненная рукоятка для шаровых кранов	3/4" - 1" - 1"1/4
R540FY002	Термометр 0°C - 120°C для рукояток шаровых кранов R749F	0°C - 120°C красный
R540FY022	Термометр 0°C - 120°C для рукояток шаровых кранов R749F	0°C - 120°C синий
Манометр		
R225IY011	Манометр с радиальным/нижним подключением	3/8" 0-10 бар

ТИПОВАЯ СХЕМА ПРИМЕНЕНИЯ КОЛЛЕКТОРНОГО УЗЛА GE550-R4

Коллекторный узел этажный GE550-R4 для системы водоснабжения

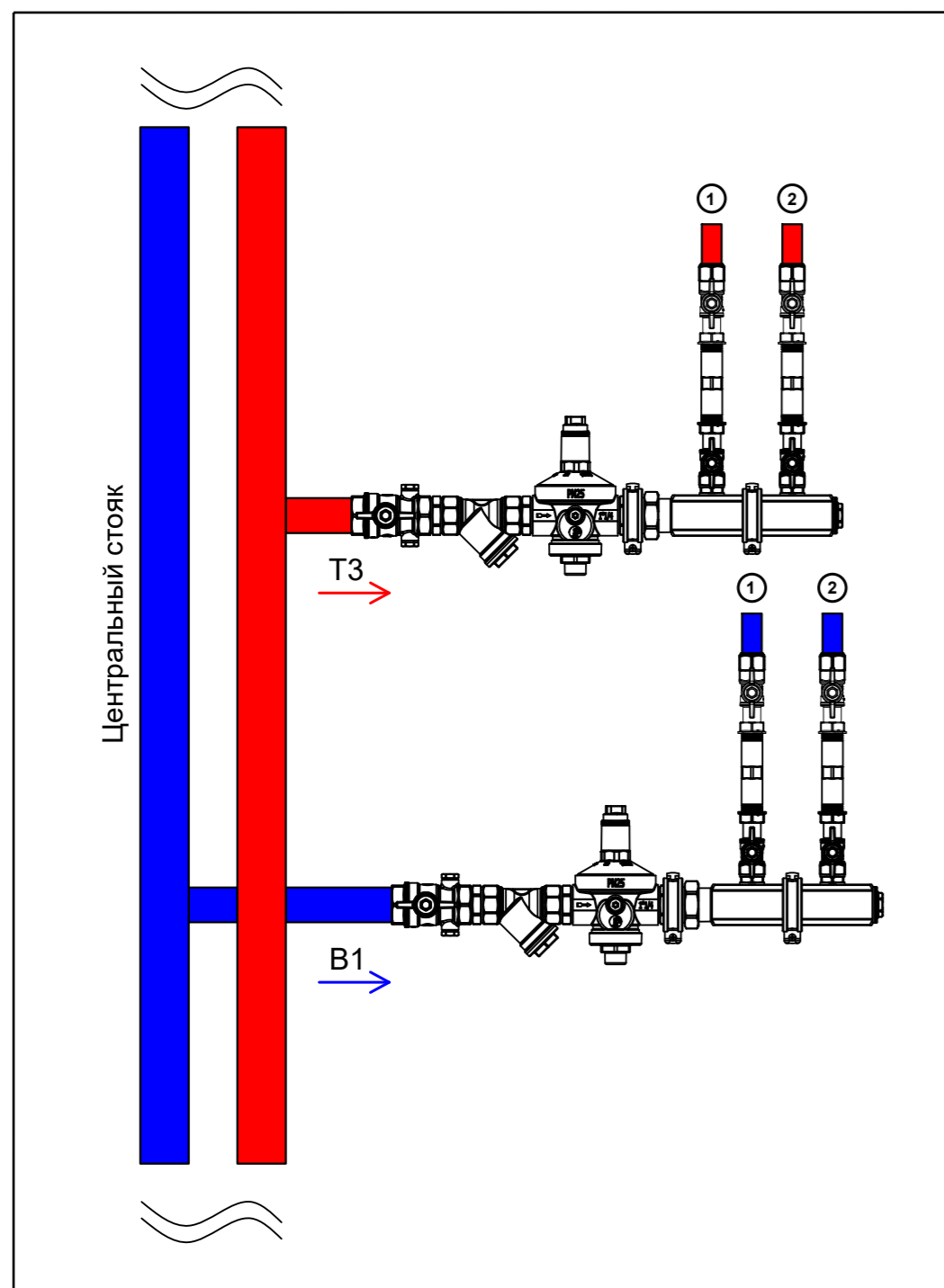

Техническое решение этажной коллекторной разводки системы водоснабжения в многоквартирном доме. На каждом этаже к центральному стояку подключается коллекторный модуль этажный **GE550-R4** с централизованной гидравлической настройкой и индивидуальным учетом расхода воды.

Гидравлическая настройка и поддержание рабочих параметров водоснабжения отопления осуществляется централизованно на этаже, редуктором давления **R153M**.

На каждом отводе коллектора установлен обратный клапан.

Водосчётчик **GE552** заказывается дополнительно.

Типовое решение поквартирной разводки №1

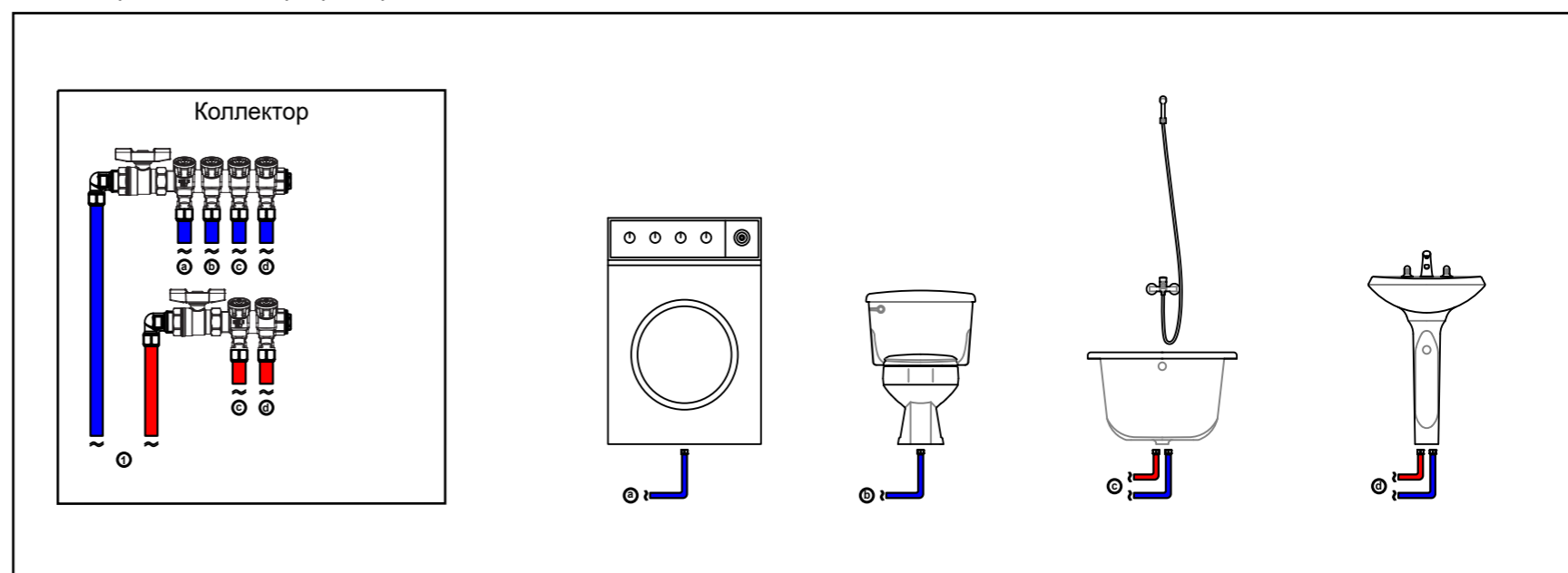

Типовое решение поквартирной разводки №2

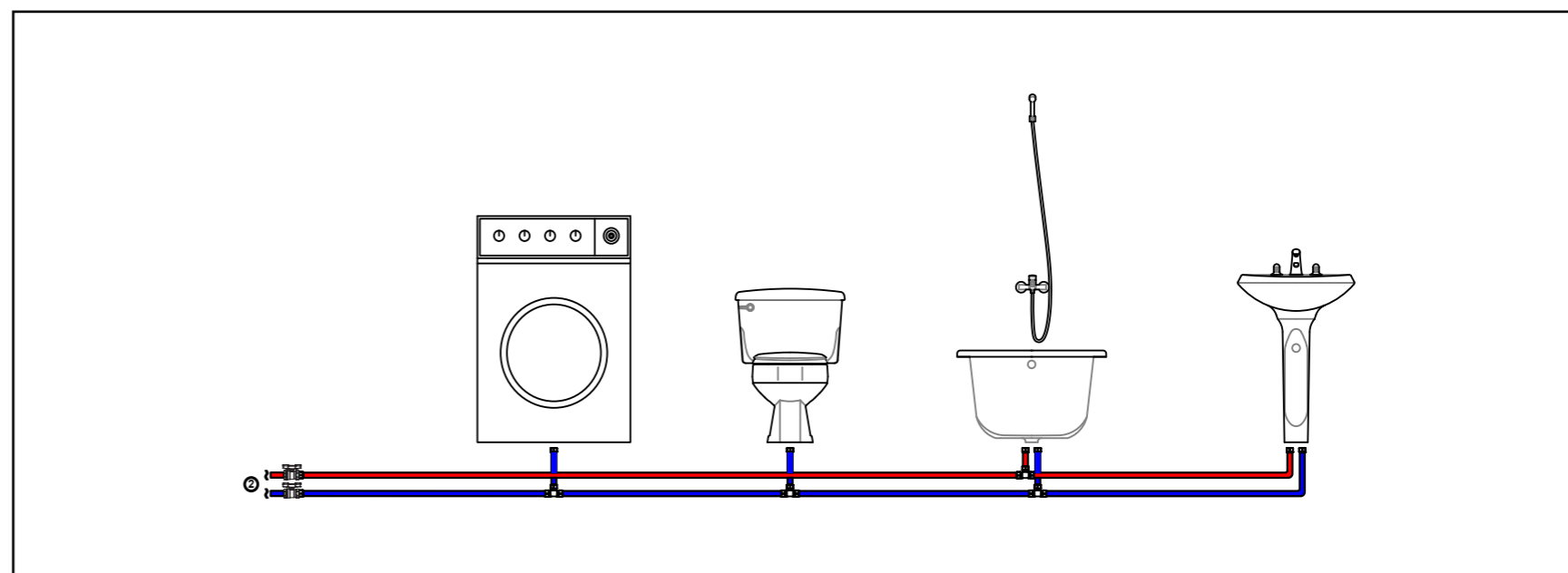

Каждая квартира подключается к отдельному отводу на этажном коллекторном узле **GE550-R4**.

Типовое решение поквартирной разводки №1.

На вводе в квартиру устанавливается компактный коллектор, к которому подключаются сантехнические приборы. Типовое решение позволяет произвести перекрытие потока жидкости в отдельные приборы, без отключения всей системы целиком.

Типовое решение поквартирной разводки №2.

От ввода в квартиру осуществляется магистральная разводка системы водоснабжения. Для отключения отдельных сантехнических приборов необходима установка запорной арматуры.

РЕГУЛЯТОРЫ ДАВЛЕНИЯ ДЛЯ СИСТЕМЫ ВОДОСНАБЖЕНИЯ

Регуляторы давления (редукторы давления) предназначены для снижения и стабилизации давления среды в трубопроводе с учётом предустановленного значения. Эти гидравлические устройства используют, если максимально возможное давление в любой точке водопроводной системы может достигнуть или превысить относительное максимально допустимое рабочее давление или если возникает необходимость в использовании приборов и оборудования, работающих исключительно при низком давлении. Регуляторы давления рекомендованы для применения в установках для кондиционирования воздуха, санитарно-техническом оборудовании системах водоснабжения, ирригационных системах, системах распределения сжатого воздуха (не масляного тумана), а также пожарных трубопроводах (с обязательным соблюдением государственных стандартов пожарной безопасности).

Конструктивной особенностью регуляторов давления R153 является наличие компенсационного седла, которое позволяет проводить регулирование с высокой точностью и нейтрализовать возможное влияние колебаний давления на входе и на выходе.

Регуляторы давления R153 соответствуют стандартам, установленным европейскими органами здравоохранения, касающимся транспортировки пищевых жидкостей и питьевой воды.

Регулятор давления поршневой серии R153C выполнен из латуни и имеет никелированную поверхность для защиты от коррозии и известковых отложений. Уплотнительные кольца, выполненные из этилен-пропиленового эластомера (EPDM) с низким коэффициентом трения, отличаются износоустойчивостью и сокращают потребность в техническом обслуживании. Поршневой узел обеспечивает точность регулировки и бесшумность работы. Высокая пропускная способность регулятора давления позволяет устанавливать его посредственно в магистральном трубопроводе, где давление воды может достигать 16 бар.

Регулятор давления поршневой серии R153P выполнен из латуни и имеет никелированную поверхность для защиты от коррозии и известковых отложений. Уплотнительные кольца, выполненные из этилен-пропиленового эластомера (EPDM) с низким коэффициентом трения, отличаются износоустойчивостью и сокращают потребность в техническом обслуживании. Поршневой узел обеспечивает точность регулировки и бесшумность работы. Высокая пропускная способность регулятора давления позволяет устанавливать его непосредственно в магистральных внутренних и наружных трубопроводах, где давление воды может достигать 25 бар.

Регулятор давления мембранный R153M выполнен из латуни CR, устойчивой к коррозии (согласно нормативу EN 806-2 A.1), имеет усиленную механическую прочность корпуса и внутренних деталей и может быть использован в трубопроводах при давлении до 25 бар. Эластичная мембрана из материала на основе EPDM усилена полиамидным материалом с высокой механической прочностью и соединена с уплотнительным кольцом из пористой резины на основе EPDM, что гарантирует надежность и высокую точность регулировки давления. Конструкция клапана гарантирует большой расход при минимальном отборе воды.

Комплектующие

R225Y007: манометр с тыльным соединением (в комплект не входит, приобрести отдельно), диаметр подключения Rp 1/4", Ø52мм, шкала от 0 до 10 бар.

ПОРШНЕВЫЕ РЕДУКТОРЫ ДАВЛЕНИЯ

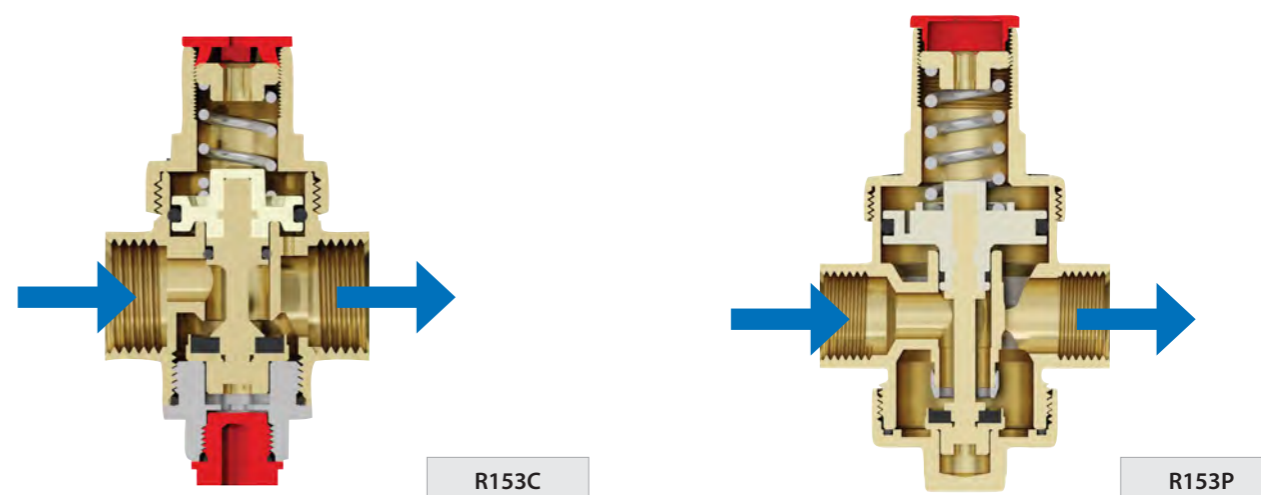

Принцип работы:

Поршень приводит в действие запорный элемент в результате взаимодействия двух противоположных сил: снизу давление воды на выходе из регулятора (действие направлено на закрытие клапана), сверху давление возвратной пружины, зависящее от рабочего давления (действие направлено на открытие клапана). Клапан открывается, когда, в зависимости от требуемого расхода воды, давление под поршнем падает и начинает преобладать сила давления пружины. Степень открытия клапана пропорциональна значению мгновенного расхода потока, проходящего через него. Когда поток перекрывается, и вода на выходе достигает давления, способного преодолеть силу давления возвратной пружины, запорный элемент поднимается и закрывает клапан. Требуемое давление можно получить путем завинчивания винта-регулятора, который сжимает пружину в большей или меньшей степени. Компенсационное седло, которым оснащены регуляторы давления Giacomini, позволяет сохранять постоянным установленное значение даже при значительном изменении давления на входе: запорный элемент открывается под воздействием давления на входе, в то же время эта же сила толкает шток компенсационной камеры в противоположном направлении, что приводит к устойчивому балансу.

Серия R153C

Артикул	Диаметр подключения	Расход воды, м³/ч	Расход воды, л/мин
R153CX003	1/2"	1,27	21,16
R153CX004	3/4"	2,27	37,83

Установленный расход воды с учётом скорости 2 м/с для каждого диаметра согласно требованиям стандарта EN 1567

Серия R153P

Артикул	Диаметр подключения	Расход воды, м³/ч	Расход воды, л/мин
R153PX003	1/2"	1,27	21,16
R153PX004	3/4"	2,27	37,83
R153PX005	1"	3,6	60
R153PX006	1"1/4	5,8	96,66
R153PX007	1"1/2	9,1	151,66
R153PX008	2"	14	233,33

Установленный расход воды с учётом скорости 2 м/с для каждого диаметра согласно требованиям стандарта EN 1567

R153C

- Максимальное рабочее давление (PN): 16 бар
- Диапазон регулирования давления на выходе: от 1 до 5,5 бар
- Давление на выходе, установленное при изготовлении: 3 бара
- Рабочие температуры: от 0°C (до замерзания) до 130 °C
- Совместимые жидкости: вода, гликолевые растворы (макс. с 50 % концентрацией гликоля), сжатый воздух
- Соответствует стандарту EN 1567
- Уровень звуковой мощности - класс I - Lap [dB (A)] < 20

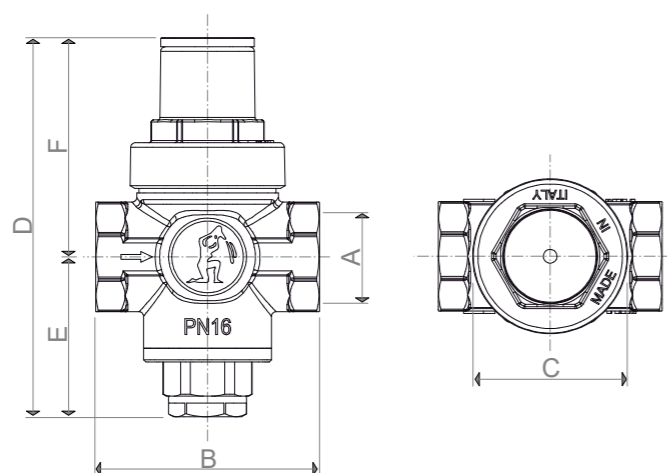
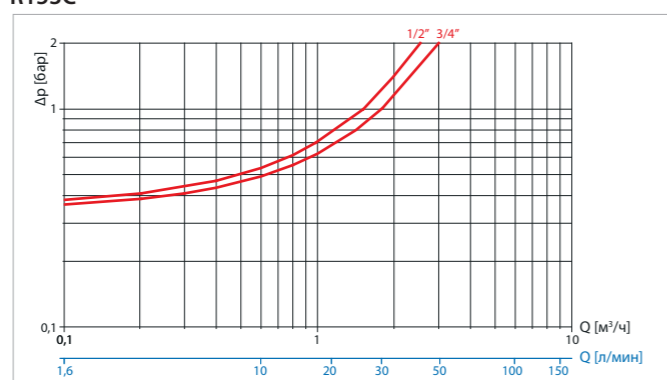
R153C

Серия R153C

Артикул	Диаметр подключения А	В, мм	С, мм	Д, мм	Е, мм	F, мм
R153CX003	1/2"	49	34	83	35	48
R153CX004	3/4"	50	34	88	36,5	51,5

R153P

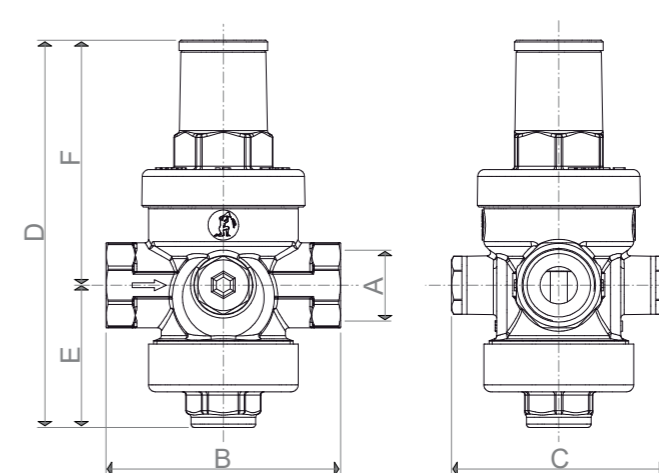
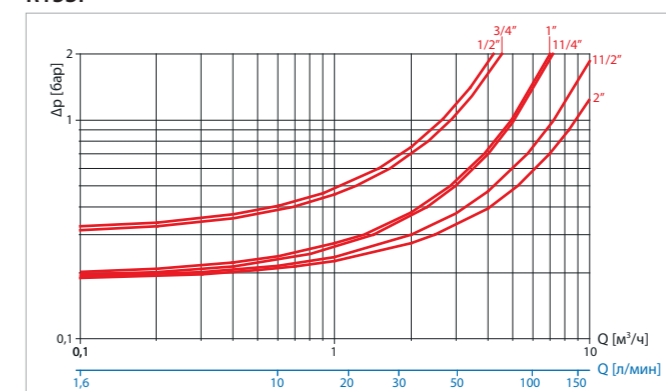
- Максимальное рабочее давление (PN): 25 бар
- Диапазон регулирования давления на выходе: от 1 до 5,5 бар
- Давление на выходе, установленное при изготовлении: 3 бара
- Рабочие температуры: от 0°C (до замерзания) до 130 °C
- Совместимые жидкости: вода, гликолевые растворы (макс. с 50 % концентрацией гликоля), сжатый воздух
- Соответствует стандарту EN 1567
- Уровень звуковой мощности - класс II - Lap [dB (A)] < 30

R153P

Серия R153P

Артикул	Диаметр подключения А	В, мм	С, мм	Д, мм	Е, мм	F, мм
R153PX003	1/2"	69	63	113,8	41,8	72
R153PX004	3/4"	82	63	113,8	41,8	72
R153PX005	1"	96	73	145,5	52,5	93
R153PX006	1 1/4"	100	73	151,5	56,5	95
R153PX007	1 1/2"	91	77	148	48	100
R153PX008	2"	97	81	150	48	102

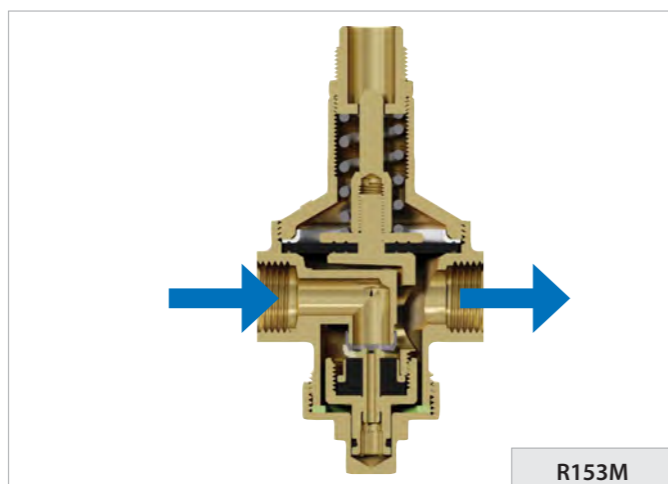
МЕМБРАНЫЙ РЕДУКТОР ДАВЛЕНИЯ



Принцип работы:

Эластичная мембрана приводит в действие запорный клапан в результате взаимодействия двух противоположных сил: снизу давление воды на выходе из регулятора (действие направлено на закрытие клапана), сверху давление возвратной пружины, зависящее от рабочего давления (действие направлено на открытие клапана). Клапан открывается, когда, в зависимости от требуемого расхода воды, давление под мембраной падает и начинает преобладать сила давления пружины. Степень открытия клапана пропорциональна значению мгновенного расхода потока, проходящего через него. Когда поток перекрывается, и вода на выходе достигает давления, способного преодолеть силу давления возвратной пружины, запорный элемент поднимается и закрывает клапан. Требуемое давление можно получить путем завинчивания регулятора, который сжимает пружину в большей или меньшей степени. Компенсационное седло, которым оснащены регуляторы давления Giacomini, позволяют сохранять постоянным установленное значение даже при значительном изменении давления на входе: запорный элемент открывается под воздействием давления на входе, в то же время эта же сила толкает шток компенсационной камеры в противоположном направлении, что приводит к устойчивому балансу. Установленное седло уплотнения из нержавеющей стали гарантирует точность, надежность и долговечность работы регулятора давления даже в экстремальных рабочих условиях.

Серия R153M

Артикул	Диаметр подключения	Расход воды, м ³ /ч	Расход воды, л/мин
R153MY003	1/2"	1,27	21,16
R153MY004	3/4"	2,27	37,83
R153MY005	1"	3,6	60
R153MY006	1"1/4	5,8	96,66
R153MY007	1"1/2	9,1	151,66
R153MY008	2"	14	233,33

Установленный расход воды с учётом скорости 2 м/с для каждого диаметра согласно требованиям стандарта EN 1567

R153M

- Максимальное рабочее давление (PN): 25 бар
- Диапазон регулирования давления на выходе: от 1,5 до 7 бар
- Давление на выходе, установленное при изготовлении: 3 бара
- Рабочие температуры: от 0°C (до замерзания) до 80 °C
- Совместимые жидкости: вода, гликолевые растворы (макс. с 50 % концентрацией гликоля), сжатый воздух
- Соответствует стандарту EN 1567
- Уровень звуковой мощности - класс II - Lap [dB (A)] < 30

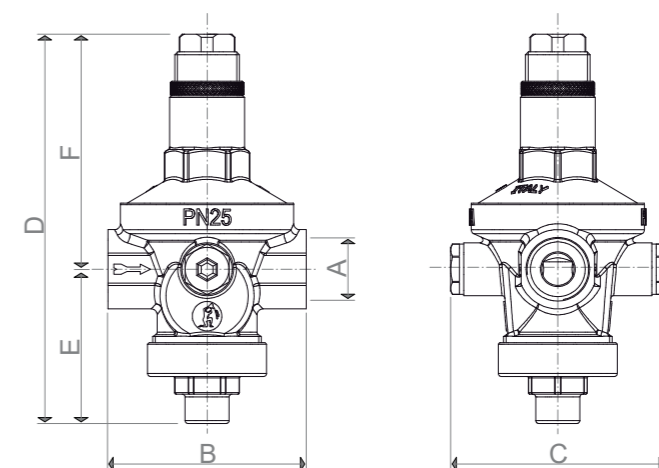
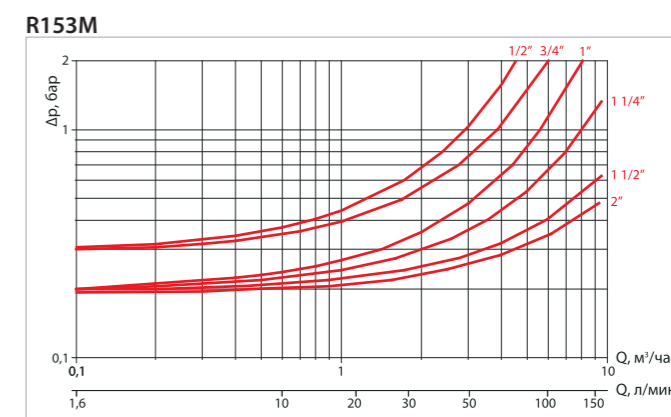

Серия R153M

Артикул	Диаметр подключения А	В, мм	С, мм	Д, мм	Е, мм	F, мм
R153MY003	1/2"	67,5	73	132,5	52,5	80
R153MY004	3/4"	77	73	156	65,5	90,5
R153MY005	1"	90	87	190	69,5	120,5
R153MY006	1"1/4	106	99	197	74	123
R153MY007	1"1/2	137	104	241	82,1	158,9
R153MY008	2"	170	117	266,8	87	179,8

СБОРНЫЕ КОЛЛЕКТОРЫ ДЛЯ ВОДОСНАБЖЕНИЯ

Компания Giacomini разработала новые серии сборных коллекторов: **R585C** (с отсекающим клапаном) и **R580C** (без отсекающего клапана). Конструкция этих моделей облегчает установку, делает их надёжными в эксплуатации и в целом позволяет удовлетворить потребителей, полностью отвечая повышенным требованиям к качеству.

Серия	Артикул	Размер	Седло адаптера Ø, мм	Кол-во отводов
R580C	R580CY062	3/4"MF x 1/2" (ISO 228)	16	2
	R580CY063			3
	R580CY064			4
	R580CY052	1"MF x 3/4"E (ISO 228)	18	2
	R580CY053			3
R580CY054	4			
R585C	R585CY062	3/4"MF x 1/2" (ISO 228)	16	2
	R585CY063			3
	R585CY064			4

Технические данные

- Рабочая температура: 5-110°C
- Максимальное рабочее давление: 10 бар
- Межосевое расстояние отводов коллектора 3/4"MF x 1/2": 35 мм
- Межосевое расстояние отводов коллектора 1"MF x 3/4"E: 40 мм

Дополнительное оборудование

Адаптеры для коллекторов 3/4"MF x 1/2" (диаметр седла Ш 16 мм)

R179EY055: 1/2" x (16 x 2)

R179EY056: 1/2" x (16 x 2,2)

R179EY058: 1/2" x (16 x 2,6)

Адаптеры для коллекторов 1"MF x 3/4"E

R179EX021: 3/4"E x (12 x 1,5)

R179EX022: 3/4"E x (16 x 1,5)

R179EX023: 3/4"E x (14 x 2)

R179EX024: 3/4"E x (16 x 2)

R179EX025: 3/4"E x (17 x 2)

R179EX026: 3/4"E x (18 x 2)

R179EX027: 3/4"E x (20 x 2)

Фитинги с накидной гайкой

GX179Y043: 1/2"E x 16 PEX (система GX)

GX179Y053: 3/4"E x 16 PEX (система GX)

GX179Y054: 3/4"E x 20 PEX (система GX)

RM179Y113: 1/2"E x (16x2) (пресс)

RM179Y116: 1/2"E x (20x2) (пресс)

RM179X103: 3/4"E x (16x2) (пресс)

RM179X106: 3/4"E x (20x2) (пресс)

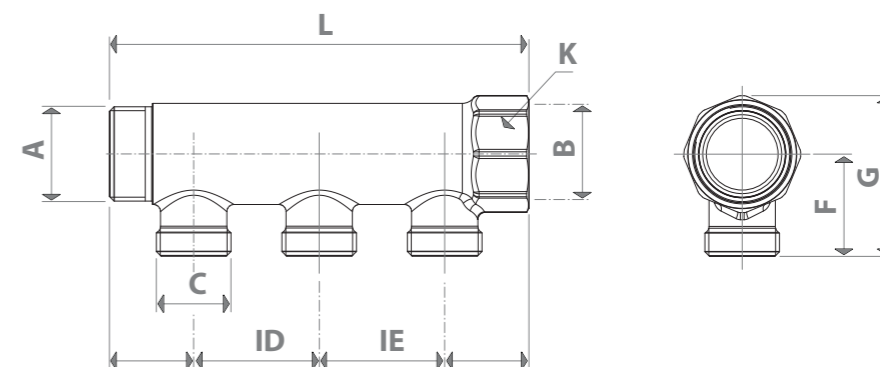

Артикул	Размер А x В	С	Ø, мм	D, мм	E, мм	F, мм	G, мм	I, мм	K, мм	L, мм
R580CY062	3/4" x 3/4"	1/2"	16	23,5	23,5	28,5	45	35	31	82
R580CY063										117
R580CY064										152
R580CY052	1" x 1"	3/4"E	18	26	26	33	53	40	38	92
R580CY053										132
R580CY054										172

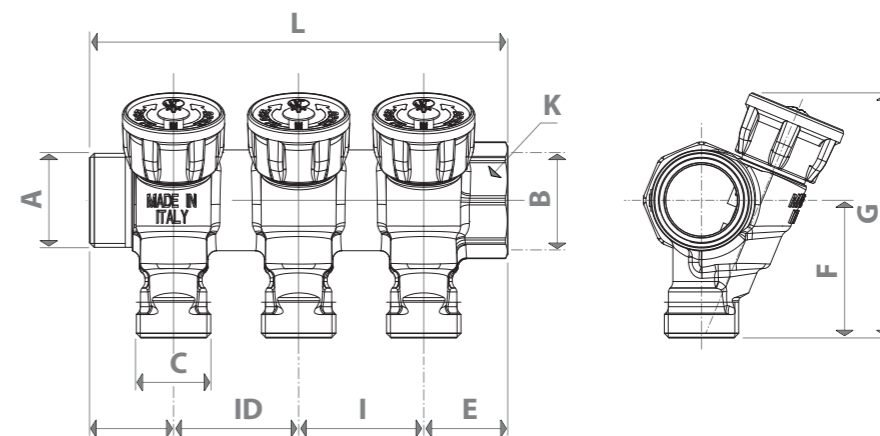

Артикул	Размер А x В	С	Ø, мм	D, мм	E, мм	F, мм	G, мм	I, мм	K, мм	L, мм
R585CY062	3/4" x 3/4"	1/2"	16	23,5	23,5	28,5	45	35	31	82
R585CY063										117
R585CY064										152

Аксессуары

Пластиковый шкаф R599

R599Y001: 400 x 300 x 90 мм

R598K кронштейн для R599 шкафа

R598KY001: 3/4"

R598KY002: 1"

Пластиковый шкаф R595

R595AY001: 370 x 300 x 90 мм

R595BY001: 520 x 300 x 90 мм

R595CY001: 670 x 300 x 90 мм

R598 кронштейн для R595 шкафа

R598Y007: 3/4"

R598Y008: 1"

ШАРОВЫЕ КРАНЫ

Шаровые краны Giacomini являются арматурой повышенной надёжности. Спроектированные для работы в самых тяжёлых условиях, при высоких давлениях и температуре, они выдерживают значительные механические нагрузки. Используемые в конструкции кранов материалы позволяют применять их в системах отопления, горячего и холодного водоснабжения, транспортировки пищевых жидкостей, газа, нефти, сжатого воздуха и сухого насыщенного пара, гарантируя полную безопасность. Конструкция крана со штоком, помещаемых внутри, исключает его выбивание избыточным давлением и позволяет применять краны в газораспределительных сетях, как внутренних, так и внешних.

Широкий ассортимент шаровых кранов Giacomini даёт возможность найти правильное решение для любых условий.

В данном разделе указаны наиболее популярные модели шаровых кранов Giacomini. Полный ассортимент Giacomini, их размеры и подробные технические характеристики приведены в каталоге "Шаровые краны Giacomini. Полный каталог."

Краны Giacomini отличаются уникальной конструкцией уплотнения штока. В кранах применены четыре прокладки - пара уплотнительных колец из фторкаучука, и две тефлоновые плоские прокладки, обеспечивающие защиту при ударных нагрузках и снижение трения при повороте затвора. Двойное уплотнение позволяет гарантировать герметичность узла в течение всего срока службы крана, без необходимости протяжки или ремонта соединения. Подобное неразборное соединение позволяет зафиксировать гайку крепления рукоятки пластиковой пломбой, и установить специальную голографическую наклейку для защиты от контрафактного копирования.

Шаровые краны со стандартным проходом характеризуются проходным отверстием размером не менее 75% от номинального диаметра трубопровода.

Полнопроходные шаровые краны, гарантируют проходное отверстие, соответствующее диаметру трубопровода.

Система DADO.

Особого внимания заслуживает запатентованная Giacomini конструкция DADO, включающая в себя запорный шар кубической формы и опорную поверхность пониженного трения. Разработка DADO направлена на то, чтобы свести к минимуму воздействие отложений, со временем возникающих на элементах крана, затрудняющих его открывание и повреждающих при этом уплотнительные прокладки. В кранах Giacomini отложения остаются на усечённых частях запорного элемента, вымываясь затем проточной водой и оставляя рабочие поверхности всегда чистыми. Ресурс крана при этом значительно увеличивается.

Dn трубы	Dn стандартный проход	Dn полный проход
8	8	8
10	10	10
15	14	15
20	18	20
25	22	25
32	28	32
40	35	40
50	45	50
65	58	65
75	68	75
100	90	100

ШАРОВЫЕ КРАНЫ СО СТАНДАРТНЫМ ПРОХОДОМ

R250D

Хромированный шаровый кран с внутренней резьбой и рычажной рукояткой. Стандартный проход.

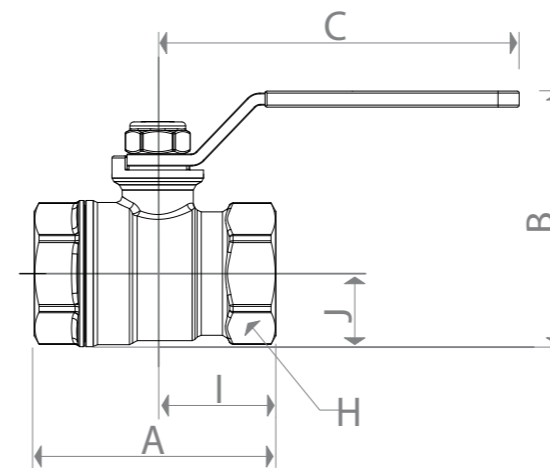

Артикул	Размер	Kvs	A	I	B	J	C	H
R250X001	1/4"	6,6	39	21	36	10	42	17
R250X002	3/8"	6,7	45	22	46	14	77	21
R250X003	1/2"	10,2	54	27	48	15	77	25
R250X004	3/4"	18,5	62	31	64	18	94	32
R250X005	1"	36,3	75	38	73	23	94	39
R250X006	1"1/4	73,5	84	42	82	28	94	48
R250X007	1"1/2	105	93	46	100	33	136	55
R250X008	2"	158	107	54	115	41	136	67
R250X009	2"1/2	240	143	73	154	52	173	82
R250X010	3"	269	160	80	169	60	173	98
R250X011	4"	461	203	104	207	70	187	122

Максимальные условия работы на сухом насыщенном паре: 185°C при 1,05 МПа (10,5 бар)
Максимальное рабочее давление при работе с водой и неопасными газами: от 1/4" до 3/4" - 4,2 Мпа (42 бар), от 1" до 2" - 3,5 МПа (35 бар), от 2"1/2 до 4" - 2,8 МПа (28 бар)
Максимальное рабочее давление (MOP) с газом: 0,5 МПа (5 бар)
Максимальное рабочее давление при работе с жидкими углеводородами: 1,2 МПа (12 бар)

R251D

Хромированный шаровый кран с внутренней резьбой и ручкой-бабочкой. Стандартный проход.

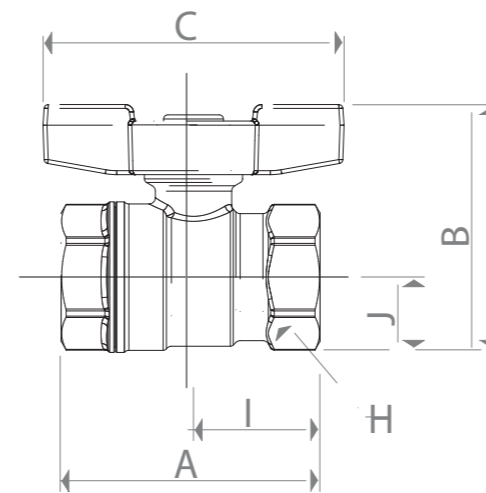

Артикул	Размер	Kvs	A	I	B	J	C	H
R251X001	1/4"	6,6	39	21	36	10	42	17
R251X002	3/8"	6,7	45	22	46	14	77	21
R251X003	1/2"	10,2	54	27	48	15	77	25
R251X004	3/4"	18,5	62	31	64	18	94	32
R251X005	1"	36,3	75	38	73	23	94	39
R251X006	1"1/4	73,5	84	42	82	28	94	48

Максимальные условия работы на сухом насыщенном паре: 185°C при 1,05 МПа (10,5 бар)
Максимальное рабочее давление при работе с водой и неопасными газами: от 1/4" до 3/4" - 4,2 Мпа (42 бар), от 1" до 1"1/4" - 3,5 МПа (35 бар)
Максимальное рабочее давление (MOP) с газом: 0,5 МПа (5 бар)
Максимальное рабочее давление при работе с жидкими углеводородами: 1,2 МПа (12 бар)

R250DS

Хромированный шаровый кран с внутренней резьбой и рычажной рукояткой и сливным краном. Стандартный проход.

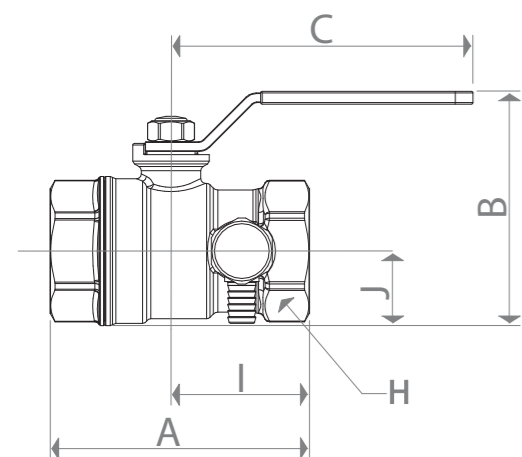

Артикул	Размер	Kvs	A	I	B	J	C	H
R250SX003	1/2"	10,2	59	32	48	15	77	25
R250SX004	3/4"	18,5	69	36	64	18	94	32
R250SX005	1"	36,3	81	43	73	23	94	39
R250SX006	1"1/4	73,5	99	57	82	28	94	48
R250SX007	1"1/2	105	107	60	100	33	136	55
R250SX008	2"	158	121	67	115	41	136	67

Сливной кран на 1/4": 1/2" - 3/4" - 1". Сливной кран на 3/8": 1"1/4 - 1"1/2 - 2"

Максимальное рабочее давление при работе с водой: от 1/2" до 3/4" - 4,2 Мпа (42 бар), от 1" до 2" - 3,5 МПа (35 бар)

Максимальная рабочая температура: 120°C

R251S

Хромированный шаровый кран с внутренней резьбой и ручкой-бабочкой и сливным краном. Стандартный проход.

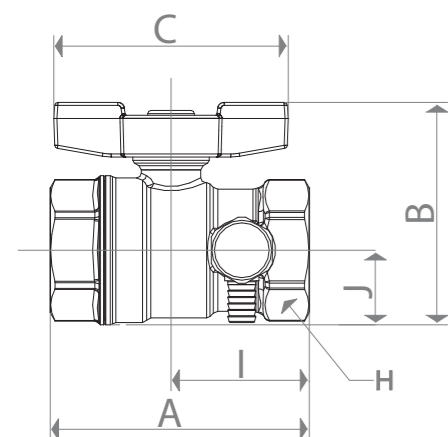

Артикул	Размер	Kvs	A	I	B	J	C	H
R251SX003	1/2"	10,2	59	27	48	15	77	25
R251SX004	3/4"	18,5	69	31	64	18	94	32
R251SX005	1"	36,3	81	38	73	23	94	39

Сливной кран на 1/4": 1/2" - 3/4" - 1".

Максимальное рабочее давление при работе с водой: от 1/2" до 3/4" - 4,2 Мпа (42 бар), 1" - 3,5 МПа (35 бар)

Максимальная рабочая температура: 120°C

R259DS

Хромированный шаровый кран с ручкой-бабочкой и сливным краном, соединения внутреннее/внешнее с отводом с накидной гайкой. Стандартный проход.

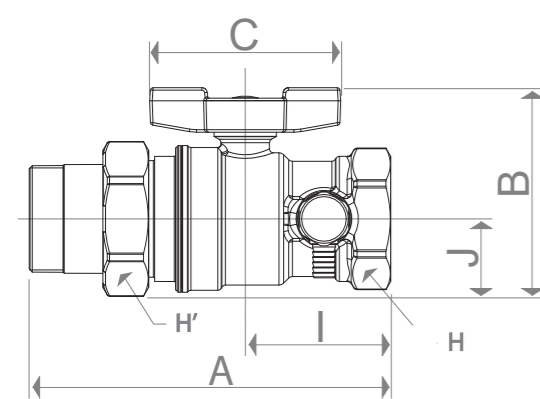

Артикул	Размер	Kvs	A	I	B	J	C	H	H'
R259SX003	1/2" x 1/2"	10,2	91	32	53	17	63	25	30
R259SX004	1/2" x 3/4"	10,2	93	32	57	21	63	25	38
R259SX005	3/4" x 3/4"	18,5	102	37	63	21	73	32	38
R259SX006	3/4" x 1"	18,5	107	37	67	26	73	32	46
R259SX007	1" x 1"	36,3	116	53	72	26	73	39	46
R259SX008	1" x 1"1/4	36,3	120	53	76	30	73	39	53
R259SX009	1"1/4" x 1"1/4	73,5	138	56	80	30	73	48	53

Сливной кран на 1/4": 1/2" - 3/4" - 1". Сливной кран на 3/8": 1"1/4

Максимальное рабочее давление при работе с водой: от 1/2" до 3/4" - 4,2 Мпа (42 бар), от 1" до 1"1/4 - 3,5 МПа (35 бар)

Максимальная рабочая температура: 120°C

R259D

Хромированный шаровый кран с ручкой-бабочкой, соединения внутреннее/внешнее с отводом с накидной гайкой. Стандартный проход.

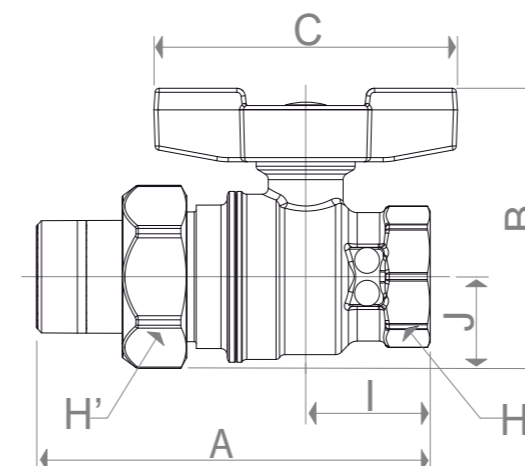

Артикул	Размер	Kvs	A	I	B	J	C	H	H'
R259X003	1/2" x 1/2"	10,2	86	27	53	17	63	25	30
R259X004	1/2" x 3/4"	10,2	87	27	57	21	63	25	38
R259X005	3/4" x 3/4"	18,5	96	31	63	21	73	32	38
R259X006	3/4" x 1"	18,5	101	31	67	26	73	32	46
R259X007	1" x 1"	36,3	110	38	72	26	73	39	46
R259X008	1" x 1"1/4	36,3	114	38	76	30	73	39	53
R259X009	1"1/4" x 1"1/4	73,5	125	42	80	30	73	48	53

Максимальное рабочее давление при работе с водой: от 1/2" до 3/4" - 4,2 Мпа (42 бар), от 1" до 1"1/4 - 3,5 МПа (35 бар)

Максимальные условия работы на сухом насыщенном паре: 185°C при 1,05 МПа (10,5 бар)

R254DL

Хромированный шаровый кран с рычажной рукояткой, соединения внутреннее/внешнее. Стандартный проход.

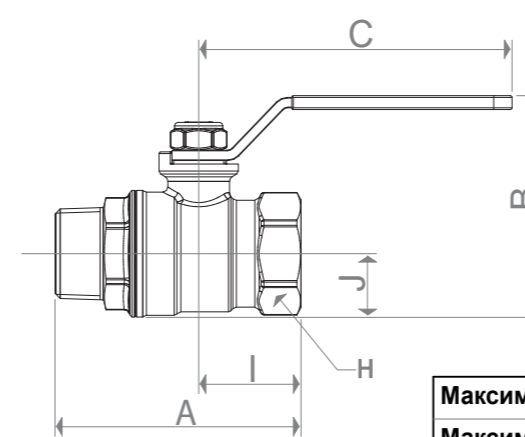

Артикул	Размер	Kvs	A	I	B	J	C	H
R254LX001	1/4"	6,6	51	21	36	10	42	17
R254LX002	3/8"	6,7	55	22	46	14	77	21
R254LX003	1/2"	10,2	64	27	48	15	77	25
R254LX004	3/4"	18,5	74	31	64	18	94	32
R254LX005	1"	36,3	86	38	73	23	94	39
R254LX006	1"1/4	73,5	100	42	82	28	94	48
R254LX007	1"1/2	105	105	46	100	33	136	55
R254LX008	2"	158	124	54	115	41	136	67

Максимальные условия работы на сухом насыщенном паре: 185°C при 10,5 бар

Максимальное рабочее давление при работе с водой и неопасными газами: от 1/4" до 3/4" - 4,2 Мпа (42 бар), от 1" до 2" - 3,5 МПа (35 бар)

Максимальное рабочее давление (MOP) с газом: 0,5 МПа (5 бар)

Максимальное рабочее давление при работе с жидкими углеводородами: 12 бар

R254D

Хромированный шаровый кран с ручкой-бабочкой, соединения внутреннее/внешнее. Стандартный проход.

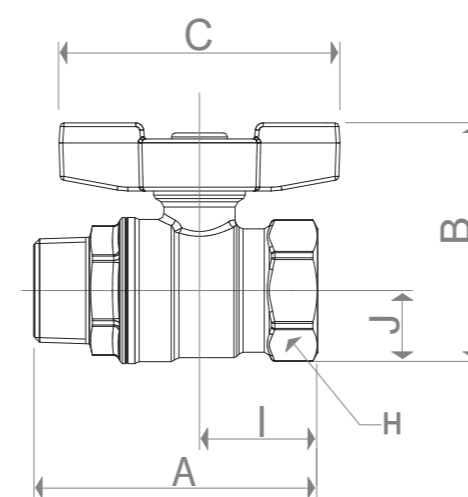

Артикул	Размер	Kvs	A	I	B	J	C	H
R254X001	1/4"	6,6	51	21	35	10	40	17
R254X002	3/8"	6,7	55	22	49	14	63	21
R254X003	1/2"	10,2	64	27	51	15	63	25
R254X004	3/4"	18,5	74	31	60	18	73	32
R254X005	1"	36,3	86	38	69	23	73	39
R254X006	1"1/4	73,5	100	42	72	28	73	48

Максимальные условия работы на сухом насыщенном паре: 185°C при 1,05 МПа (10,5 бар)

Максимальное рабочее давление при работе с водой и неопасными газами: от 1/4" до 3/4" - 4,2 Мпа (42 бар), от 1" до 1"1/4 - 3,5 МПа (35 бар)

Максимальное рабочее давление (MOP) с газом: 0,5 МПа (5 бар)

Максимальное рабочее давление при работе с жидкими углеводородами: 1,2 МПа (12 бар)

ШАРОВЫЕ КРАНЫ С ПОЛНЫМ ПРОХОДОМ
R850

Хромированный шаровый кран с внутренней резьбой и рычажной рукояткой. Полный проход.

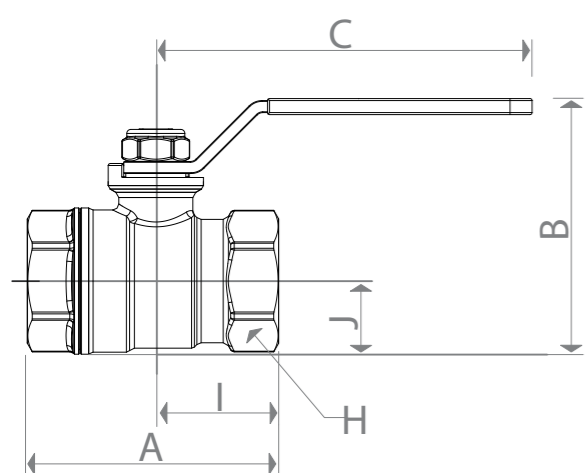

Артикул	Размер	Kvs	A	I	B	J	C	H
R850X021	1/4"	6,6	43	21	36	10	43	17
R850X022	3/8"	6,7	46	23	46	13	77	21
R850X023	1/2"	12,7	53	27	51	16	77	25
R850X024	3/4"	24,6	60	30	67	20	95	31
R850X025	1"	48,5	74	37	76	25	95	38
R850X026	1"1/4	98,0	84	42	85	29	95	47
R850X027	1"1/2	140	95	47	104	35	137	54
R850X028	2"	211	109	54	120	43	137	66
R850X029*	2"1/2	240	146	73	154	52	173	82
R850X030*	3"	269	160	80	169	60	173	98
R850X031*	4"	461	207	104	207	77	187	122

Максимальные условия работы на сухом насыщенном паре: 185°C при 1,05 МПа (10,5 бар)

Максимальное рабочее давление при работе с водой и неопасными газами: от 1/4" до 3/4" - 3,5 Мпа (35 бар), от 1" до 2" - 2,8 МПа (28 бар), от 2"1/2 до 4" - 2,8 МПа (28 бар)

Максимальное рабочее давление (MOP) с газом: 0,5 МПа (5 бар)

Максимальное рабочее давление при работе с жидкими углеводородами: 1,2 МПа (12 бар)

*От 2"1/2 до 4" - стандартный проход

R851

Хромированный шаровый кран с внутренней резьбой и ручкой-бабочкой. Полный проход.

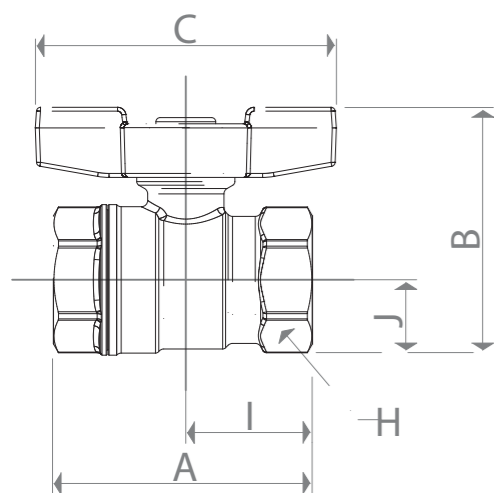

Артикул	Размер	Kvs	A	I	B	J	C	H
R851X021	1/4"	6,6	43	21	35	10	40	17
R851X022	3/8"	6,7	46	23	47	12	63	20
R851X023	1/2"	12,7	53	27	54	16	63	25
R851X024	3/4"	24,6	60	30	63	20	73	31
R851X025	1"	48,5	74	37	72	24	73	38
R851X026	1"1/4	98,0	84	42	82	29	73	47

Максимальные условия работы на сухом насыщенном паре: 185°C при 1,05 МПа (10,5 бар)

Максимальное рабочее давление при работе с водой и неопасными газами: от 1/4" до 3/4" - 3,5 Мпа (35 бар), от 1" до 1"1/4 - 2,8 МПа (28 бар)

Максимальное рабочее давление (MOP) с газом: 0,5 МПа (5 бар)

Максимальное рабочее давление при работе с жидкими углеводородами: 1,2 МПа (12 бар)

R859

Хромированный шаровый кран с ручкой-бабочкой, соединения внутреннее/внешнее с отводом с накидной гайкой. Полный проход.

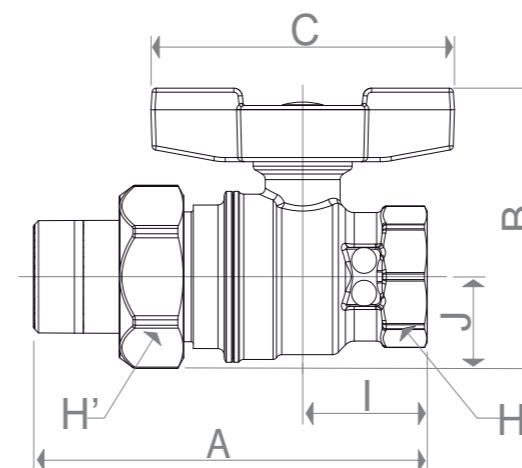

Артикул	Размер	Kvs	A	I	B	J	C	H	H'
R859X023	1/2"	12,7	86	27	55	17	63	25	30
R859X024	3/4"	24,6	95	30	65	21	73	31	38
R859X025	1"	48,5	108	37	73	26	73	38	46
R859X026	1"1/4	98,0	122	42	82	30	73	47	53

Максимальные условия работы на сухом насыщенном паре: 185°C при 1,05 МПа (10,5 бар)

Максимальное рабочее давление при работе с водой и неопасными газами: от 1/4" до 3/4" - 3,5 Мпа (35 бар), от 1" до 1"1/4 - 2,8 МПа (28 бар)

Максимальное рабочее давление (MOP) с газом: 0,5 МПа (5 бар)

Максимальное рабочее давление при работе с жидкими углеводородами: 1,2 МПа (12 бар)

R854L

Хромированный шаровый кран с рычажной рукояткой, соединения внутреннее/внешнее. Полный проход.

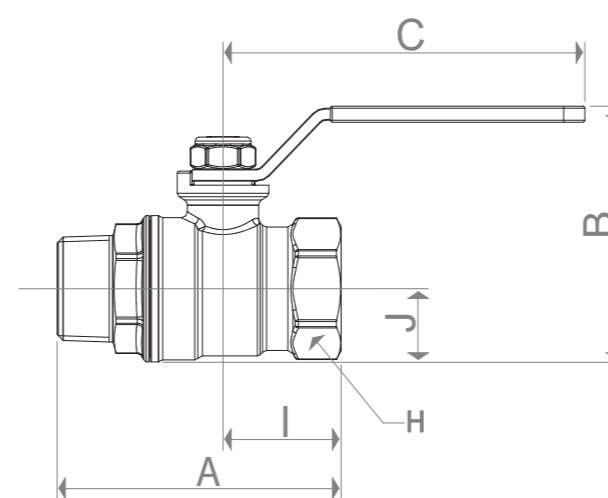

Артикул	Размер	Kvs	A	I	B	J	C	H
R854LX023	1/2"	12,7	63	27	51	16	77	25
R854LX024	3/4"	24,6	72	30	67	20	94	31
R854LX025	1"	48,5	83	37	76	24	94	38
R854LX026	1"1/4	98,0	97	42	85	29	94	47
R854LX027	1"1/2	140	102	46	104	34	136	55
R854LX028	2"	211	121	54	120	42	136	67

Максимальные условия работы на сухом насыщенном паре: 185°C при 1,05 МПа (10,5 бар)

Максимальное рабочее давление при работе с водой и неопасными газами: от 1/4" до 3/4" - 3,5 Мпа (35 бар), от 1" до 2" - 2,8 МПа (28 бар)

Максимальное рабочее давление (MOP) с газом: (5 бар)

Максимальное рабочее давление при работе с жидкими углеводородами: 1,2 МПа (12 бар)

R854

Хромированный шаровый кран с ручкой-бабочкой, соединения внутреннее/внешнее. Полный проход.

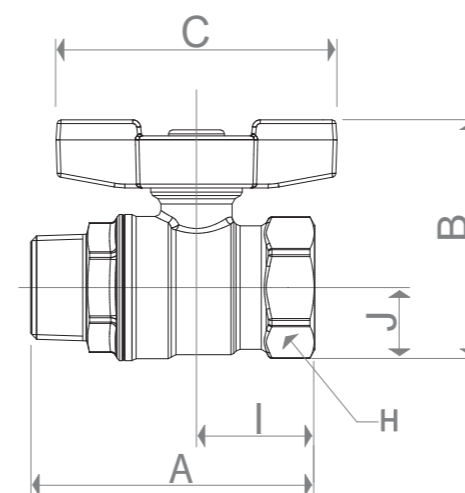

Артикул	Размер	Kvs	A	I	B	J	C	H
R854X023	1/2"	12,7	63	27	54	16	63	25
R854X024	3/4"	24,6	72	30	64	20	73	31
R854X025	1"	48,5	83	37	72	24	73	38
R854X026	1"1/4	98,0	97	42	82	29	73	47

Максимальные условия работы на сухом насыщенном паре: 185°C при 1,05 МПа (10,5 бар)

Максимальное рабочее давление при работе с водой и неопасными газами: от 1/4" до 3/4" - 3,5 Мпа (35 бар), от 1" до 1"1/4 - 2,8 МПа (28 бар)

Максимальное рабочее давление (MOP) с газом: 0,5 МПа (5 бар)

Максимальное рабочее давление при работе с жидкими углеводородами: 1,2 МПа (12 бар)

ШАРОВЫЕ КРАНЫ С ПОЛНЫМ ПРОХОДОМ И ШАРОМ DADO
R910

Хромированный шаровый кран с внутренней резьбой и рычажной рукояткой. Полный проход с шаром DADO.

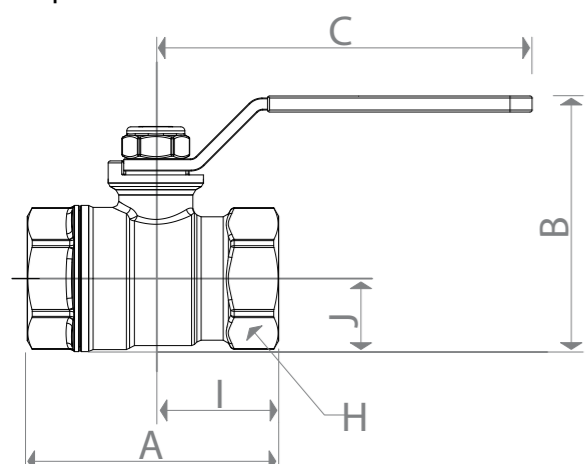

Артикул	Размер	Kvs	A	I	B	J	C	H
R910X022	3/8"	7,0	49	25	46	13	77	21
R910X023	1/2"	13,3	56	28	52	16	77	25
R910X024	3/4"	25,8	62	31	69	21	95	31
R910X025	1"	50,9	76	38	77	25	95	39
R910X026	1"1/4	103	86	43	87	30	95	47
R910X027	1"1/2	147	97	48	108	37	137	54
R910X028	2"	222	111	55	124	46	137	67
R910X029	2"1/2	336	153	76	169	58	187	82
R910X030	3"	377	173	87	188	68	187	96
R910X031	4"	645	217	108	241	88	257	126

Максимальные условия работы на сухом насыщенном паре: 185°C при 1,05 МПа (10,5 бар)

Максимальное рабочее давление при работе с водой и неопасными газами: от 1/4" до 3/4" - 4,2 МПа (42 бар), от 1" до 2" - 3,5 МПа (35 бар), от 2"1/2 до 4" - 2,8 МПа (28 бар)

Максимальное рабочее давление (MOP) с газом: 0,5 МПа (5 бар)

Максимальное рабочее давление при работе с жидкими углеводородами: 1,2 МПа (12 бар)

R911

Хромированный шаровый кран с внутренней резьбой и ручкой-бабочкой. Полный проход с шаром DADO.

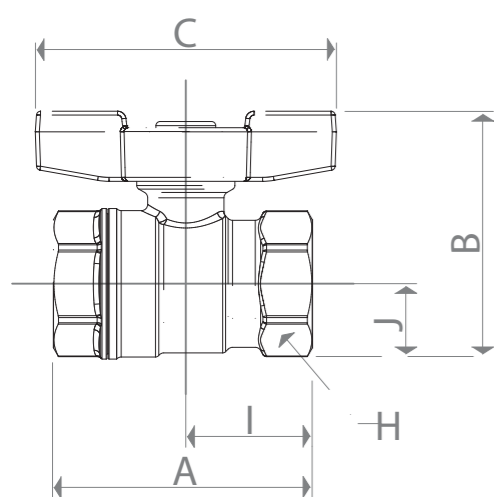

Артикул	Размер	Kvs	A	I	B	J	C	H
R911X022	3/8"	7,0	49	25	48	13	63	21
R911X023	1/2"	13,3	56	28	56	16	63	25
R911X024	3/4"	25,8	62	31	64	21	73	31
R911X025	1"	50,9	76	38	72	25	73	39
R911X026	1"1/4	103	86	43	82	30	73	47

Максимальные условия работы на сухом насыщенном паре: 185°C при 1,05 МПа (10,5 бар)

Максимальное рабочее давление при работе с водой и неопасными газами: от 1/4" до 3/4" - 4,2 МПа (42 бар), от 1" до 1"1/4 - 3,5 МПа (35 бар)

Максимальное рабочее давление (MOP) с газом: 0,5 МПа (5 бар)

Максимальное рабочее давление при работе с жидкими углеводородами: 1,2 МПа (12 бар)

R910S

Хромированный шаровый кран с внутренней резьбой и рычажной рукояткой и сливным краном. Полный проход с шаром DADO.

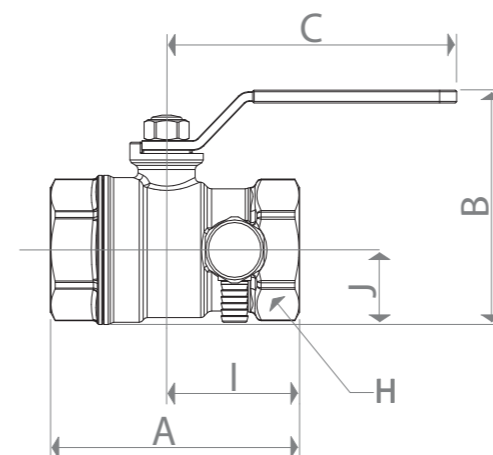

Артикул	Размер	Kvs	A	I	B	J	C	H
R910SX003	1/2"	13,3	56	28	52	16	77	25
R910SX004	3/4"	25,8	62	31	69	21	95	31
R910SX005	1"	50,9	76	38	77	25	95	39
R910SX006	1"1/4	103	86	43	87	30	95	47
R910SX007	1"1/2	147	97	48	108	37	137	54
R910SX008	2"	222	111	55	124	46	137	67

Сливной кран на 1/4": 1/2" - 3/4" - 1". Сливной кран на 3/8": 1"1/4 - 1"1/2 - 2"

Максимальное рабочее давление при работе с водой: от 1/2" до 3/4" - 4,2 МПа (42 бар), от 1" до 2" - 3,5 МПа (35 бар)

Максимальная рабочая температура: 120°C

R919S

Хромированный шаровый кран с ручкой-бабочкой и сливным краном, соединения внутреннее/внешнее с отводом с накидной гайкой. Полный проход с шаром DADO.

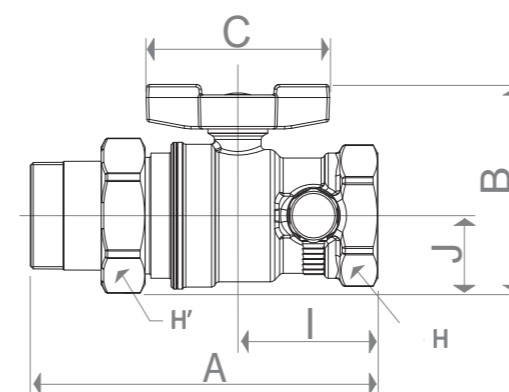

Артикул	Размер	Kvs	A	I	B	J	C	H	H'
R919SX003	1/2" x 1/2"	13,3	87	28	55	17	63	25	30
R919SX004	1/2" x 3/4"	13,3	90	28	59	21	63	25	38
R919SX005	3/4" x 3/4"	25,5	97	31	65	21	73	31	38
R919SX006	3/4" x 1"	25,5	101	31	67	23	73	31	46
R919SX007	1" x 1"	50,9	109	38	72	25	73	39	46
R919SX008	1" x 1"1/4	50,9	115	38	77	30	73	39	53
R919SX009	1"1/4" x 1"1/4	103	123	43	82	30	73	47	53

Сливной кран на 1/4": 1/2" - 3/4" - 1". Сливной кран на 3/8": 1"1/4

Максимальное рабочее давление при работе с водой: от 1/2" до 3/4" - 4,2 МПа (42 бар), от 1" до 1"1/4 - 3,5 МПа (35 бар)

Максимальная рабочая температура: 120°C

R919

Хромированный шаровый кран с ручкой-бабочкой, соединения внутреннее/внешнее с отводом с накидной гайкой. Полный проход с шаром DADO.

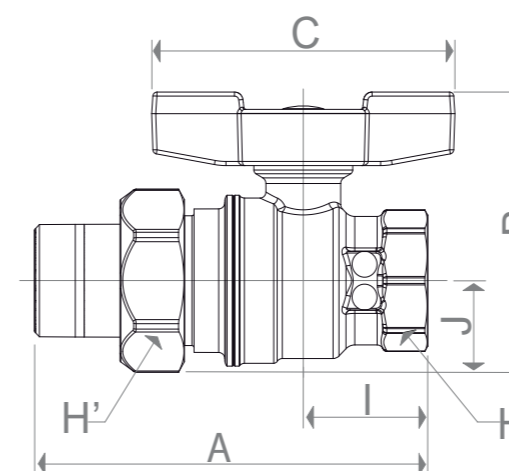

Артикул	Размер	Kvs	A	I	B	J	C	H	H'
R919X003	1/2" x 1/2"	13,3	87	28	55	17	63	25	30
R919X004	1/2" x 3/4"	13,3	90	28	59	21	63	25	38
R919X005	3/4" x 3/4"	25,5	97	31	65	21	73	31	38
R919X006	3/4" x 1"	25,5	101	31	67	23	73	31	46
R919X007	1" x 1"	50,9	109	38	72	25	73	39	46
R919X008	1" x 1"1/4	50,9	115	38	77	30	73	39	53
R919X009	1"1/4" x 1"1/4	103	123	43	82	30	73	47	53

Максимальные условия работы на сухом насыщенном паре: 185°C при 1,05 МПа (10,5 бар)

Максимальное рабочее давление при работе с водой и неопасными газами: от 1/4" до 3/4" - 4,2 МПа (42 бар), от 1" до 1"1/4 - 3,5 МПа (35 бар)

Максимальное рабочее давление (MOP) с газом: 0,5 МПа (5 бар)

Максимальное рабочее давление при работе с жидкими углеводородами: 1,2 МПа (12 бар)

R914L

Хромированный шаровый кран с рычажной рукояткой, соединения внутреннее/внешнее. Полный проход с шаром DADO.

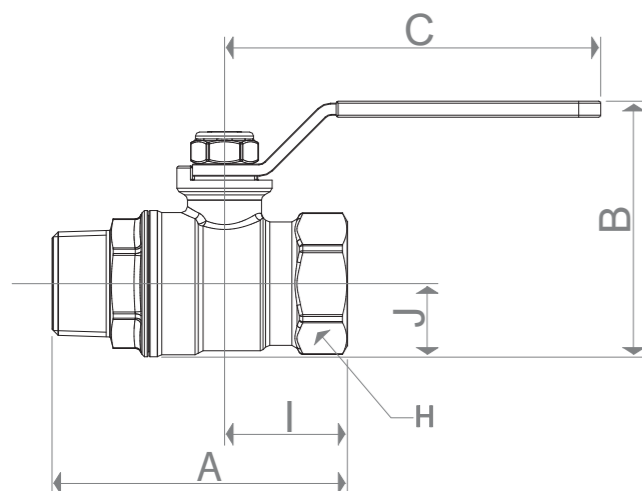

Артикул	Размер	Kvs	A	I	B	J	C	H
R914LX021	1/4"	6,9	51	21	36	10	42	17
R914LX022	3/8"	7,0	59	25	46	13	77	21
R914LX023	1/2"	13,3	67	28	52	16	77	25
R914LX024	3/4"	25,8	76	31	69	21	95	31
R914LX025	1"	50,9	87	38	77	25	95	39
R914LX026	1"1/4	103	101	43	87	30	95	47
R914LX027	1"1/2	147	105	48	108	37	137	54
R914LX028	2"	222	124	55	124	46	137	67

Максимальные условия работы на сухом насыщенном паре: 185°C при 1,05 МПа (10,5 бар)

Максимальное рабочее давление при работе с водой и неопасными газами: от 1/4" до 3/4" - 4,2 Мпа (42 бар), от 1" до 2" - 3,5 МПа (35 бар)

Максимальное рабочее давление (MOP) с газом: 5 бар

Максимальное рабочее давление при работе с жидкими углеводородами: 1,2 МПа (12 бар)

R914

Хромированный шаровый кран с ручкой-бабочкой, соединения внутреннее/внешнее. Полный проход с шаром DADO.

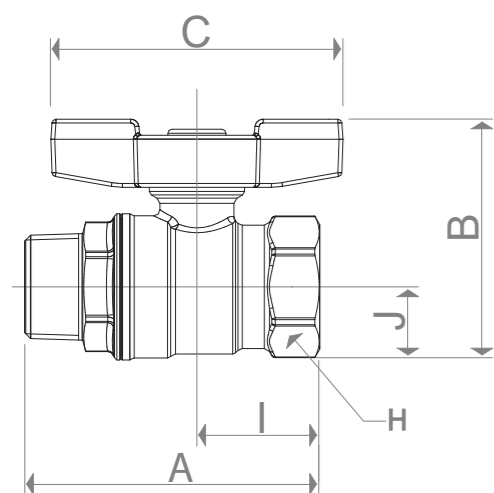

Артикул	Размер	Kvs	A	I	B	J	C	H
R914X021	1/4"	6,9	51	21	-	10	-	17
R914X022	3/8"	7,0	59	25	48	13	63	21
R914X023	1/2"	13,3	67	28	56	16	63	25
R914X024	3/4"	25,8	76	31	64	21	73	31
R914X025	1"	50,9	87	38	72	25	73	39
R914X026	1"1/4	103	101	43	82	30	73	47

Максимальные условия работы на сухом насыщенном паре: 185°C при 1,05 МПа (10,5 бар)

Максимальное рабочее давление при работе с водой и неопасными газами: от 1/4" до 3/4" - 4,2 Мпа (42 бар), от 1" до 1"1/4" - 3,5 МПа (35 бар)

Максимальное рабочее давление (MOP) с газом: 0,5 МПа (5 бар)

Максимальное рабочее давление при работе с жидкими углеводородами: 1,2 МПа (12 бар)

ГРЯЗЕВОЙ ФИЛЬТР R74A

Сетчатый фильтр предназначен для использования в системах отопления, охлаждения и водоснабжения для неопасных жидкостей неагрессивных к сплавам меди.

Технические характеристики

- Максимальная рабочая температура: 110°C
- Максимальное рабочее давление: 16 бар

Направление потока указано стрелкой на корпусе.

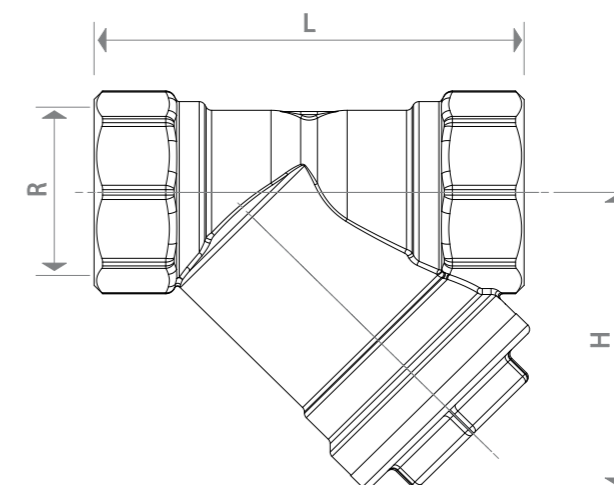

Артикул	Размер	Kvs	L, мм	H, мм	P, мм	D, μм	N
R74AY002	3/8"	3,0	48	33	1	500	70
R74AY003	1/2"	4,47	58	40			
R74AY004	3/4"	7,85	68	49			
R74AY005	1"	11,1	78	60			
R74AY006	1"1/4	17,0	96	64			
R74AY007	1"1/2	24,5	106	75			
R74AY008	2"	36,0	126	90			
R74AY009	2"1/2	64,0	150	108			
R74AY010	3"	81,0	167	148			
R74AY011	4"	102,0	226	185			

Kvs коэффициент пропускной способности, м³/ч

P шаг сетки фильтрующей вставки

D размер ячейки фильтрующей части

N количество отверстий на см²

ДИСКОВЫЙ ОБРАТНЫЙ КЛАПАН R60

Обратный клапан предназначен для предотвращения обратного течения жидкости в трубопроводах. Рекомендован для применения в системах отопления, охлаждения и водоснабжения.

Технические характеристики

Диафрагма нейлон

- Макс. рабочая температура: 100 °C
- Макс. рабочее давление: 16 бар (от 3/8" до 1")
10 бар (от 1 1/4" до 2")
8 бар (от 2 1/2" до 4")
- Дифференциальное давление срабатывания 0,02 бар

Диафрагма металл

- Макс. рабочая температура: 110 °C
- Макс. рабочее давление: 35 бар (от 3/8" до 1")
25 бар (от 1 1/4" до 2")
12 бар (от 2 1/2" до 4")
- Дифференциальное давление срабатывания 0,02 бар

Направление потока указано стрелкой на корпусе.

Артикул		Размер	Kvs
Диафрагма нейлон	Диафрагма металл		
R60Y002	R60Y032	3/8"	3,0
R60Y003	R60Y033	1/2"	4,47
R60Y004	R60Y034	3/4"	7,85
R60Y005	R60Y035	1"	11,1
R60Y006	R60Y036	1"1/4"	17,0
R60Y007	R60Y037	1"1/2"	24,5
R60Y008	R60Y038	2"	36,0
R60Y009	R60Y039	2"1/2"	64,0
R60Y010	R60Y040	3"	81,0
R60Y011	R60Y041	4"	102,0

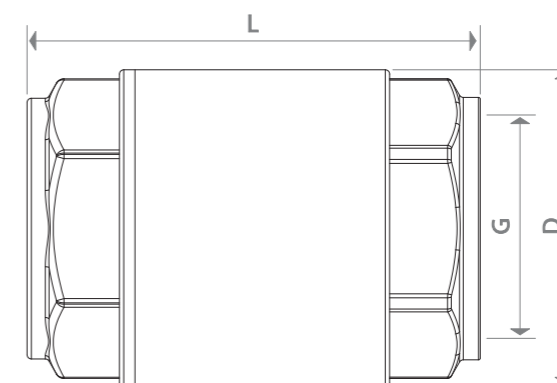

Диафрагма нейлон

G	3/8"	1/2"	3/4"	1"	1"1/4"	1"1/2"	2"	2"1/2"	3"	4"
D, мм	31	31	39	47	56	66	83	107	109	140
L, мм	45	45	50	58	64	69	77	87	102	112

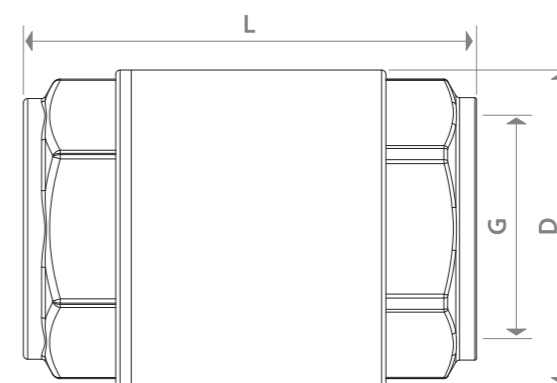

Диафрагма металл

G	3/8"	1/2"	3/4"	1"	1"1/4"	1"1/2"	2"	2"1/2"	3"	4"
D, мм	29	30	37	44	56	63	78	104	121	156
L, мм	45	48	53	59	66	71	80	93	104	119